

FRAME
ARMS GIRL
MULTI ASSEMBLE MECHANICS UNIT



NON SCALE
FULL ACTION
PLASTIC MODEL KIT

FRAME ARMS GIRL
MAGATSUKI -
HOUTEN



フレームアームズ・ガール
ホウ デン
マガツキ 崩天

© KOTOBUKIYA

CRAFTSMANSHIP
KOTOBUKIYA



シリーズコンセプト

- ・マルチカラーキット仕様、タンポ印刷済みのフェイスパーツで、塗装せずに組んだだけでも完成します。
- ・フレームアームズ・ガール各機体との頭部、腕部、脚部等の互換性を確保しています。
- ・発売中のM.S.G、フレームアームズ、メガミデバイス、創形少女庭園、アルカナディア、ヘキサギアと組み合わせて楽しむ事ができます。

FRAME ARMS GIRL
MULTI ASSEMBLE MECHANICS UNIT

MAGGAI'SUKI-HOUTEN



FRAME ARMS GIRL Designed by 駒都えーじ



フレームアームズはコトブキヤが提案するオリジナルロボットメカニック商品。中核となる素体（フレーム）に外装（アーマー）を装着することによって、様々なデザインのロボットを簡単に組み上げることができ、さらに共通素体・外装の組み換えにより無限のバリエーションを造ることが出来ます。

マガツキ・崩天

第二次プラント突入作戦において初めてその存在が確認されたG型は、D型をベースにしつつも、各部に増設された推進器と強力な火器によってその性質はまったく逆のものへと変貌しており、地上侵攻にも耐えうる重攻撃型FAとして進攻部隊のFAを圧倒した。

FRAME ARMS
Designed by ToMo



⚠ 組み立て前にお読みください。(下図のパーツは説明用の一例です。本製品のものではありません。)

⚠ 注意

- 本製品の対象年齢は15歳以上です。対象年齢未満の方には、絶対に与えないでください。
- 窒息などの危険がありますので、誤飲に注意してください。小さなお子様には絶対に与えないでください。
- 製法上やむをえず尖った形状の部品がありますので、誤って目や皮膚を刺さないように注意してください。
- 部品加工の際、出た削りカスを吸わないように注意してください。
- 塗料や接着剤の使用の際、必ず換気を良くして行ってください。
- 部品の加工の際、刃物の取り扱いには十分注意してください。
- ぶつけたり振り回すなどの、乱暴な遊びをしないでください。思わぬケガをする危険があります。
- 本製品は予告無く仕様を変更する場合がございます。ご了承ください。

■必ずお読みください。

- 組み立てる前に必ずパーツリストで各パーツの有無を確認してください。
- パーツはニッパー・カッター等できれいに切り取ってください。(ケガには十分注意してください)
- 組み立てには、カッターナイフ・プラスチックモデル用塗料などを使用します。
- 塗料はより安全な水性塗料をおすすめします。
- 工具・材料は、模型用品取扱店等でお買い求めください。
- 塗装についてのお問い合わせはお答えできかねる場合がございます。

【パーツの接続について】

本製品の組み立てはハメ込み式ですが、別売りのプラスチックモデル用接着剤を使用して組み立てることで、よりしっかりとした仕上がりをお楽しみ頂けます。

※ABS製パーツが入っている場合、ABS用接着剤をご使用ください。

記号の説明

- ← はめ込む
- ① 内の順番で組み立てる
- ⚠ パーツの向きに注意
- 🌪 破損に注意
- ✂ 切り取る
- ↔ 選択式
- 🔪 パーツの下にあるゲートを切り取る
- ⚠ 切り取る位置に注意

パーツ番号について

パーツ番号は数字とアルファベットの組み合わせで、構成されています。

〈A①の場合〉

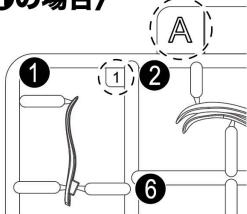

二重線の吹き出しについて

二重線の吹き出しは、『横から見た図』や『組み立てた図』などの補足図になります。形状をよく確認して組み立ててください。

〈使用例〉



はめ込む矢印のグレー部分について

はめ込む矢印のグレー部分は、組み立てるパーツが他のパーツの下をくぐる場合や、軸や接続穴が隠れている場合に使用しています。

〈使用例〉

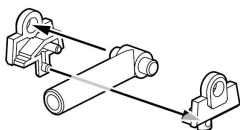

パーツの切り取り方

①パーツから少し離れた部分を切り取ります。

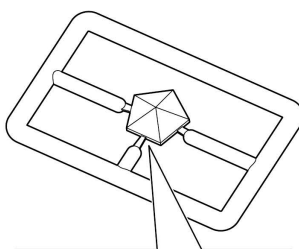

②ニッパーで残ったゲートの部分をきれいに切り取ってください。

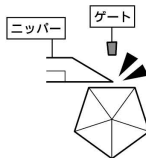

✗ゲートが残っていると、きれいに組み立てることが出来ません。

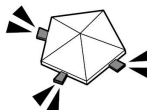

🔪のついたパーツの切り取り方

パーツの下側にゲートが付いています。

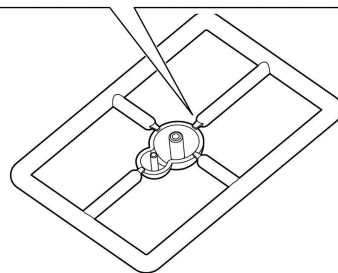

①パーツから少し離れた部分を切り取ります。

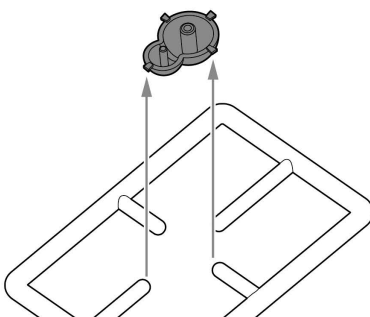

②ニッパーで残ったゲートの部分をきれいに切り取ってください。

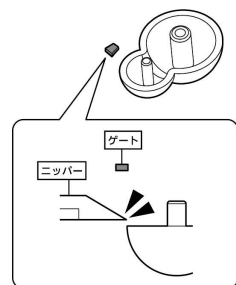

フレームアームズ・ガール マガツキ 崩天/パーツリスト

※グレー部分は使用しないパーツです。

パーツA
(PS)

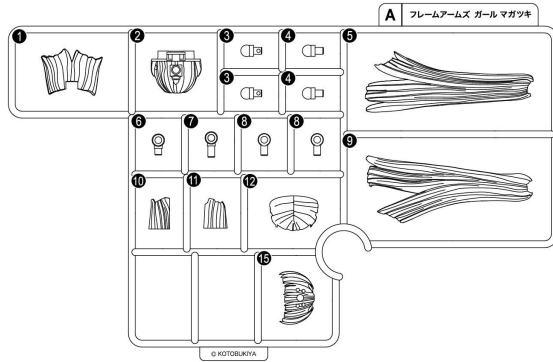

パーツC×2
(PS)

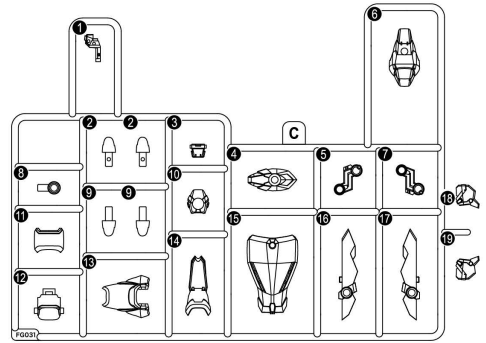

パーツB
(PS)

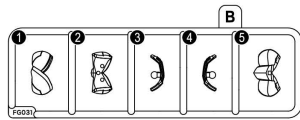

パーツD×2
(ABS)

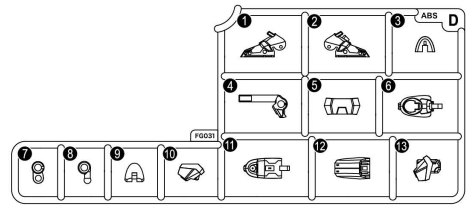

パーツE
(PS)

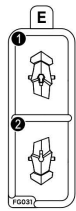

パーツF
(PS)

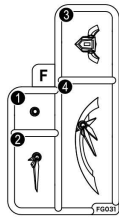

パーツH×2
(PS)

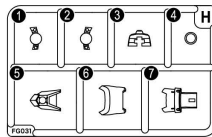

パーツI2
(PS)

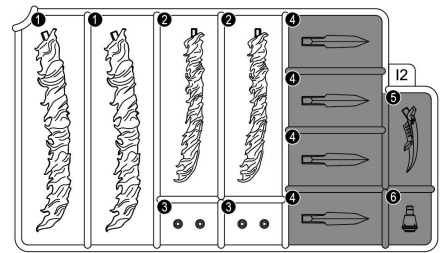

パーツ×2
(PS)

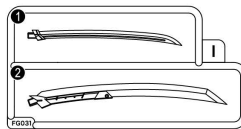

パーツJ
(PS)

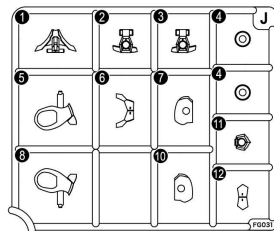

パーツK
(PS)

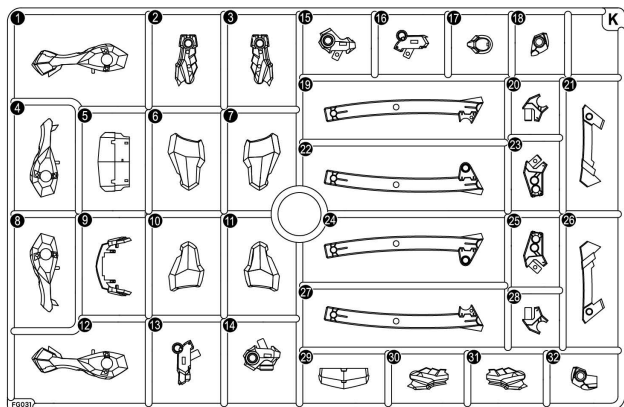

パーツL
(ABS)

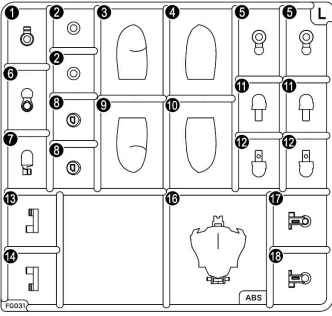

パーツM
(ABS)



パーツN
(POM)

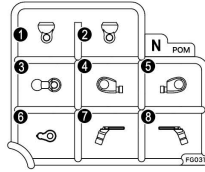

パーツO
(PS)

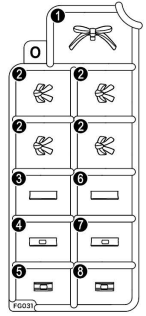

パーツP
(ABS)

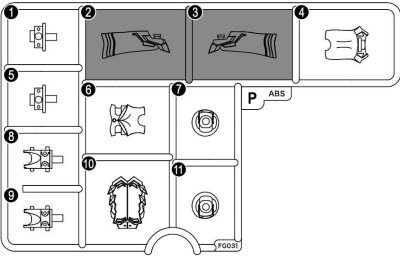

パーツQ×2
(ABS)

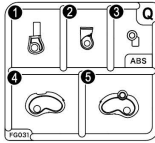

パーツS×2
(ABS)

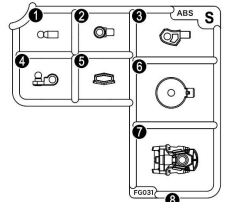

※S③の余りは
予備パーツです。

パーツR
(ABS)

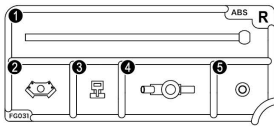

パーツT×2
(ABS)

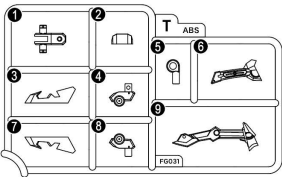

パーツU
(PS)

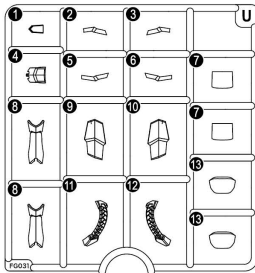

パーツW
(POM)

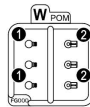

※W①、W②の余りは
予備パーツです。

パーツX
(ABS)

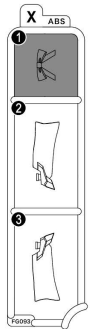

パーツY
(PS)

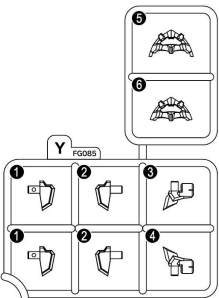

パーツZ
(PS)

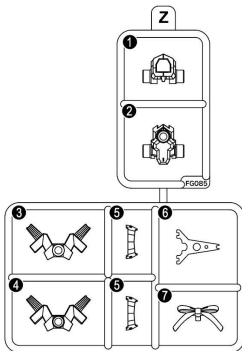

パーツア
(ABS)

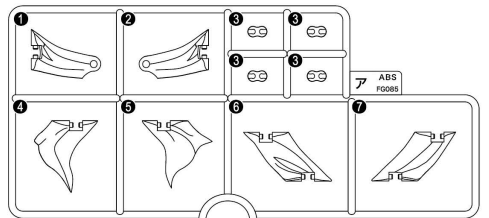

パーツ イ
(PS)

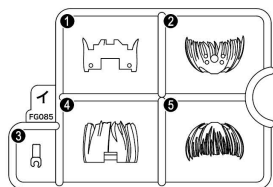

パーツ ウ
(PS)

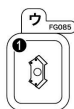

パーツ エ
(PS)

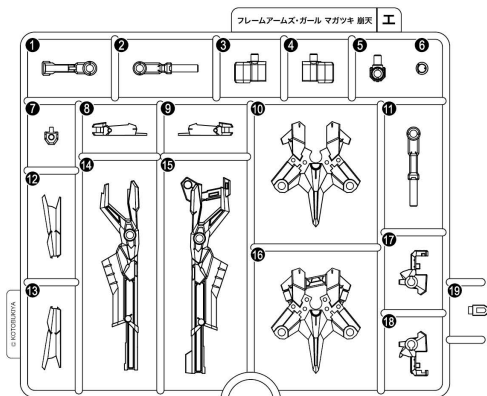

パーツ オ × 2
(PS)

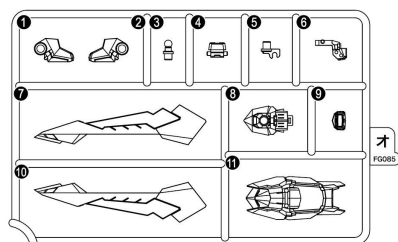

パーツ カ
(PS)

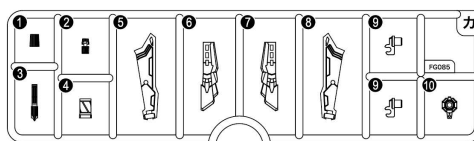

パーツ キ
(PS)

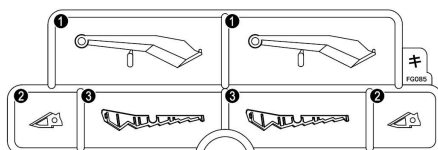

PC (ポリキャップ) パーツ
(PE)

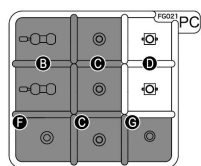

台座
(ABS)

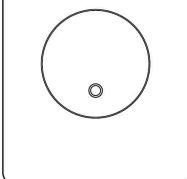

塗装済みパーツ

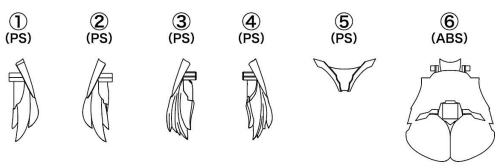

ハンドパーツ
(PVC:非フタル酸)

※図はランナーの一部を省略しています。
※ハンドパーツは選択式です。

握り手



平手①



平手②



武器持ち手①



武器持ち手②



フェイスパーツ
(ABS)

※フェイスパーツは選択式です。

通常正面顔



目閉じ微笑顔



叫び正面顔



にっこり笑顔



○水転写デカール

※塗装部分は模型用の薄め液で落とすことが可能です。

くノ一モードの組み立て

頭部の組み立て

〈完成イメージ〉



1 〈前髪A〉

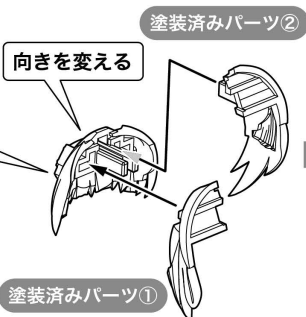
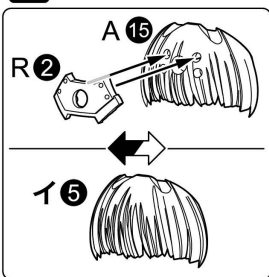

2 〈前髪B〉

塗装済みパーツ③

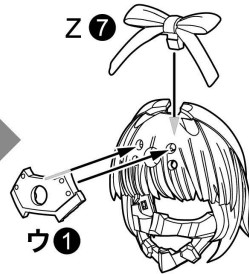
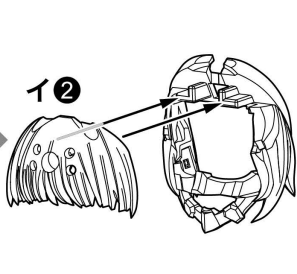
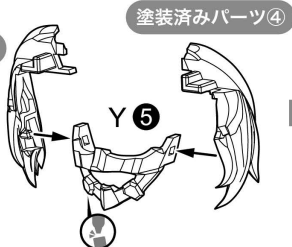

3

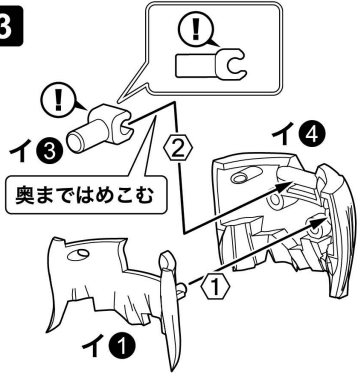

4

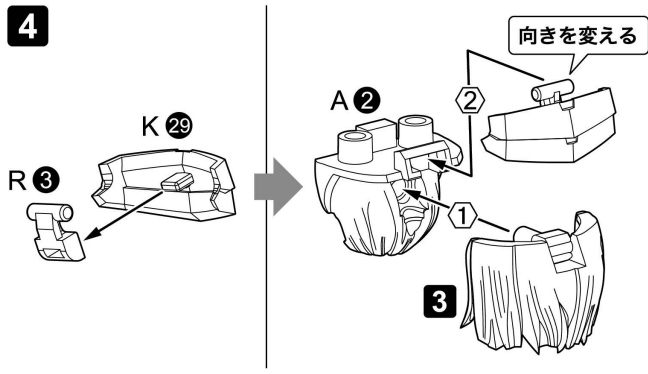

5

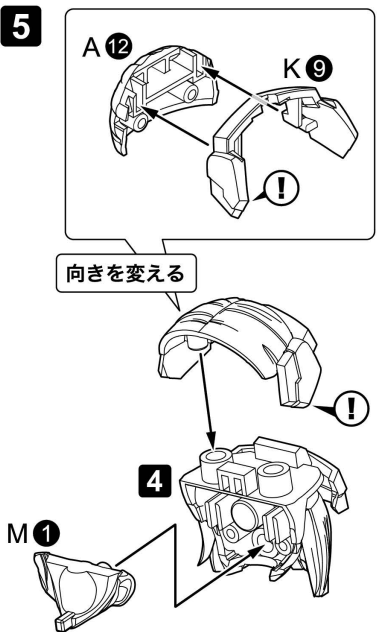

6

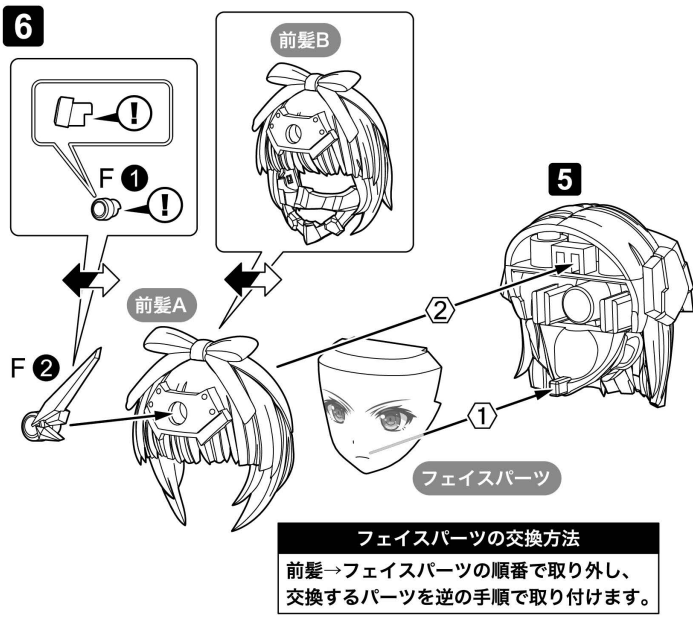

フェイスパーツの交換方法

前髪→フェイスパーツの順番で取り外し、
交換するパーツを逆の手順で取り付けます。

胴体の組み立て

〈完成イメージ〉



1

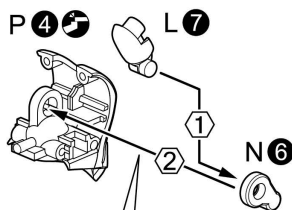

凹凸の向きを合わせる

2

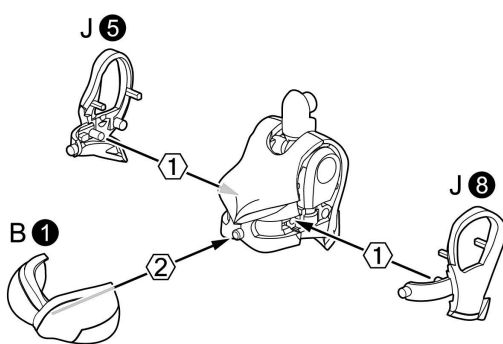
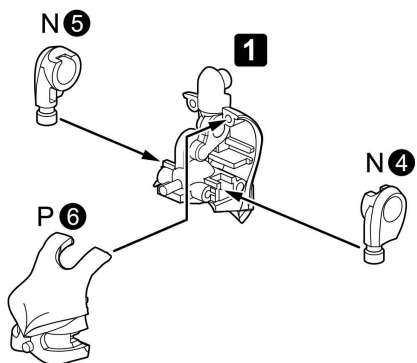

3

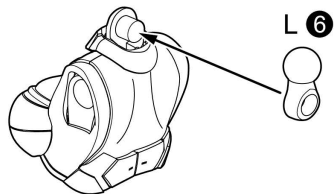
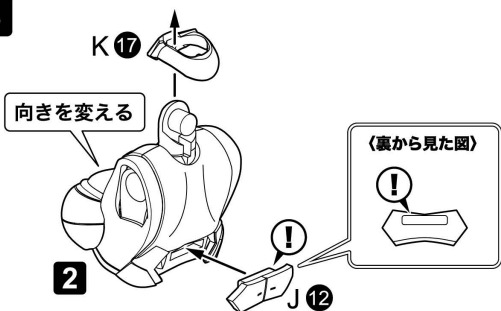

4

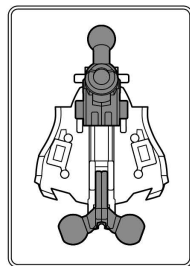
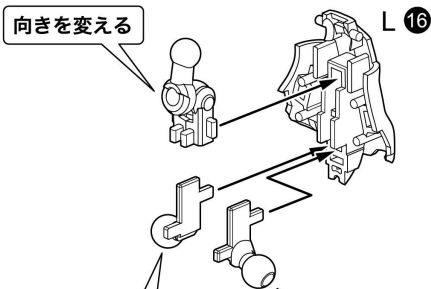
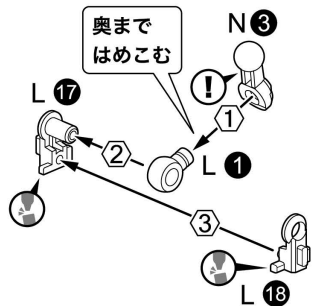

5

塗装済みパーツ⑥

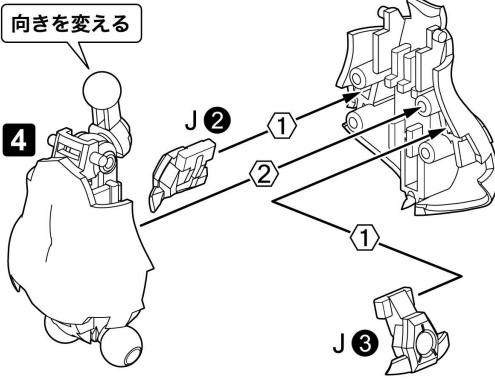

7

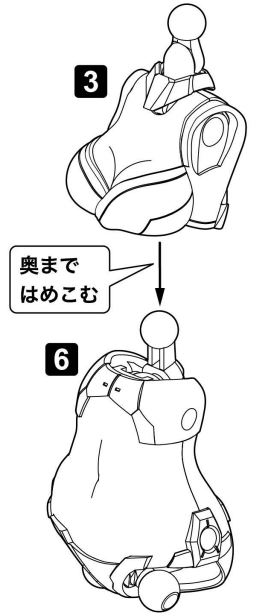

6

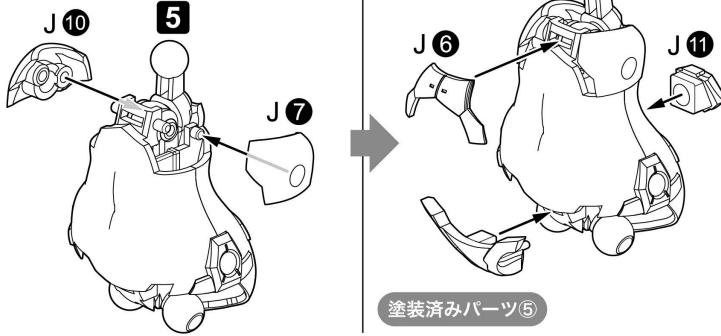

右腕の組み立て

〈完成イメージ〉

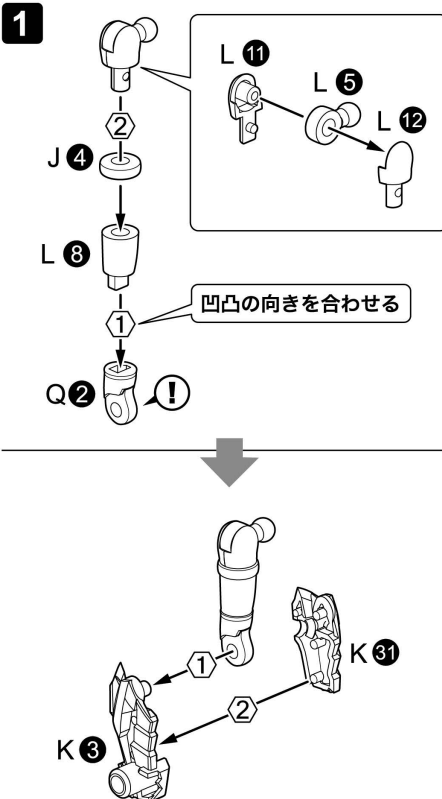
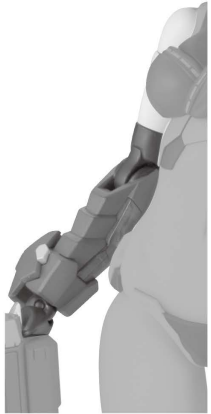

2

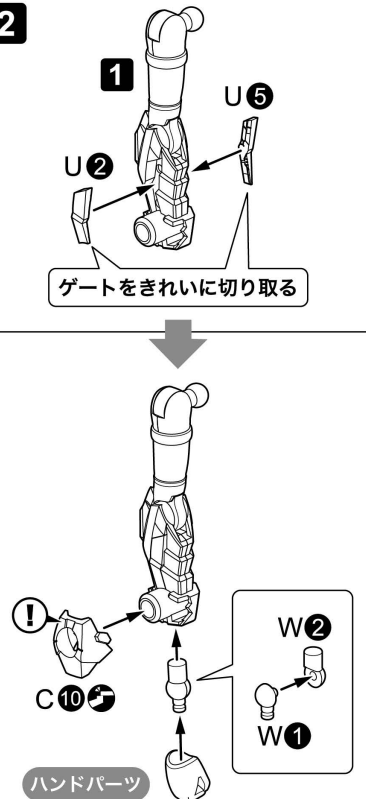

左腕の組み立て

〈完成イメージ〉



1

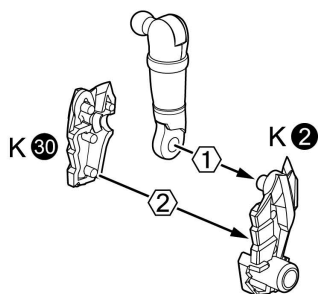
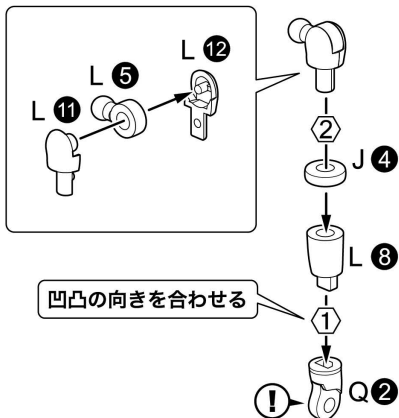

2

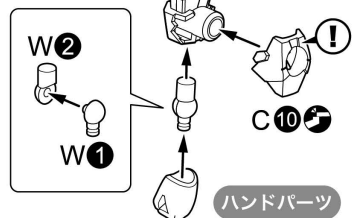
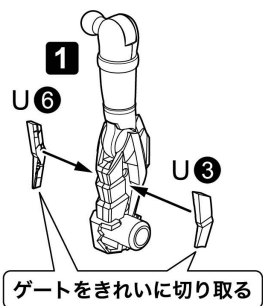

×2 足首の組み立て

〈完成イメージ〉

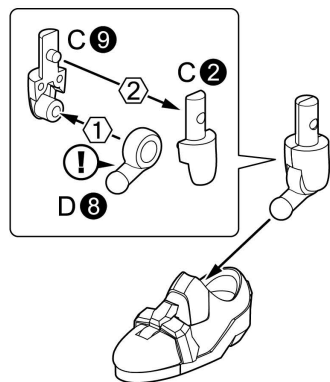
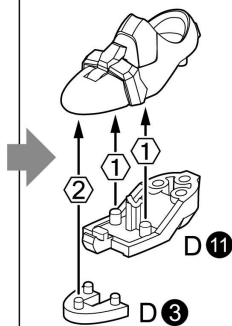
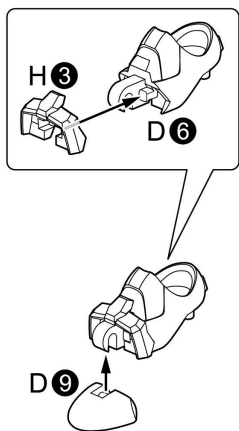

右脚の組み立て

(完成イメージ)

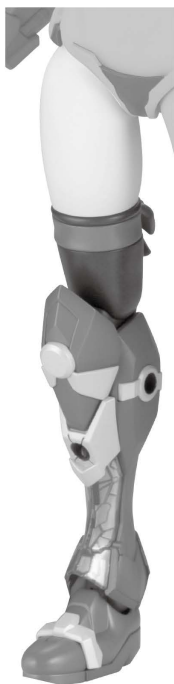

1

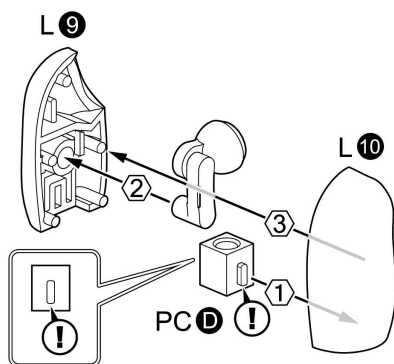
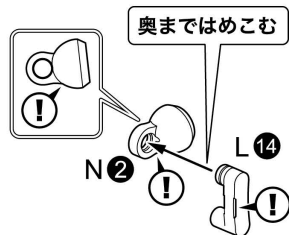

2

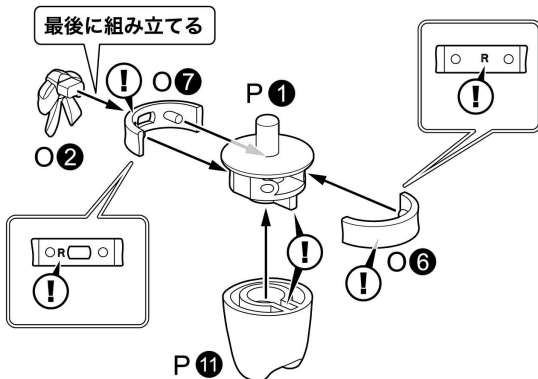

3

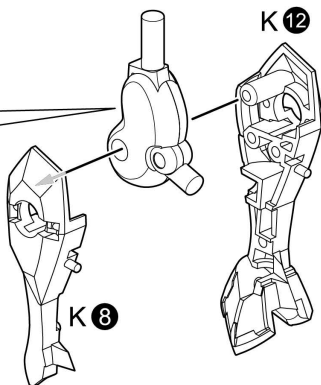
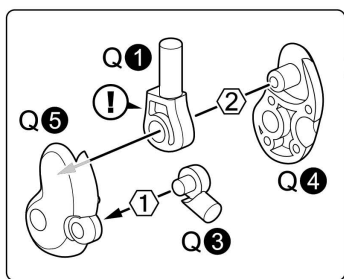

4

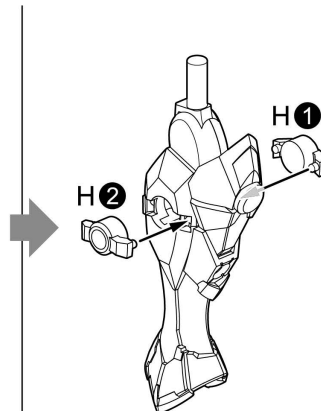
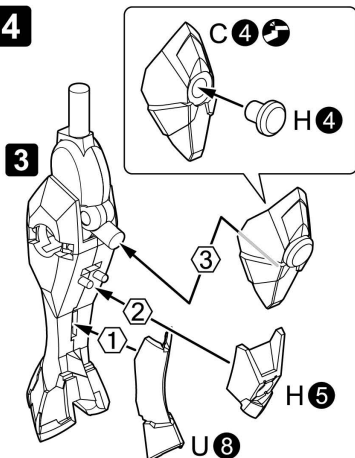

5

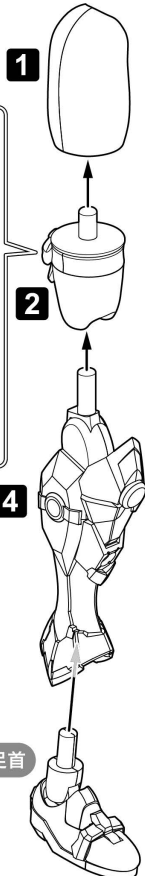

左脚の組み立て

〈完成イメージ〉



1

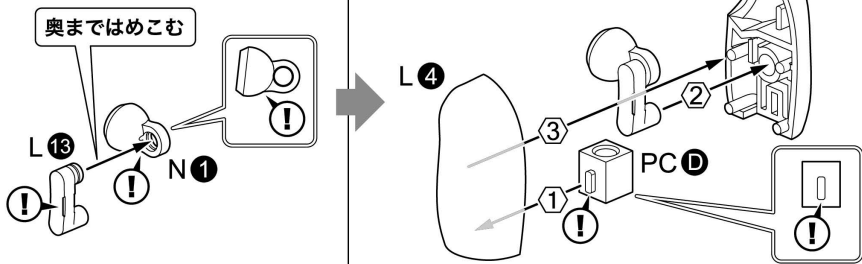

2

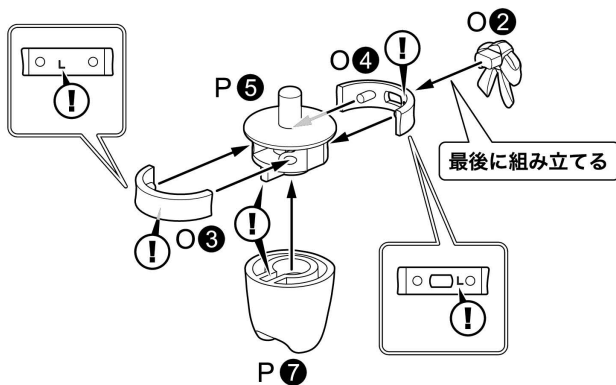

3

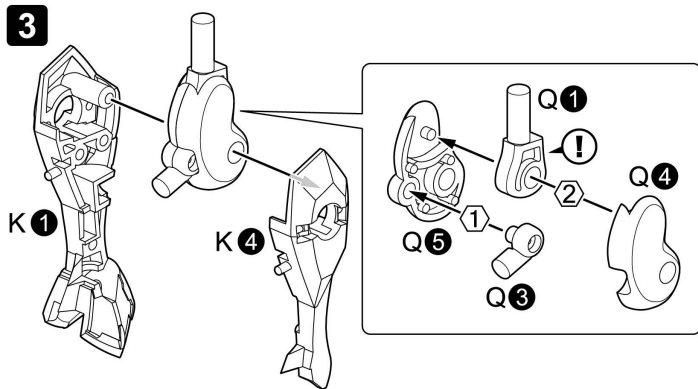

4

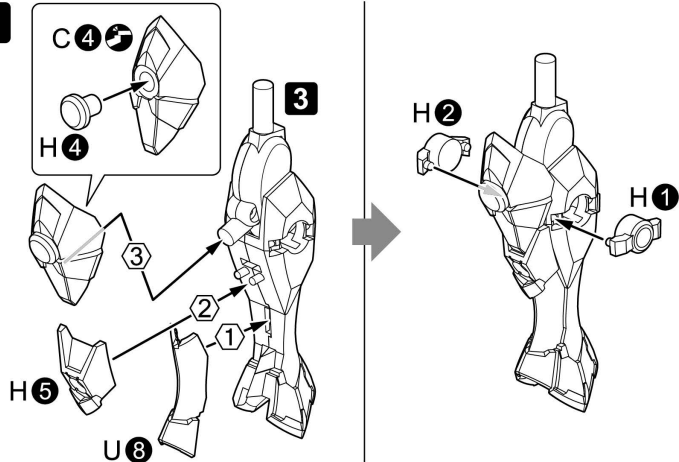

5

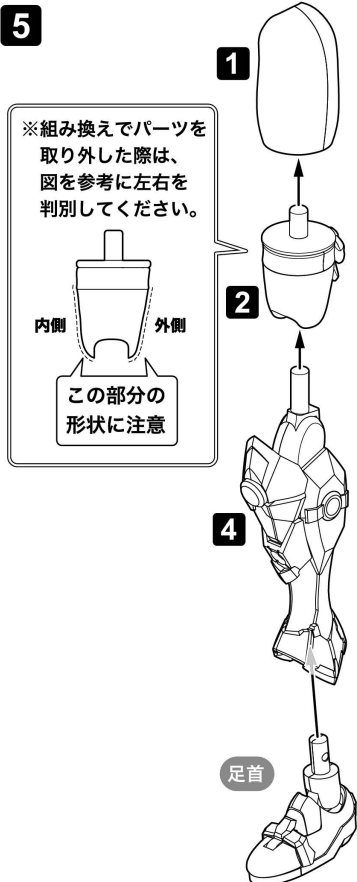

くノ一モードの完成

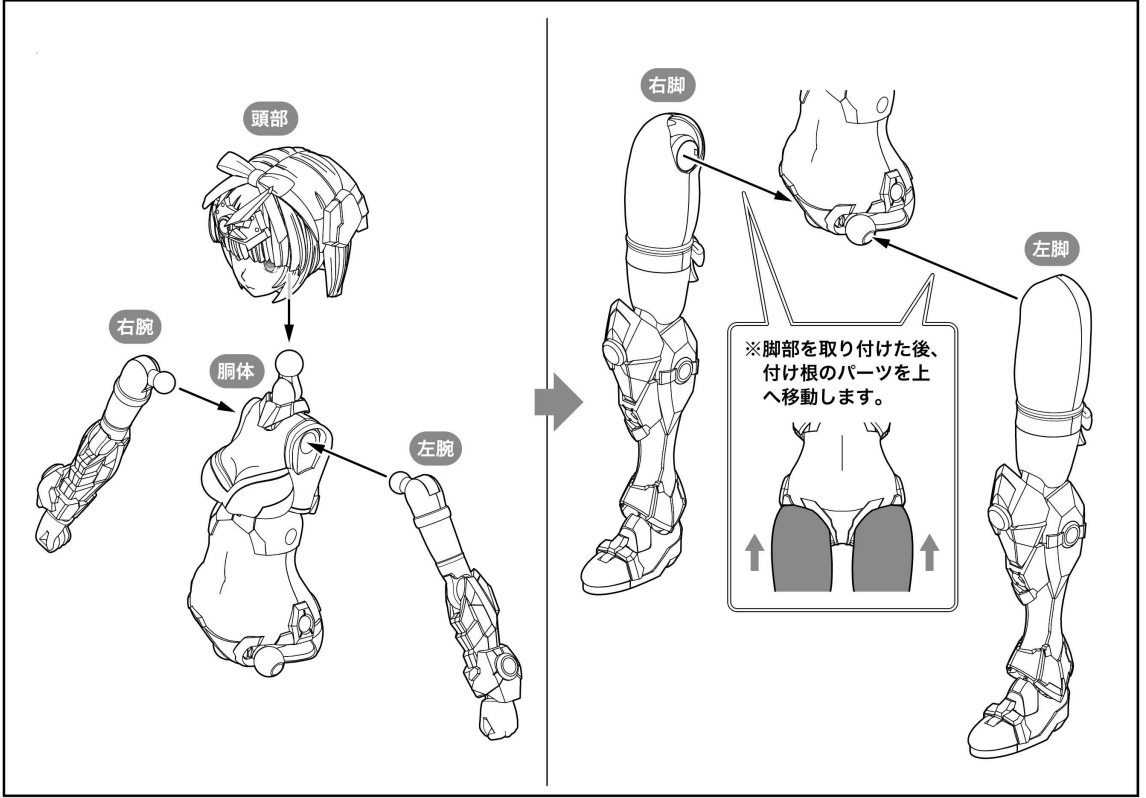

脚部用オプションパーツについて

※別売りのフレームアームズ・ガールシリーズの脚部と組み換えることができます。
※図はくノ一モードの説明です。後述の武装モードも同様に組み換えることができます。

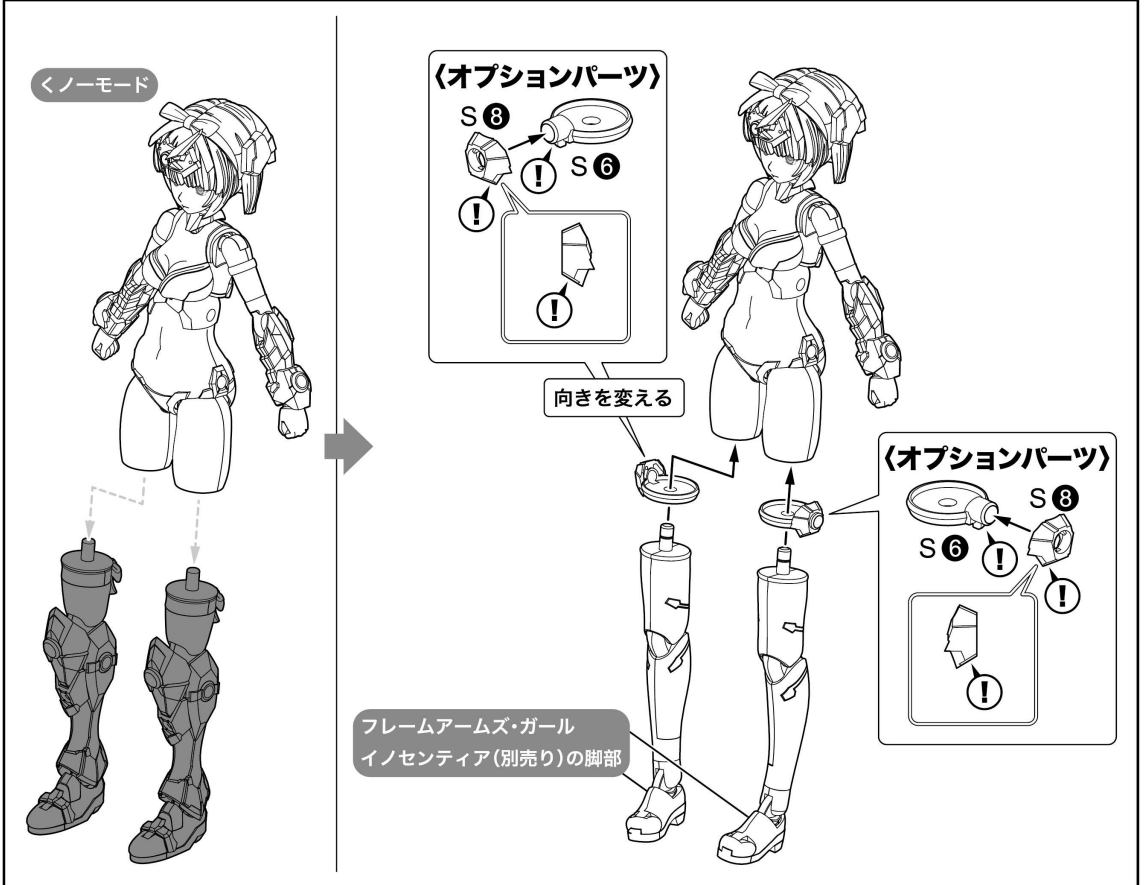

首の可動について

※説明のために一部パーツを省略しています。

※図はくノーモードの説明です。後述の武装モードも同様に動かすことができます。

※首パーツを前に引き出す事で、首の可動域を広げることができます。

くノーモード

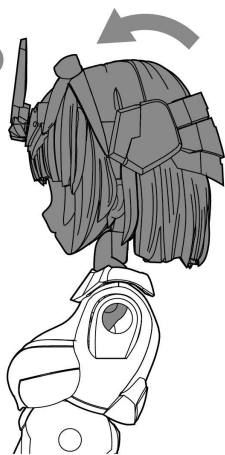

向きを変える



胸部の可動について

※説明のために一部パーツを省略しています。

※図はくノーモードの説明です。後述の武装モードも同様に動かすことができます。

くノーモード

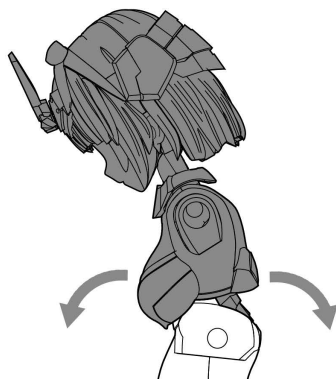
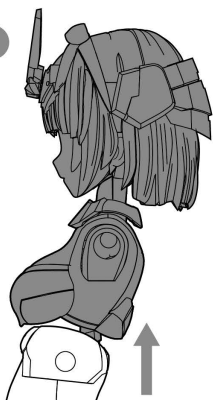

股関節の可動について

※説明のために一部パーツを省略しています。

※図はくノーモードの説明です。後述の武装モードも同様に動かすことができます。

くノーモード

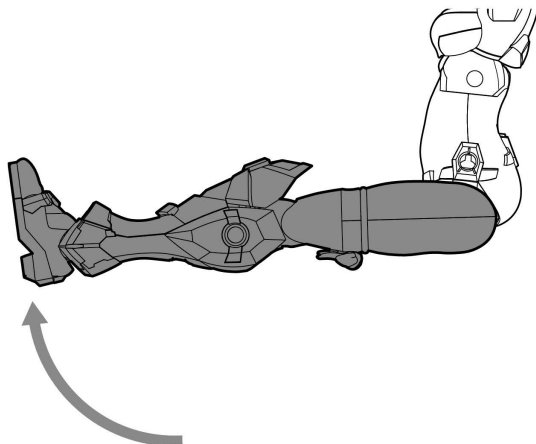
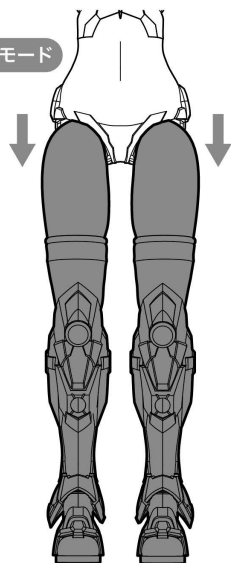

腰部ユニットの組み立て

〈完成イメージ〉

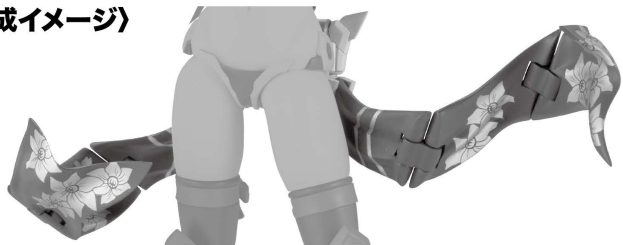

1 〈腰部パーツ〉

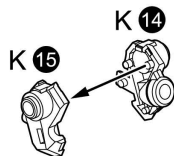

2

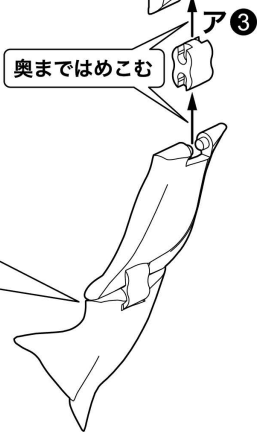
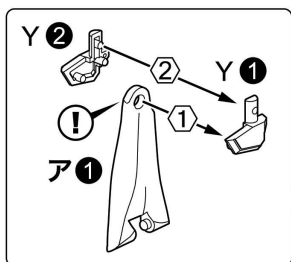

3

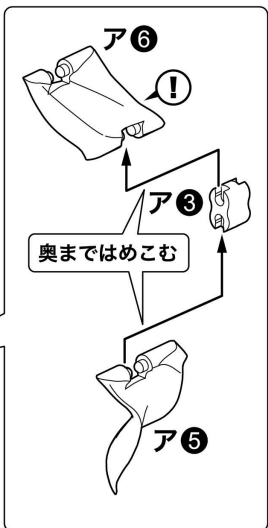
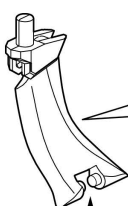
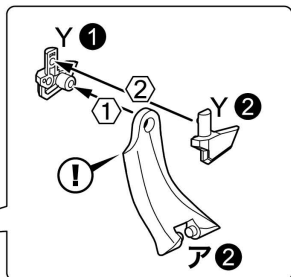

4

腰部パーツ

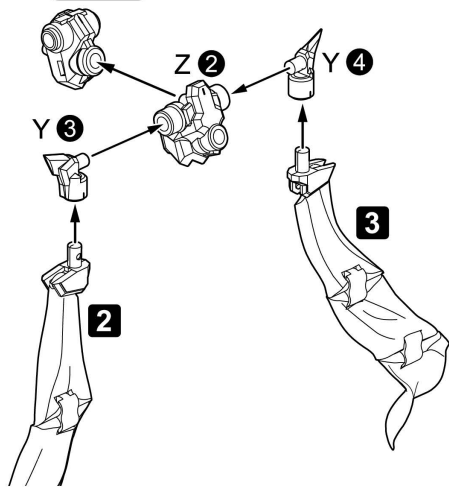

〈腰部ユニットの取り付け方〉

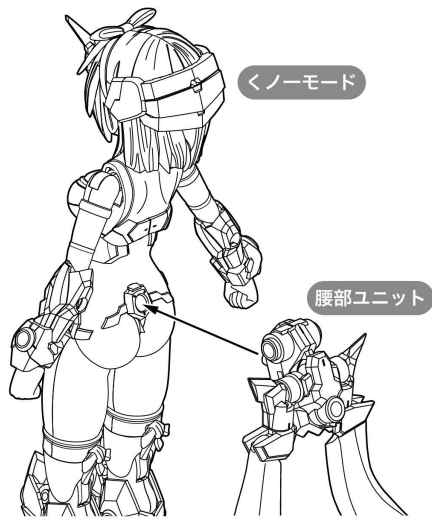

刀の組み立て

×2 (テンカイ)

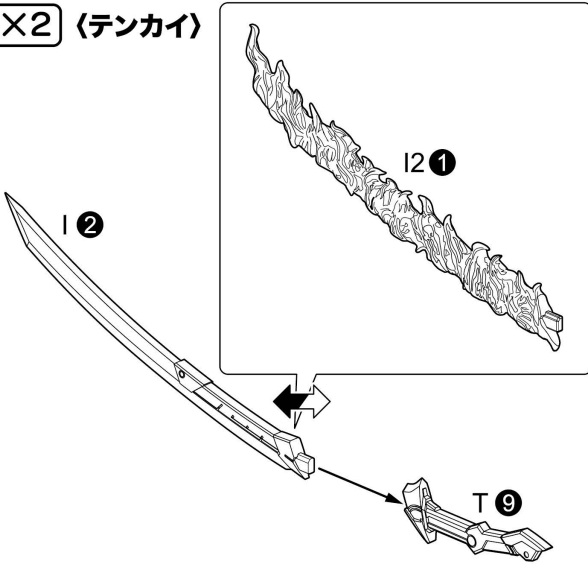

×2 (サツガ)

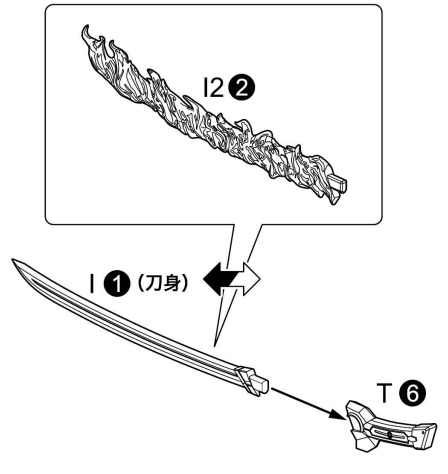

キョウテンの組み立て

1

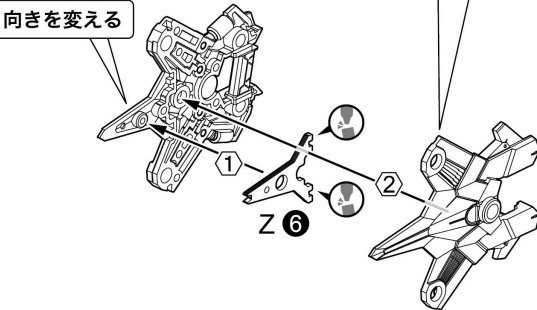
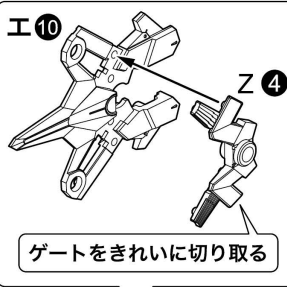
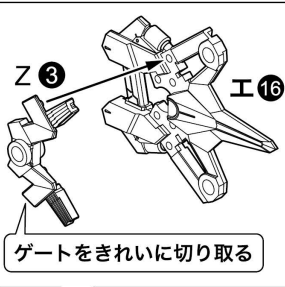

2 ×2

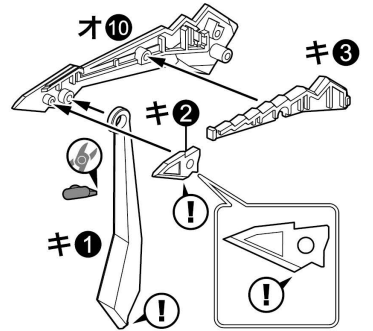
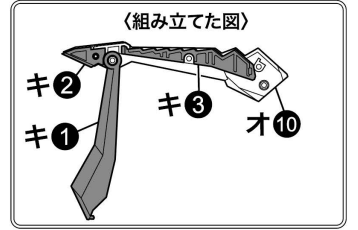

3

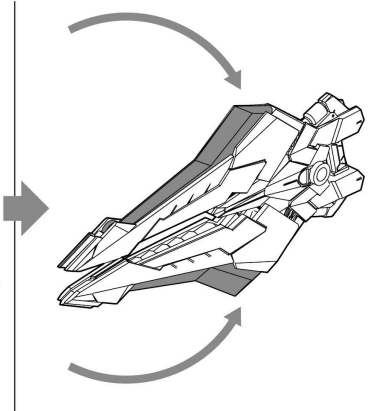
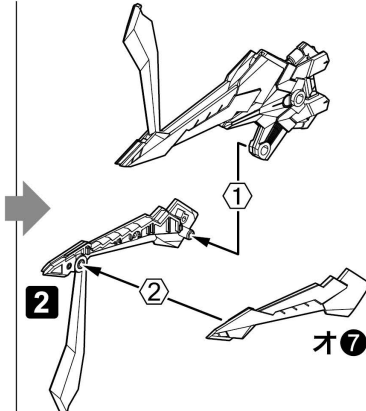
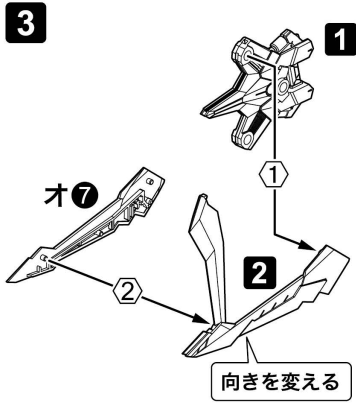

〈拡散射撃形態への変形〉

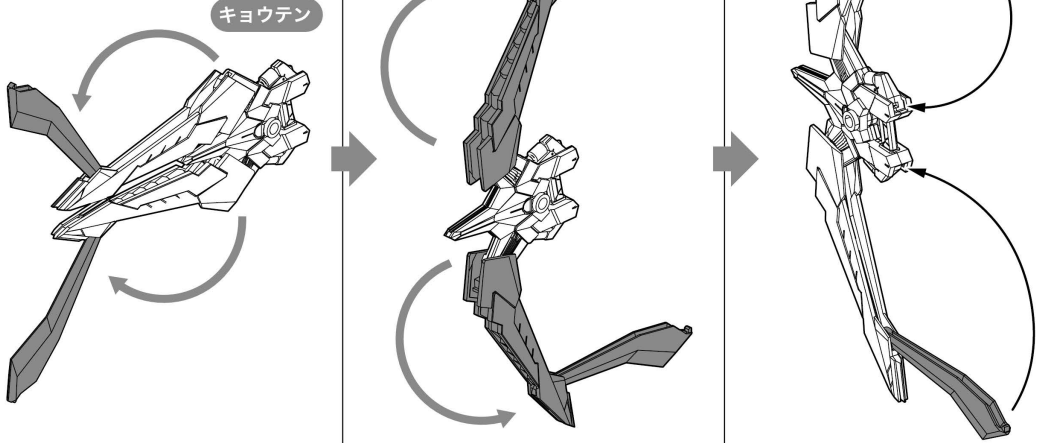

オオトリの組み立て

1

〈組み立てた図〉

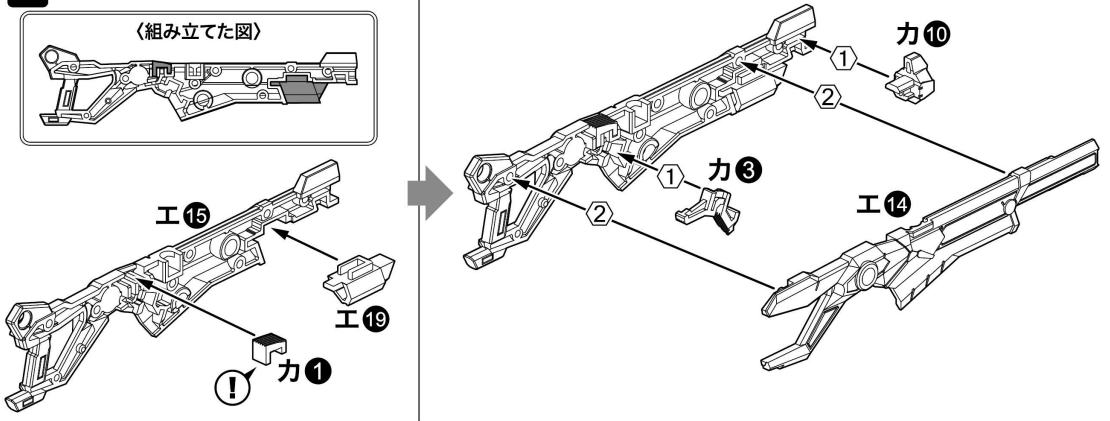

2

ゲートをきれいに切り取る

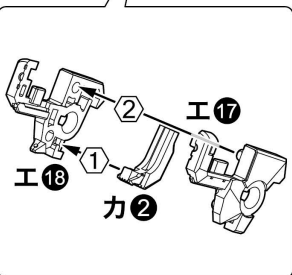
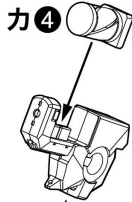

3

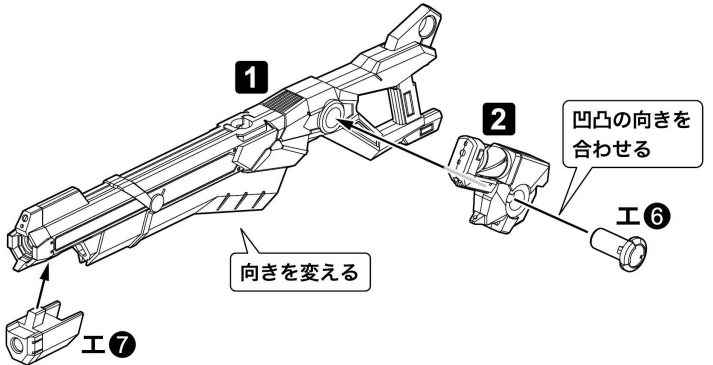

〈銃剣の取り付け方〉

オオトリ

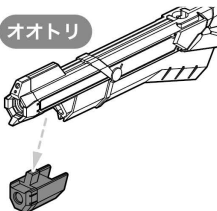

あらかじめサツガから取り外しておく

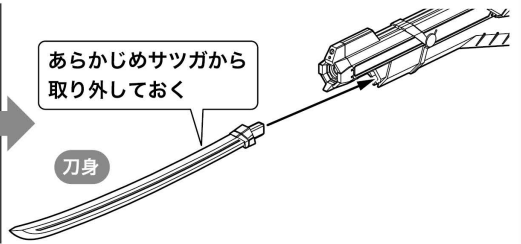

武器の持たせ方1

※左右の各種武器持ち手を使用できます。

〈刀〉 ※サツガも同様に持たせることができます。
※持たせた後、本体のハンドパーツと交換します。

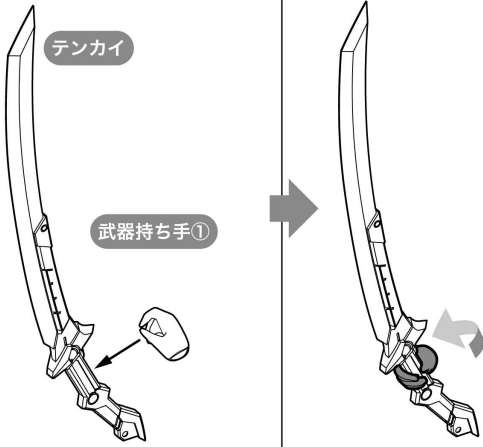

〈オオトリ〉 武器持ち手①

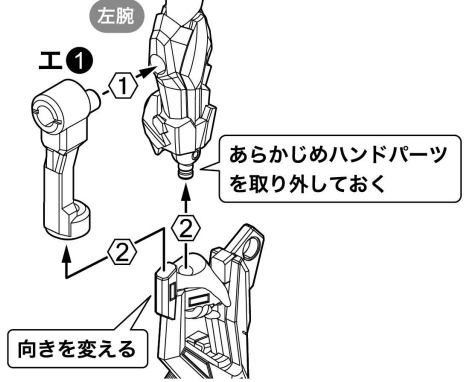
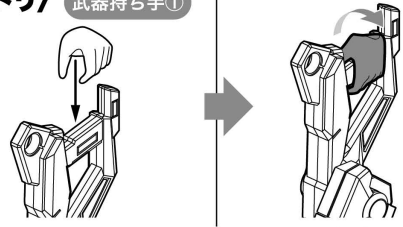

武器の持たせ方2

※左右の武器持ち手①を使用できます。

1 ※拡散射撃形態も同様に持たせることができます。

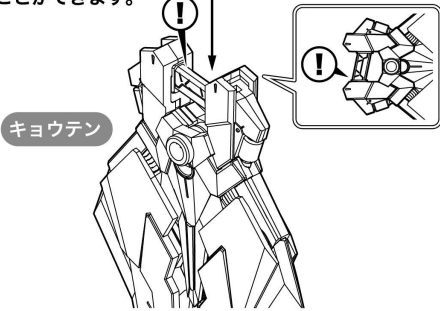

2



〈ジョイント〉

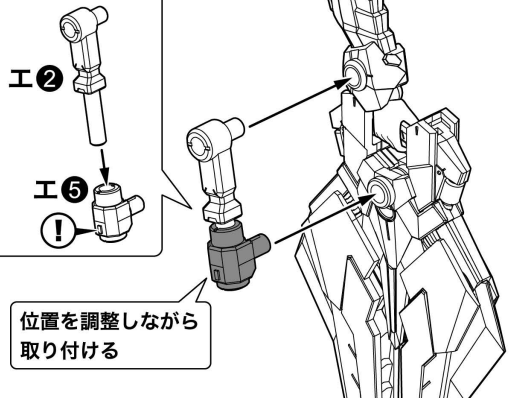

マガツキ崩天(武装モード)

くノ一モードの分解

※説明のために一部パーツを省略しています。

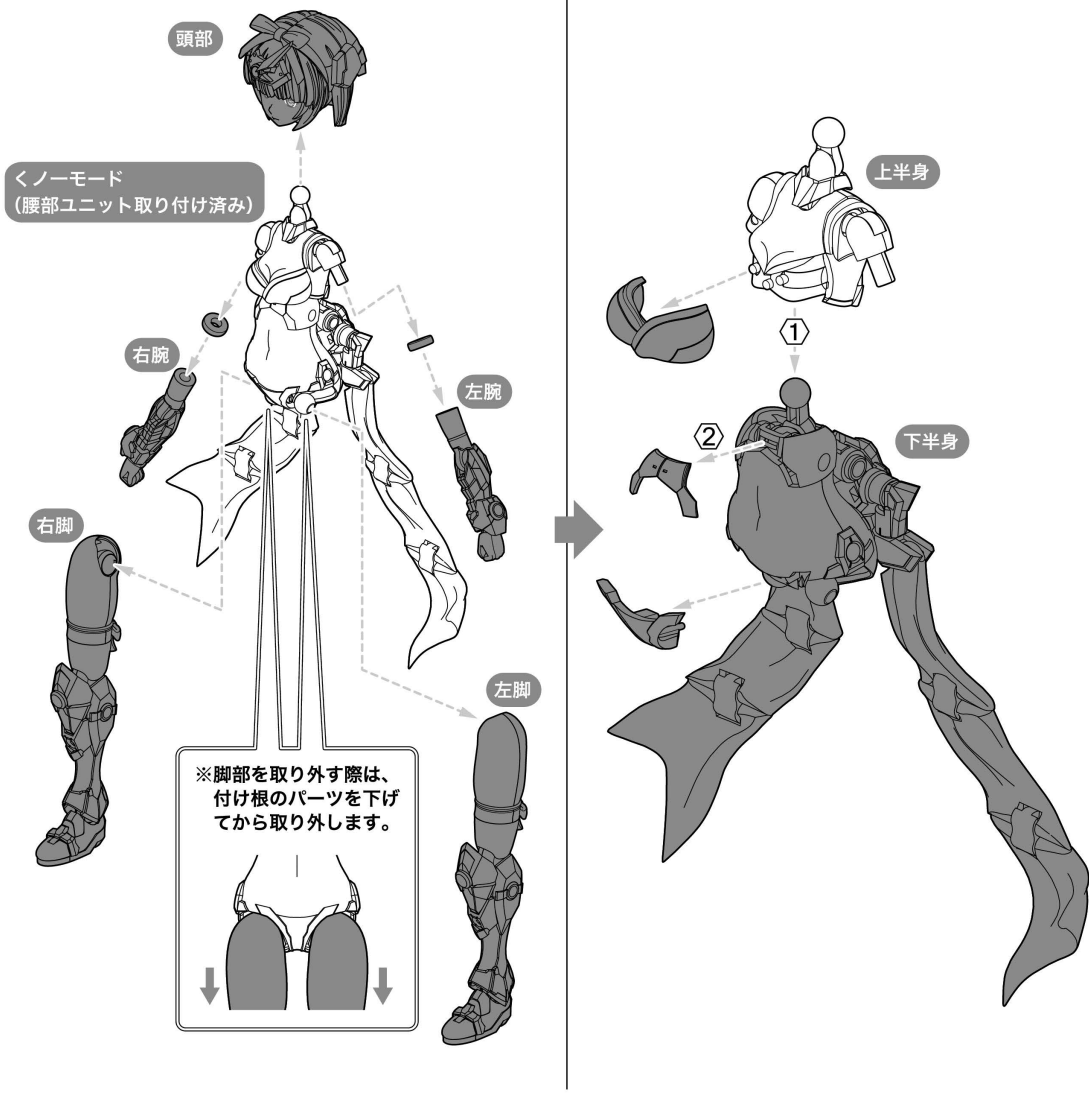

頭部の組み立て

〈完成イメージ〉

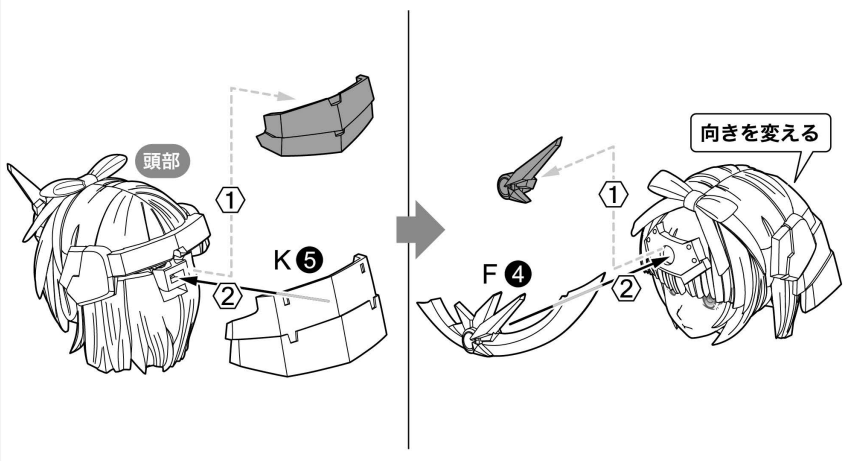

胴体の組み立て

〈完成イメージ〉



1

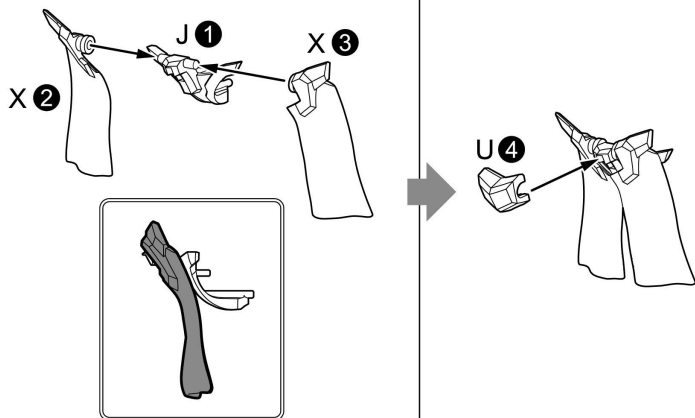

2

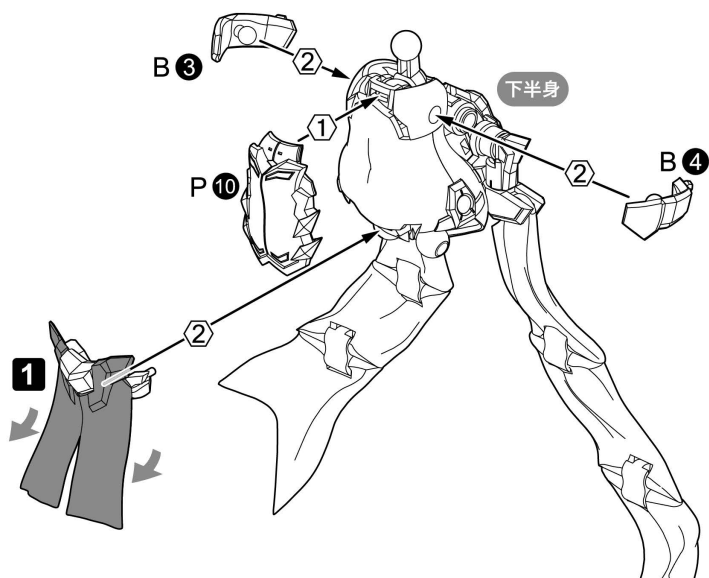

3

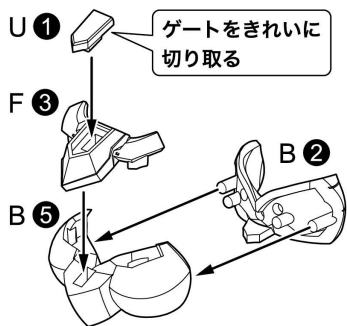

上半身

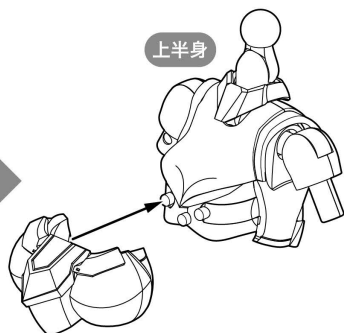

2

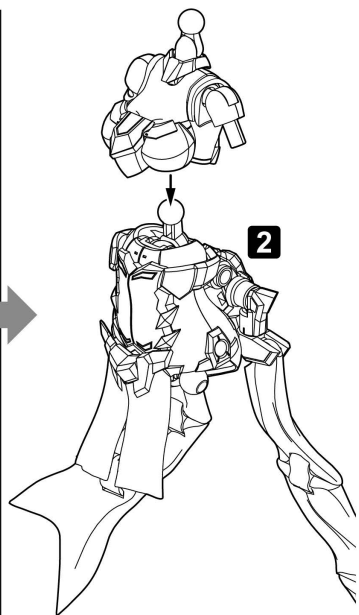

4

向きを変える

3

腰部パーツ

右腰部ユニット

左腰部ユニット

5

4

U12 (パーツ①)

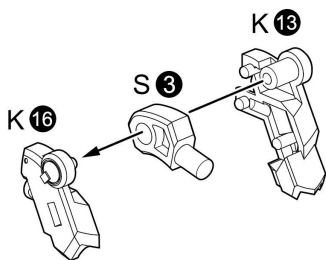

U11 (パーツ②)

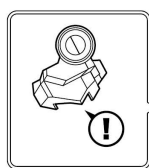

Z1

!



右腰部ユニット

左腰部ユニット

×2 肩アーチャーの組み立て

〈完成イメージ〉

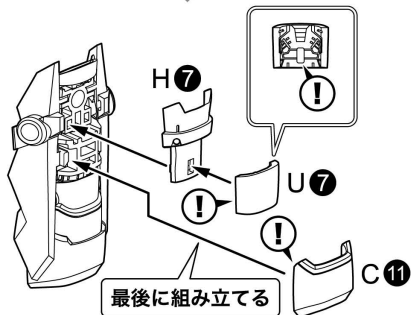
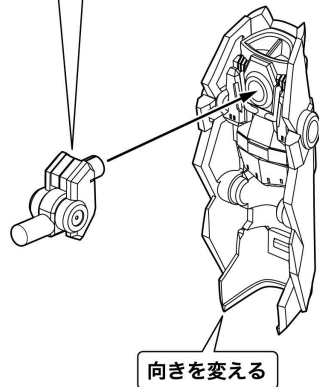
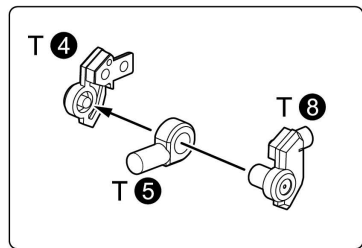
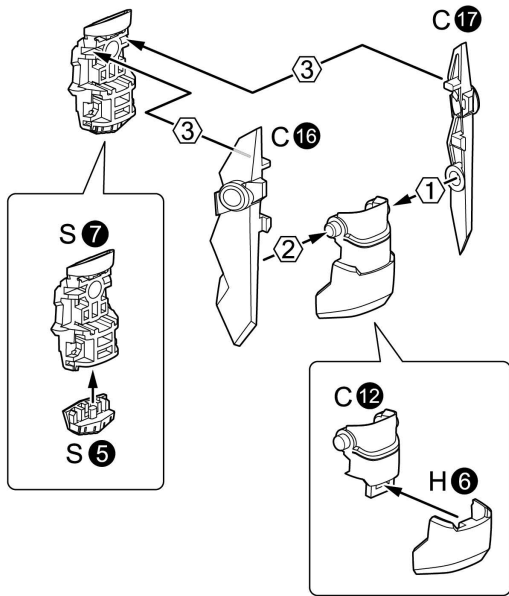
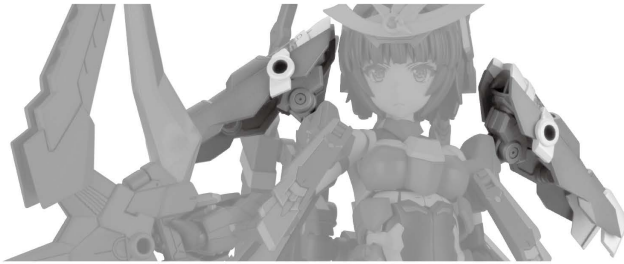

×2 肩部装甲の組み立て

〈完成イメージ〉

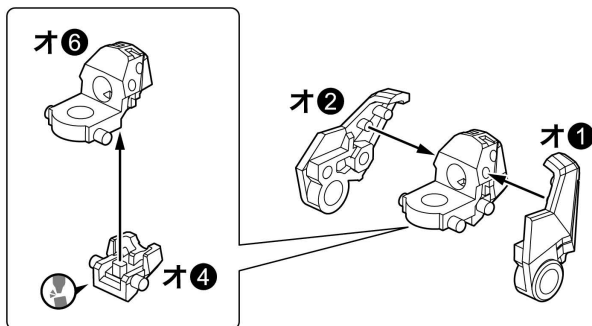

右肩部装甲の組み立て

〈完成イメージ〉

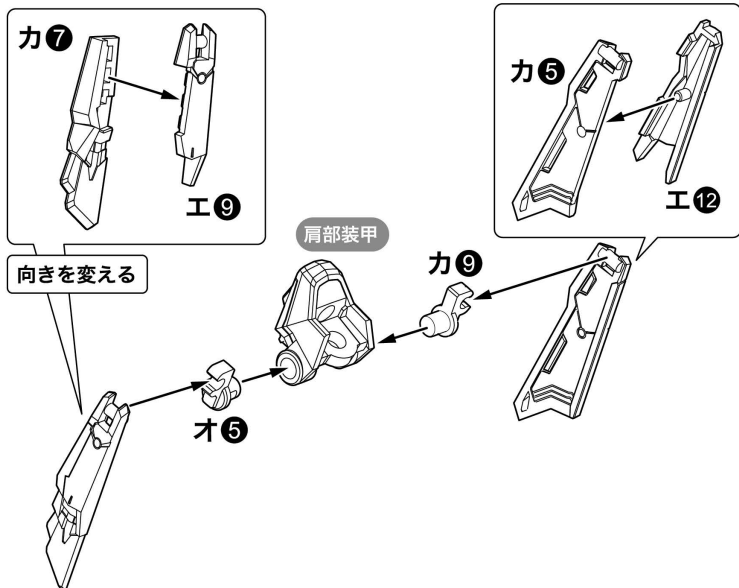

左肩部装甲の組み立て

〈完成イメージ〉

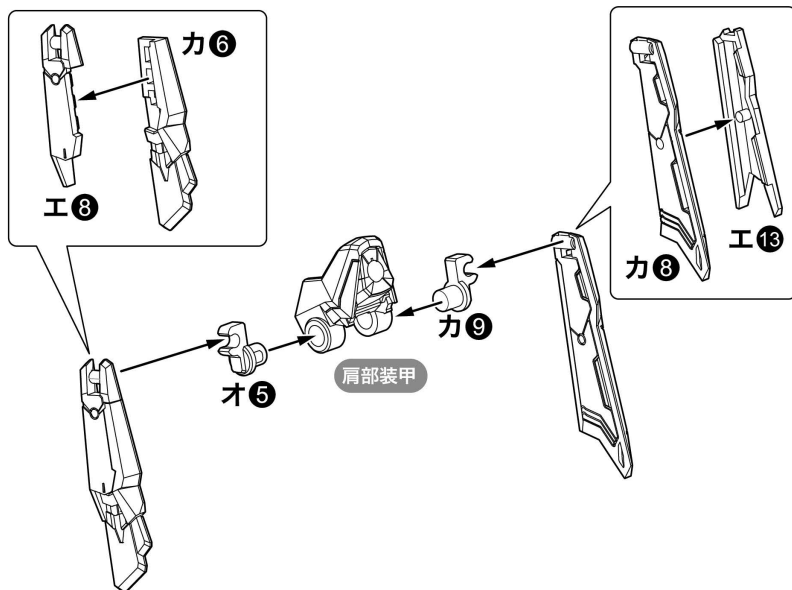

×2 脚部ブースターの組み立て

〈完成イメージ〉

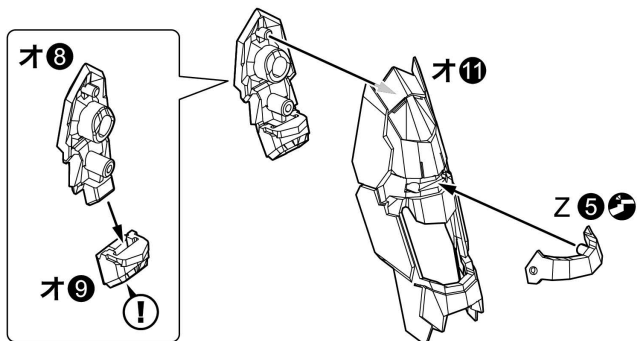
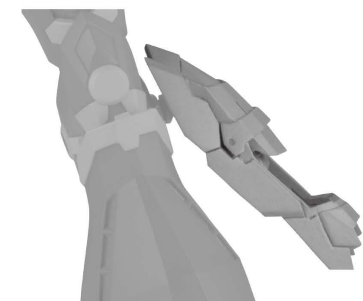

右脚の組み立て

<完成イメージ>

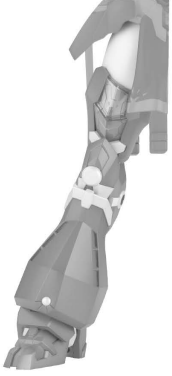

1

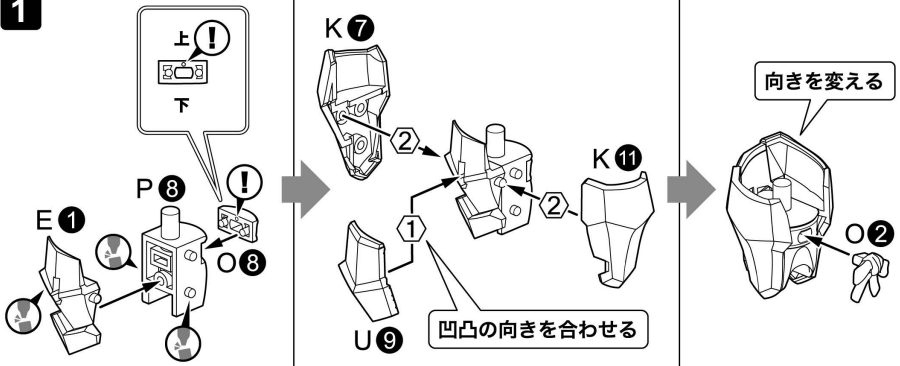

2

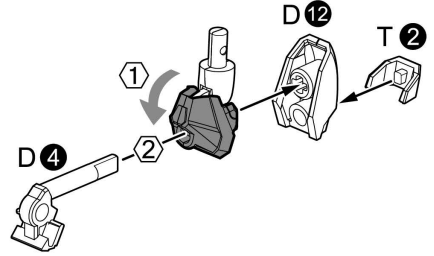
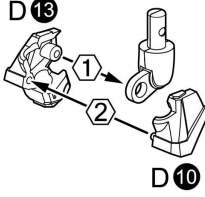
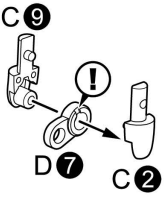

3

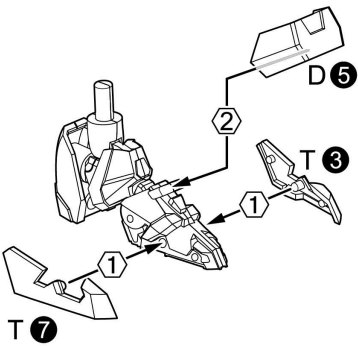
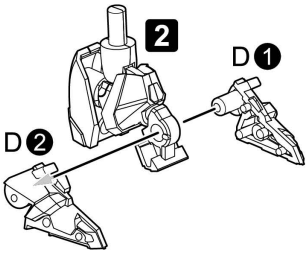

4

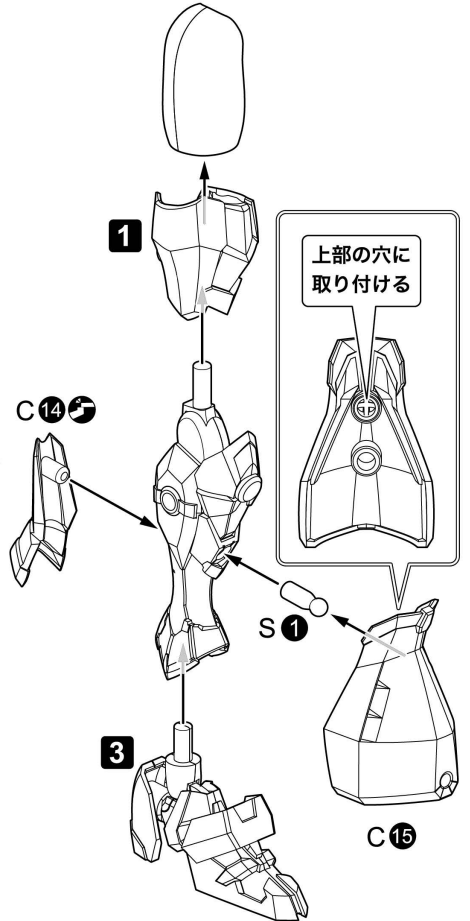
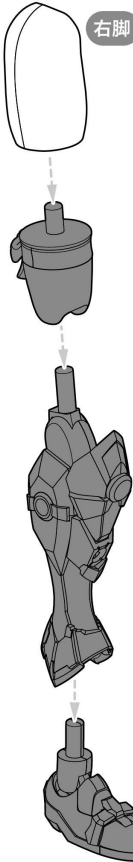

左脚の組み立て

(完成イメージ)

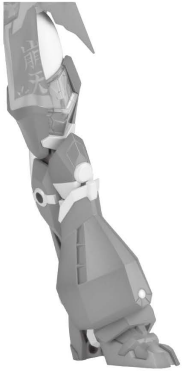

1

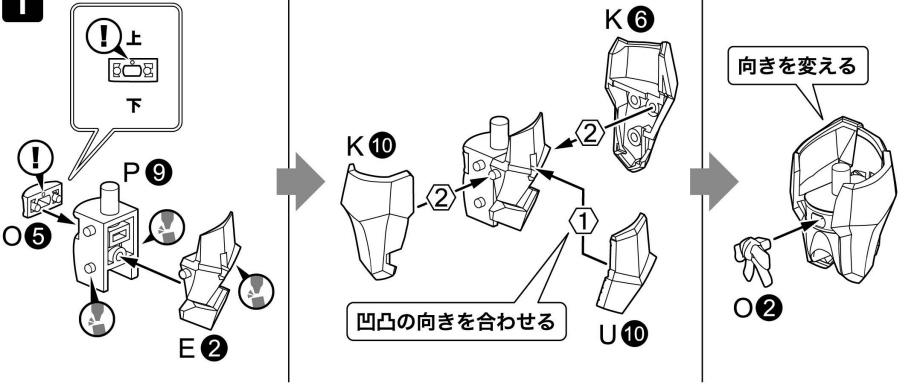

2

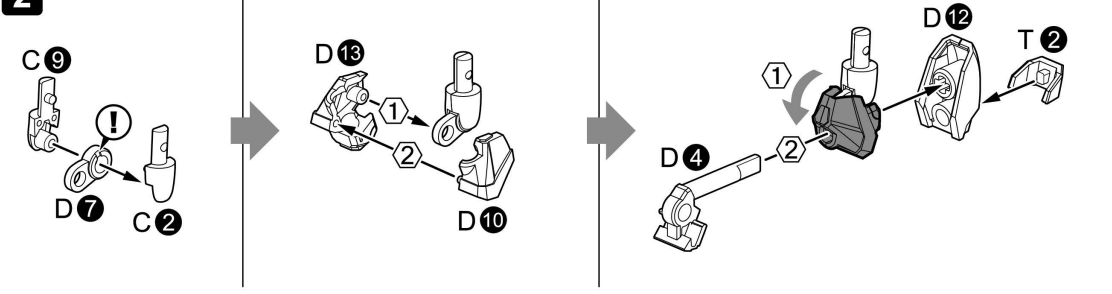

3

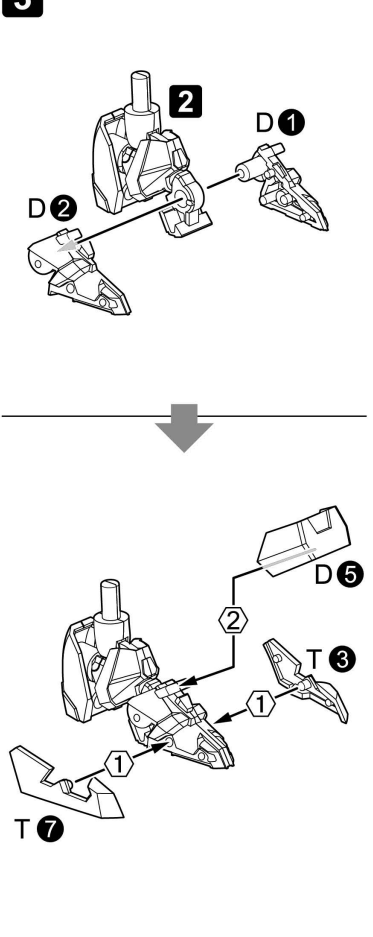

4

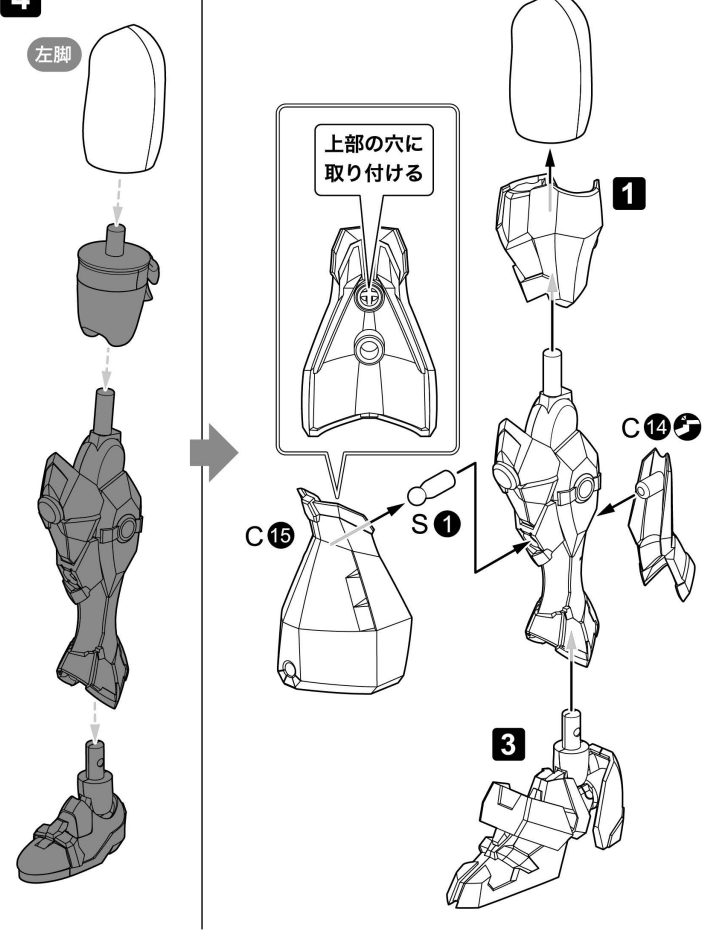

背部フレームの組み立て

〈完成イメージ〉

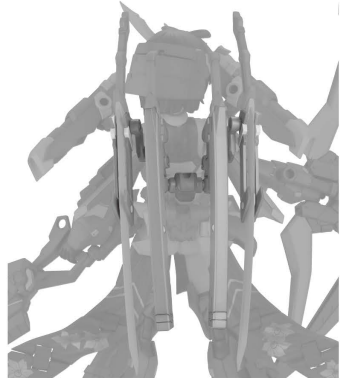

1

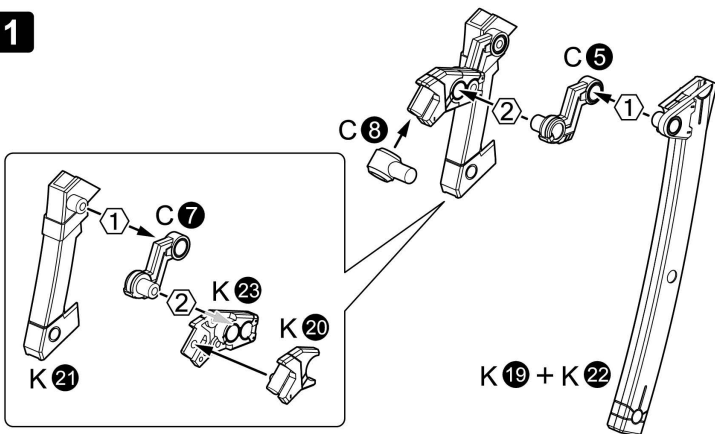

2

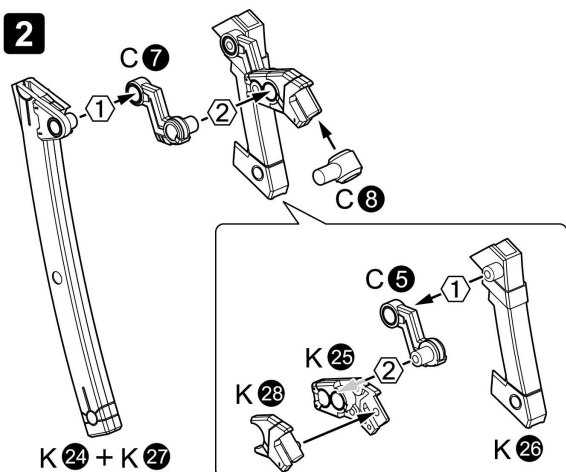

3

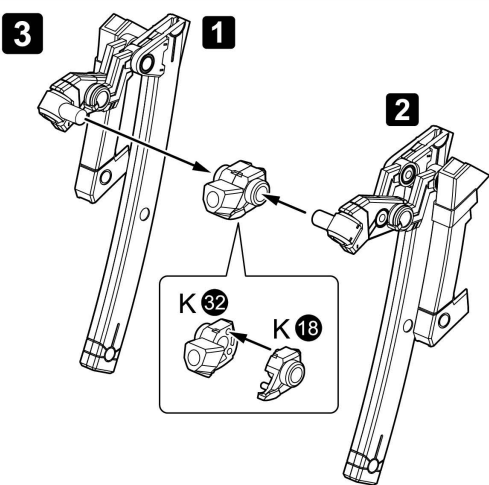

マガツキ崩天(武装モード)の完成

1

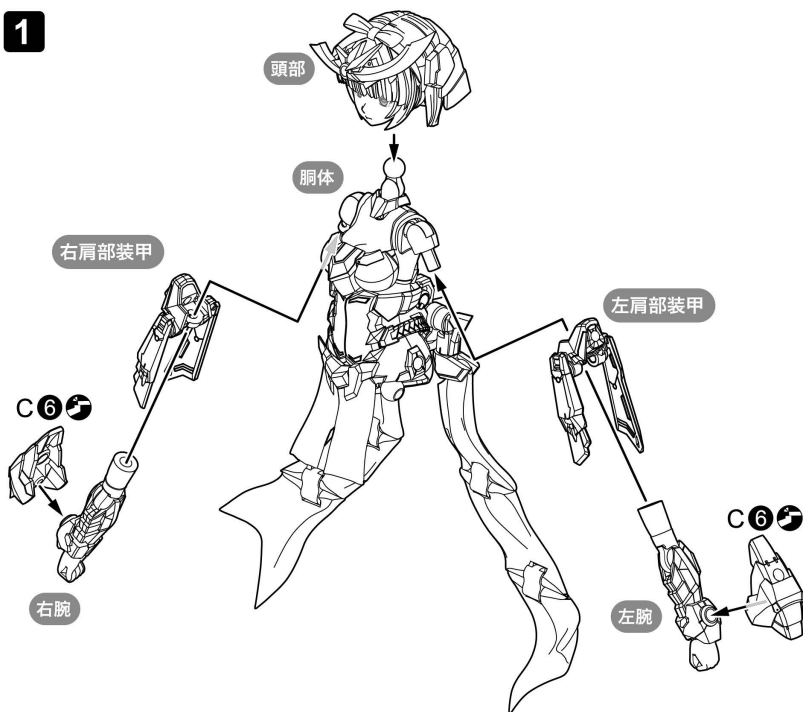

2 × 2

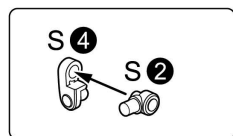

向きを変える

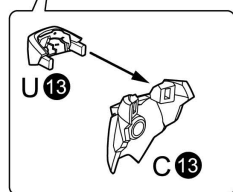

3

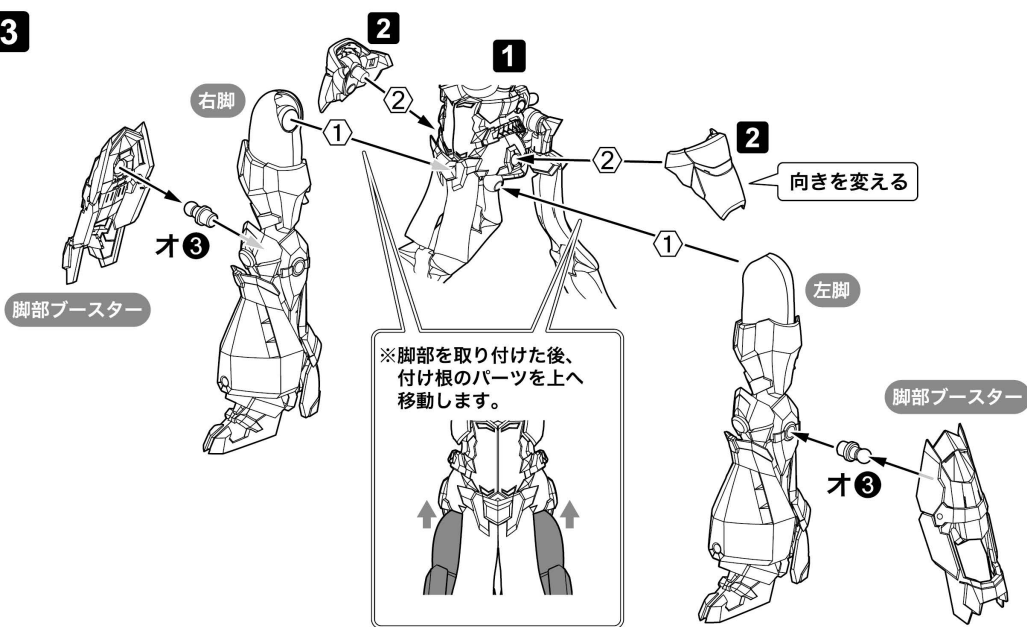

4

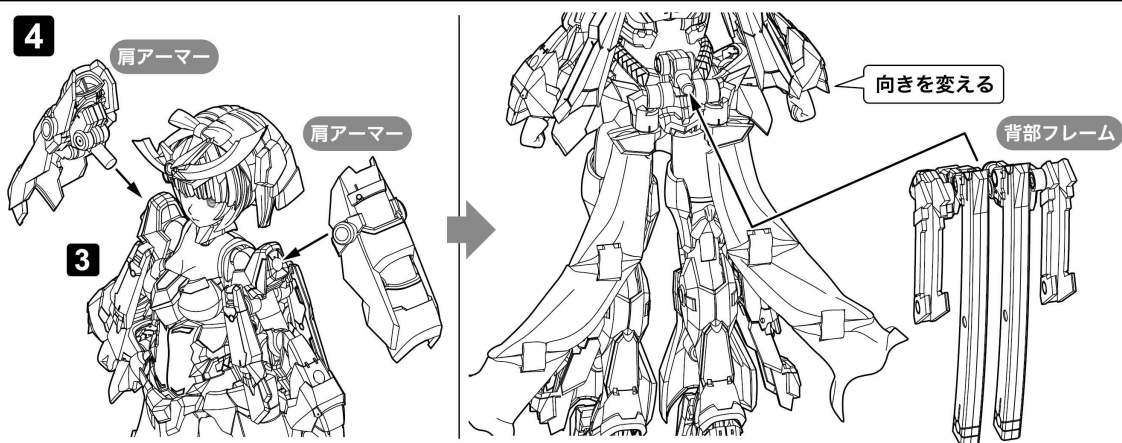

5

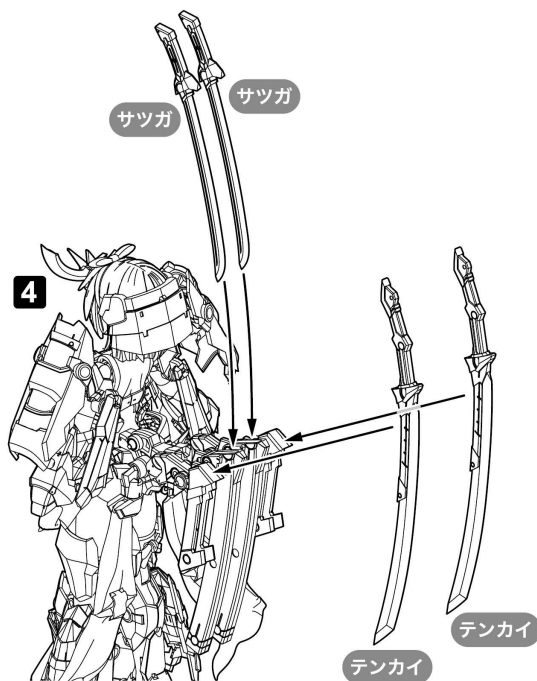

〈テンカイの取り付け位置〉

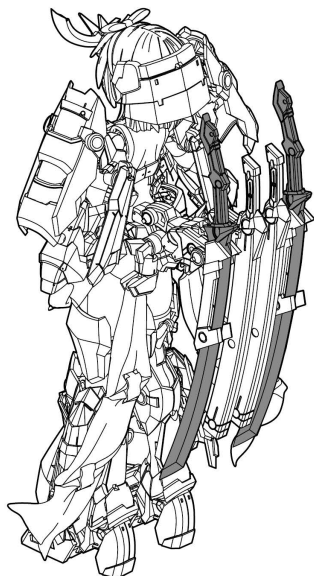

キョウテンの持たせ方

※左右の各種武器持ち手を使用できます。
※拡散射撃形態も同様に持たせることができます。

1

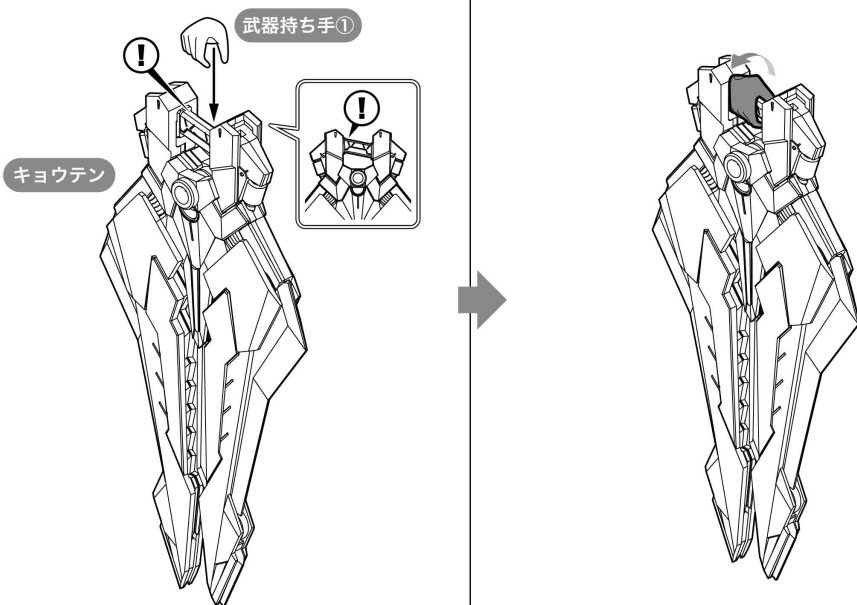

2

※あらかじめハンドパーツを取り外しておきます。

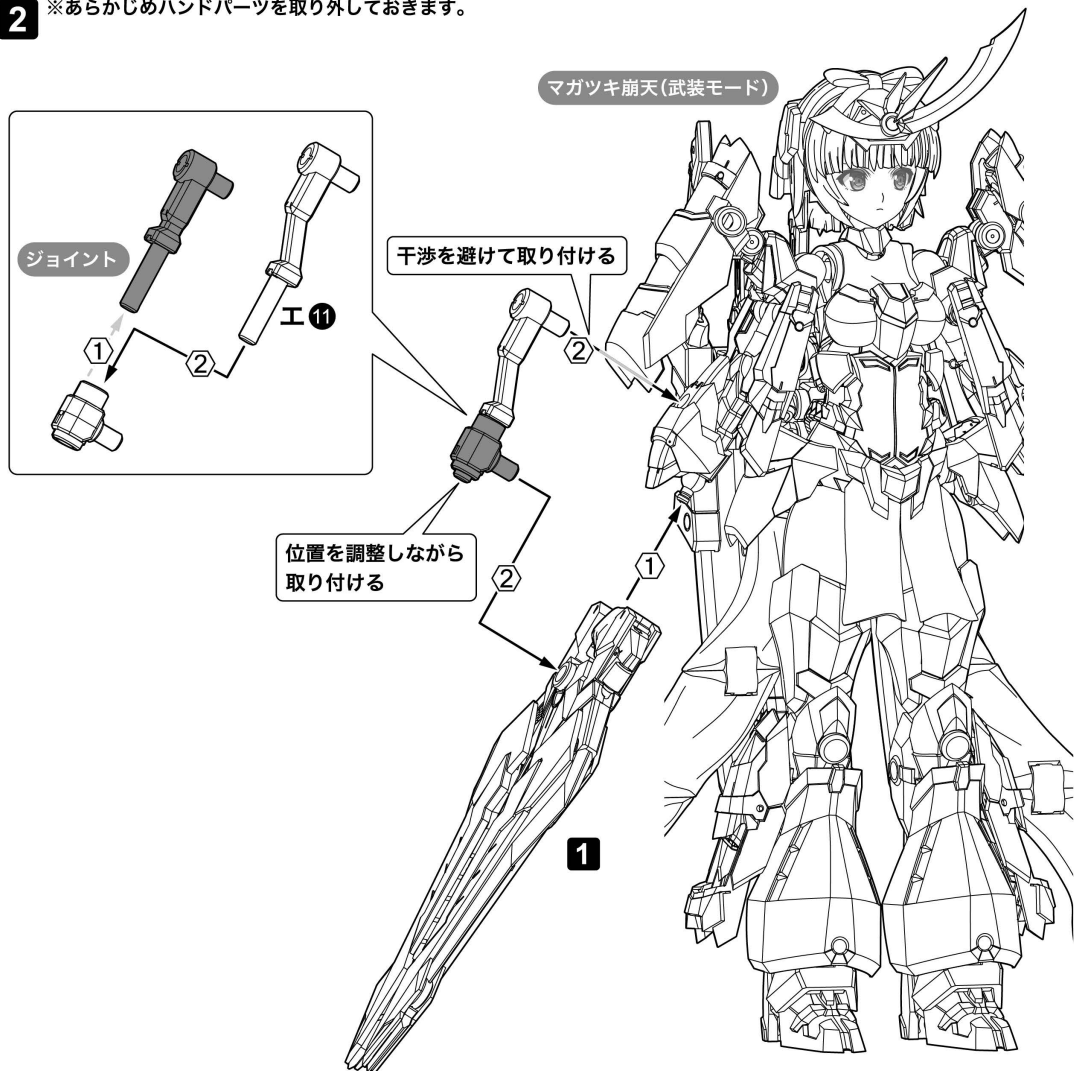

オオトリの取り付け方

〈左側に取り付ける場合〉

マガツキ崩天(武装モード)

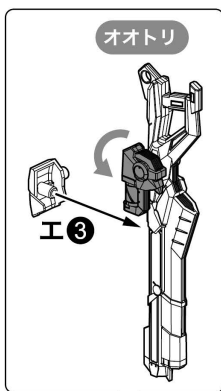
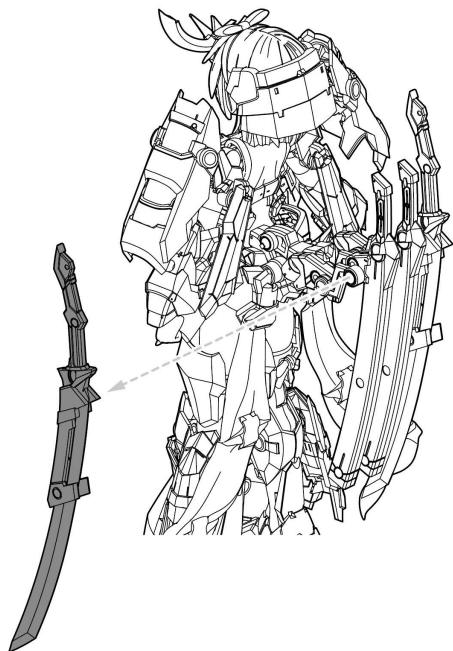

マガツキ崩天(武装モード)

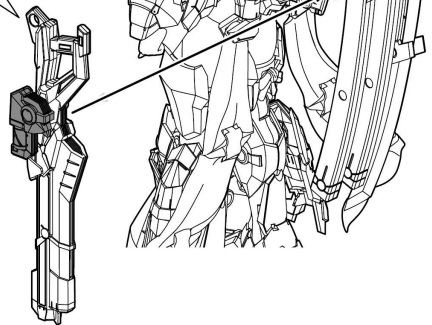

〈右側に取り付ける場合〉

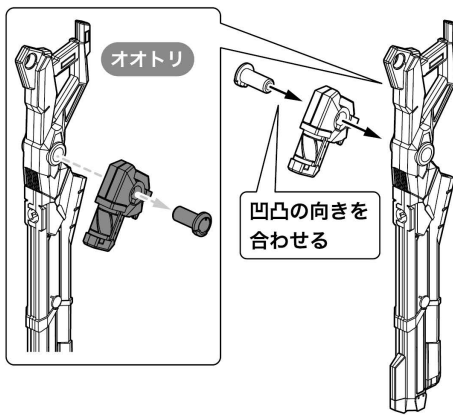

マガツキ崩天
(武装モード)

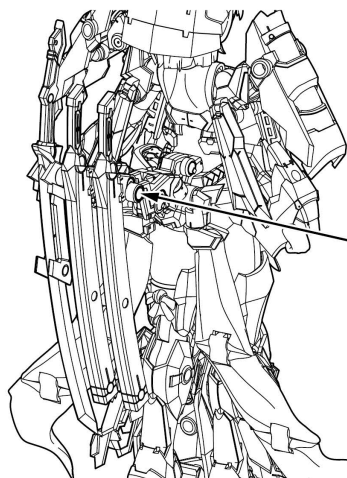
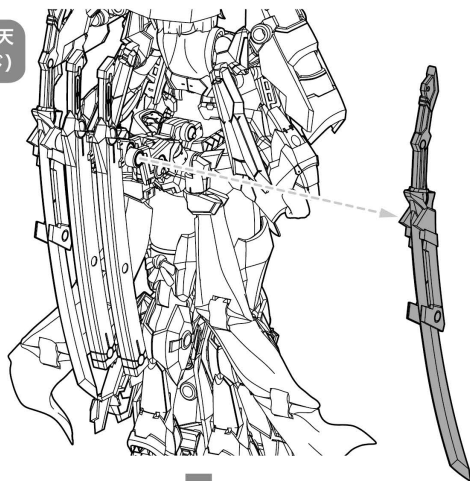

向きを変える

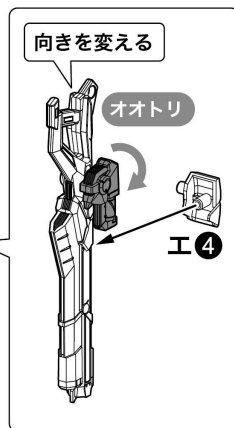

1

マガツキ崩天(武装モード)

干渉を避けて
取り外す

パーツ①

パーツ②

干渉を避けて
取り外す



2

1

腰部パーツ

パーツ①

パーツ②

干渉を避けて
取り付ける

干渉を避けて
取り付ける

武装モード足裏への武器の取り付け方

※説明のために一部パーツを省略しています。

- ※サツガも同様に取り付けることができます。
- ※反対側の足裏にも同様に取り付けることができます。

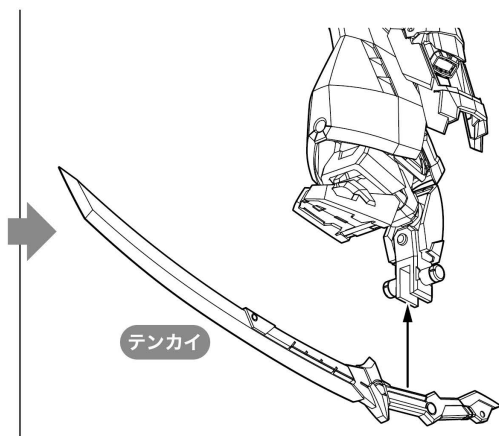

ギミック

長髪への交換について

※くノモードでも同様に交換することができます。

- 1 ※あらかじめ頭部を取り外しておきます。

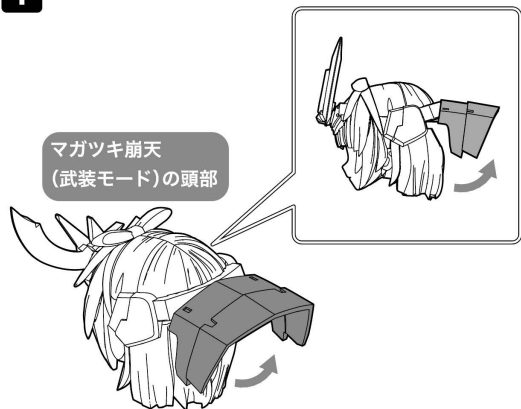

2

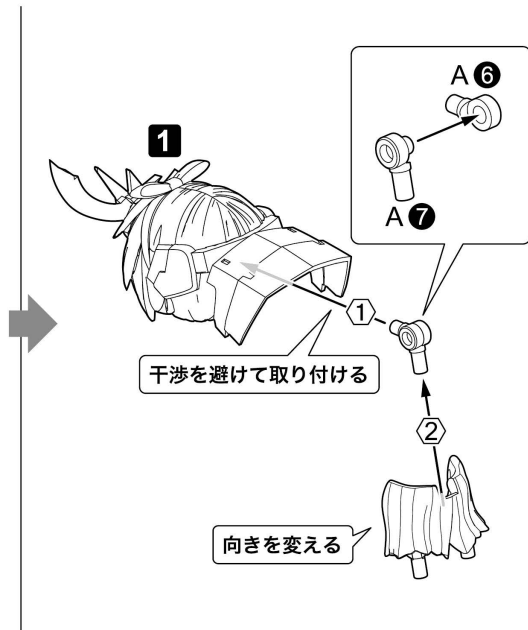
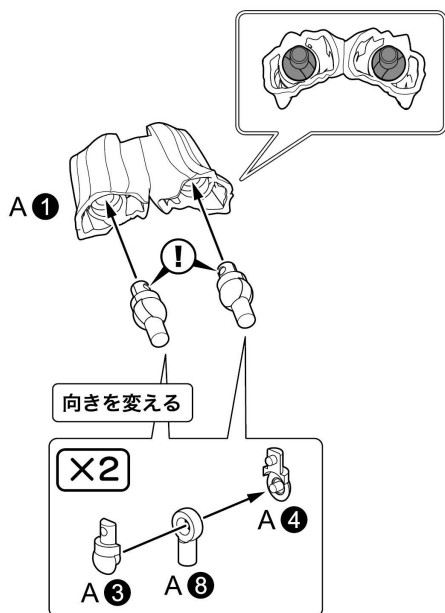

3

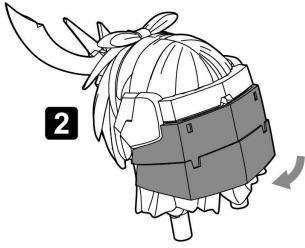

2

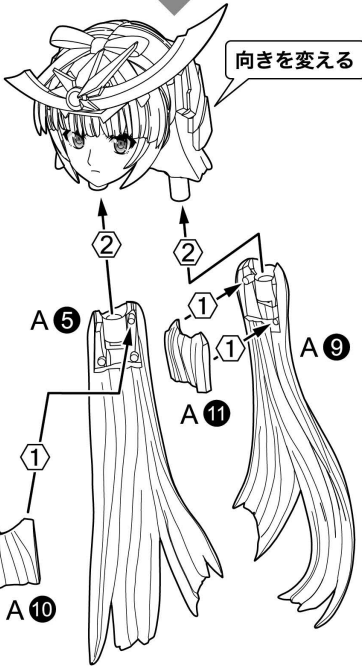

向きを変える

マガツキ(武装モード)への組み換えについて

〈完成イメージ〉

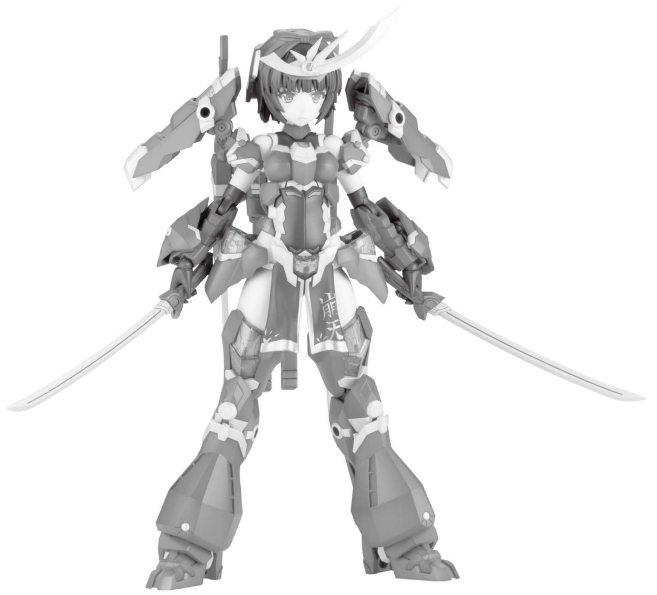

1 X2

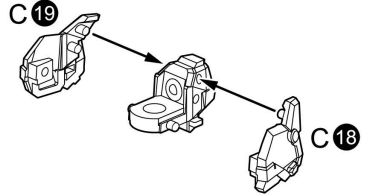
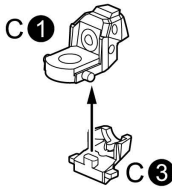

2



肩アーマー

肩アーマー

マガツキ崩天
(武装モード)

向きを変える



3

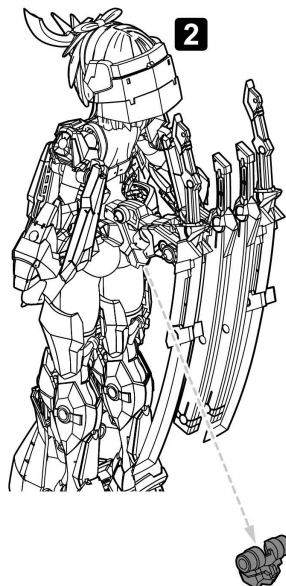

向きを変える



4

3

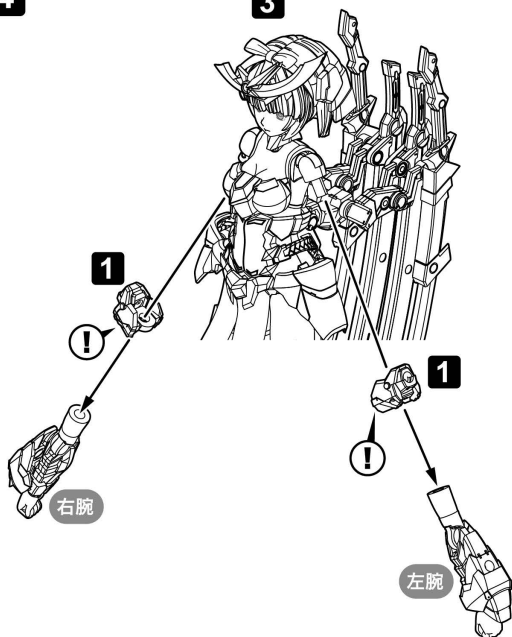

肩アーマー

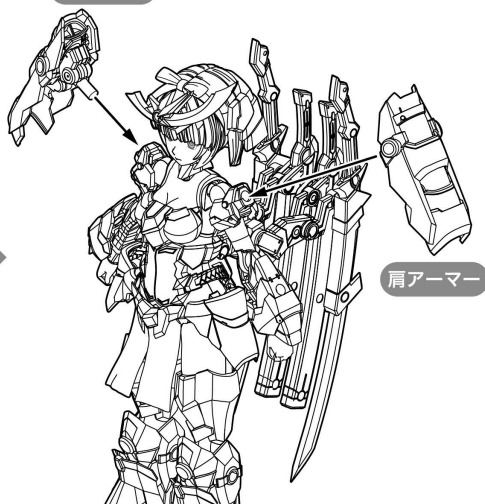

Y6(面頬)について

〈使用イメージ〉

※画像は塗装完成品を使用しています。



I23について

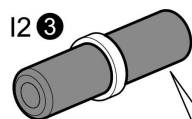

3mm径軸として使用可能

展示ベースの組み立て

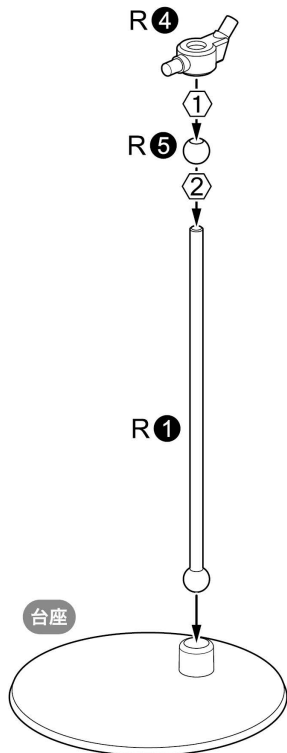

展示ベースの取り付け方

※説明のために一部パーツを省略しています。

〈ノーマード〉

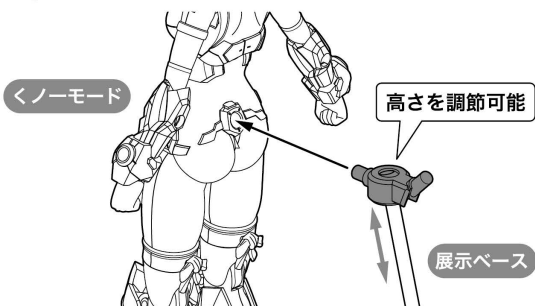

〈マガツキ崩天(武装モード)〉

マガツキ崩天
(武装モード)

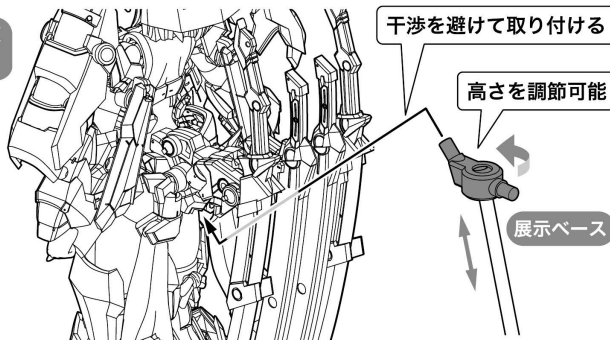

〈ノーマード(腰部ユニット取り付け済み)〉

ノーマード
(腰部ユニット取り付け済み)

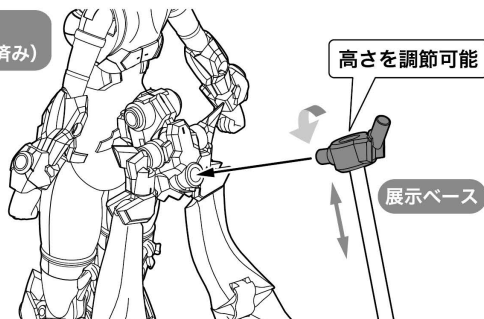

水転写デカールの貼り方

- ハサミまたはデザインナイフ、ピンセット、綿棒などを用意してください。
- デカールを貼る部分の油分をあらかじめ中性洗剤などで拭き取るとしっとり貼ることができます。

デカールが乾くまで手を触れないようにしてください。

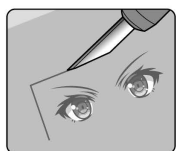

①使用するデカールをハサミまたはデザインナイフで台紙ごと切り取ります。

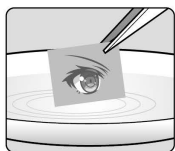

②切り取ったデカールを水またはぬるま湯に約10秒程浮かべ、ピンセットで引き上げます。

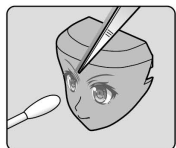

③デカールを台紙からはがし、位置を調整しながら貼り付けます。



④貼り付けたデカールの上から綿棒をやさしく押しあて、残っている水分を押し出します。デカール部分が完全に乾けば完成です。

●ざらざらした面や凹凸面、水を吸い込む物(ざらざらした塗装していない木製品等)には貼ることができませんのでご注意ください。

●もし失敗してはがしたい場合は水をたっぷりとかませたタオル等を10分程あてて、軽くこすってください。

〈曲面にデカールを貼る際のワンポイント〉

別売りの「デカール軟化剤」を使用することで、デカールが柔らかくなりますので、曲面にきれいに密着させることができます。最後に別売りの「表面仕上げ用コート剤スプレー」をデカールに軽く吹きかけることで、より破れにくい仕上がりになります。

※パーツを取り付ける際には、デカールを貼った面に触れないように注意しながら取り付けてください。

※デカール軟化剤を塗るとデカールが破れやすくなります。貼った後は完全にかわくまでデカールに触れないようにご注意ください。余白ができた場合は、パーツの形に沿って切り取るか、内側に折り込んでください。

※「デカール軟化剤」と「表面仕上げ用コート剤スプレー」のご使用の際には、製品説明をよくご確認ください。



頬紅

頬紅は、ピンク色のパステル (「ヌーベル カラーパステル」ローズ 014) を紙やすり (400番) で粉にして、短めの筆にとって軽く撫でるようにして彩色します。頬紅の後、頬の白のハイライトを入れるとより再現度が上がります。



●=Mr. カラーシリーズ(株式会社 GSI クレオス)

●1 Mr.カラー / H-1 水性ホビーカラー : ホワイト

●GX201 Mr.メタリックカラー-GX : GXメタルブラック

■=ガイアカラーシリーズ(ガイアノーツ株式会社)

■001 ガイアカラー : ピュアホワイト

■FG-01 フレームアームズ・ガールカラー : プラスチックフレッシュ

※こちらの塗料は全国の模型店及びホビーショップ等でお買い求めください。
※塗料の配合比は参考値になります。ご了承ください。

髪 ブラック

- 2/H-2:ブラック(55%)
- 171:蛍光レッド(15%)
- 80/H-35:コバルトブルー(15%)
- 1/H-1:ホワイト(10%)
- 67/H-39:パープル(5%)

装甲・武器 ブラック

- 2/H-2:ブラック(45%)
- 8/H-8:シルバー(30%)
- 1/H-1:ホワイト(15%)
- 100/H-43:マルーン(10%)

肌

- 111:キャラクターフレッシュ(1)(80%)
 - 112:キャラクターフレッシュ(2)(20%)
- ※または
- FG-02:ベースフレッシュ(100%)

服 ブラック

- 2/H-2:ブラック(65%)
- 1/H-1:ホワイト(15%)
- 100/H-43:マルーン(10%)
- 42/H-84:マホガニー(5%)
- 58/H-24:黄橙色(5%)

装甲・武器 グレー

- 2/H-2:ブラック(50%)
- 1/H-1:ホワイト(35%)
- 67/H-39:パープル(15%)

装甲・服・武器 レッド

- 68/H-86:モンザレッド(55%)
- 100/H-43:マルーン(15%)
- 42/H-84:マホガニー(15%)
- 13/H-53:ニュートラルグレー(10%)
- 6/H-6:グリーン(5%)

装甲・服・武器 ゴールド

- GX209: GXレッドゴールド(100%)

服 ホワイト

- 1/H-1:ホワイト(75%)
- 13/H-53:ニュートラルグレー(10%)
- 67/H-39:パープル(10%)
- 4/H-4:イエロー(5%)

額 メタリックグリーン

- ベース
- 8/H-8:シルバー(100%)
- コート
- 108:蛍光ブルーグリーン(50%)
 - 138/H-94:クリアグリーン(50%)

装甲 ホワイト

- ベース
- 1/H-1:ホワイト(60%)
 - 13/H-53:ニュートラルグレー(20%)
 - 67/H-39:パープル(10%)
 - 4/H-4:イエロー(5%)
 - 100/H-43:マルーン(5%)
- コート
- 131:パールシルバー(100%)



※塗装部分は模型用の薄め液で落とすことが可能です。
※ABS製パーツへの塗装は、パーツの破損につながる恐れがありますので、お勧めできません。
※POM製パーツ、PVC製パーツは材質上、塗料をはじくため塗装はお勧めできません。
※ラッカー系塗料(溶剤系アクリル樹脂塗料)と、水性塗料(水溶性アクリル樹脂塗料)は混色できませんので、ご注意ください。

DECAL GUIDE

※水転写デカールの貼り方については、本書内「水転写デカールの貼り方」をご参照ください。
※デカールの位置を確認して貼ってください。※()内の番号は反対側の位置に貼ります。
※余ったデカールは、好きな位置に貼ってください。

①=デカール番号



正面

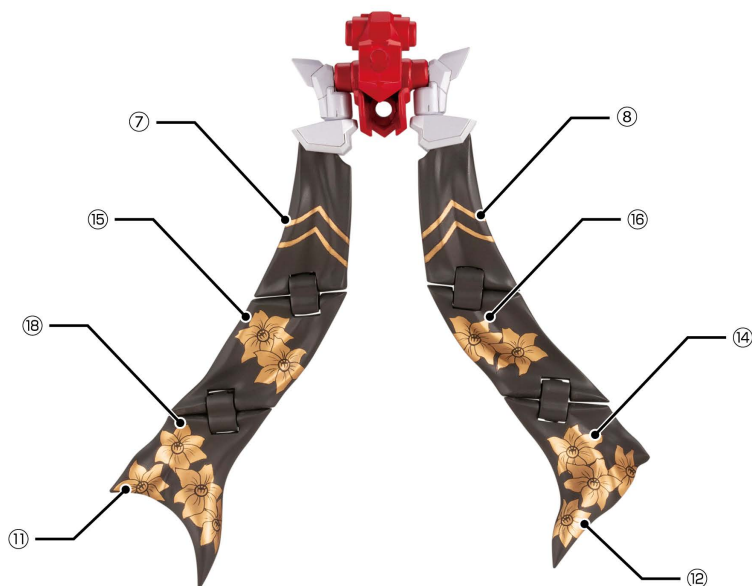

背面

