

FRAME ARMS GIRL × FRAME ARMS

NON SCALE
FULL ACTION
PLASTIC MODEL KIT

FRAME ARMS GIRL
GOURAI-KAI
with EGZOSUIT GOURAI



フレームアームズ・ガール

ゴウライカイ

轟雷改

with エグゾスーツ 轟雷

© KOTOBUKIYA

CRAFTSMANSHIP
KOTOBUKIYA



FRAME ARMS GIRL Designed by 島田フミカネ

FRAME ARMS

フレームアームズはコトブキヤが提案するオリジナルロボットメカニック商品。中核となる素体（フレーム）に外装（アーマー）を装着することによって、様々なデザインのロボットを簡単に組み上げることができ、さらに共通素体・外装の組み替えにより無限のバリエーションを造ることが出来ます。

三二式一型 轟雷

三二式一型強襲戦闘車両「轟雷」は、駆動骨格「フレームアーキテクト TYPE001」を基礎として重装甲・実弾射撃装備・陸上機動力等の陸戦能力を追加し、地上部隊の先陣を切って投入される強襲戦闘車両として開発された人型戦闘兵器「フレームアームズ」である。

FRAME ARMS
Designed by 柳瀬敬之



⚠ 組み立て前にお読みください。(下図のパーツは説明用の一例です。本製品のものではありません。)

⚠ 注意

- 本製品の対象年齢は15歳以上です。対象年齢未満の方には、絶対に与えないでください。
- 窒息などの危険がありますので、誤飲に注意してください。小さなお子様には絶対に与えないでください。
- 製法上やむをえず尖った形状の部品がありますので、誤って目や皮膚を刺さないように注意してください。
- 部品加工の際、出た削りカスを吸わないように注意してください。
- 塗料や接着剤の使用の際、必ず換気を良くして行ってください。
- 部品の加工の際、刃物の取り扱いには十分注意してください。
- ぶついたり振り回すなどの、乱暴な遊びをしないでください。思わぬケガをする危険があります。
- 本製品は予告無く仕様を変更する場合がございます。ご了承ください。

■必ずお読みください。

- 組み立てる前に必ずパーツリストで各パーツの有無を確認してください。
- パーツはニッパー・カッター等できれいに切り取ってください。(ケガには十分注意してください)
- 組み立てには、カッターナイフ・プラスチックモデル用塗料などを使用します。
- 塗料はより安全な水性塗料をおすすめします。
- 工具・材料は、模型用品取扱店等でお買い求めください。
- 塗装についてのお問い合わせはお答えできかねる場合がございます。

【パーツの接続について】

本製品の組み立てはハメ込み式ですが、別売りのプラスチックモデル用接着剤を使用して組み立てることで、よりしっかりとした仕上がりをお楽しみ頂けます。

※ABS製パーツが入っている場合、ABS用接着剤をご使用ください。

記号の説明

- ← はめ込む
- ① 〇内の順番で組み立てる
- ⚠ パーツの向きに注意
- 🚫 破損に注意
- ✂ 切り取る
- ↔ 選択式
- 🔍 パーツの下にあるゲートを切り取る
- 🚫 切り取る位置に注意

パーツ番号について

パーツ番号は数字とアルファベットの組み合わせで、構成されています。

〈A0の場合〉

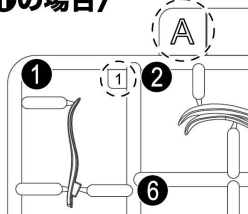

二重線の吹き出しについて

二重線の吹き出しは、『横から見た図』や『組み立てた図』などの補足図になります。形状をよく確認して組み立ててください。

〈使用例〉



はめ込む矢印のグレー部分について

はめ込む矢印のグレー部分は、組み立てるパーツが他のパーツの下をくぐる場合や、軸や接続穴が隠れている場合に使用しています。

〈使用例〉

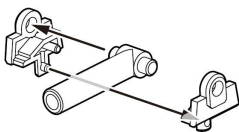

パーツの切り取り方

①パーツから少し離れた部分を切り取ります。

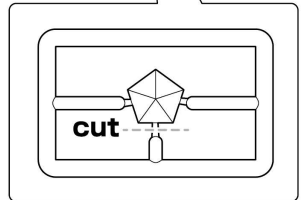
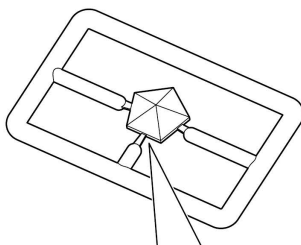

②ニッパーで残ったゲートの部分をきれいに切り取ってください。

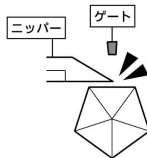

✗ゲートが残っていると、きれいに組み立てることが出来ません。

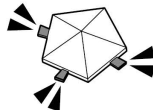

🔍のついたパーツの切り取り方

パーツの下側にゲートが付いています。

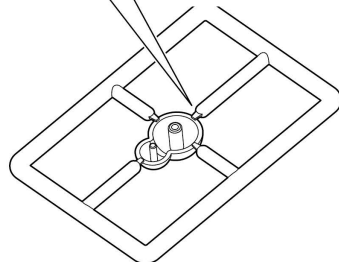

①パーツから少し離れた部分を切り取ります。

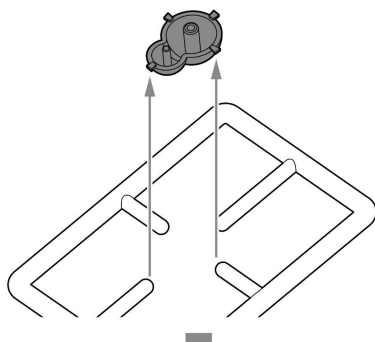

②ニッパーで残ったゲートの部分をきれいに切り取ってください。

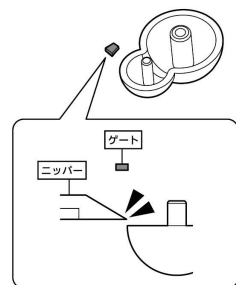

フレームアームズ・ガール 轟雷改 with エグゾスーツ 轟雷/パーツリスト

※グレー部分は使用しないパーツです。

パーツA(フレッシュ)
(ABS)

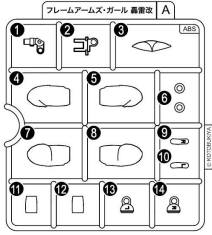

パーツA(イエロー)
(PS)

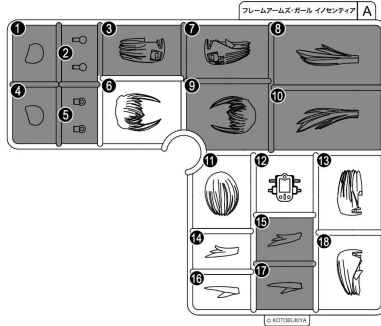

パーツB
(PS)

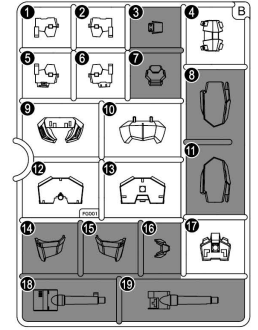

パーツC
(PS)

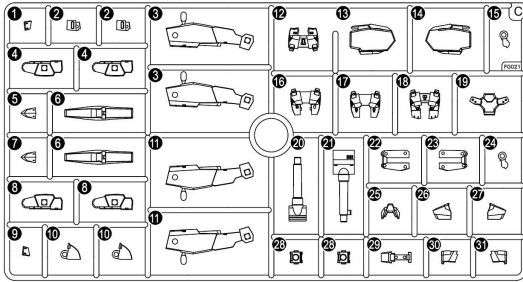

パーツD
(PS)

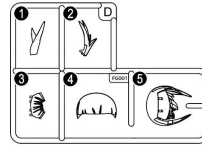

パーツE
(PS)

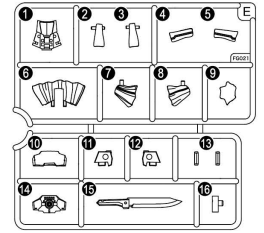

パーツF
(ABS)

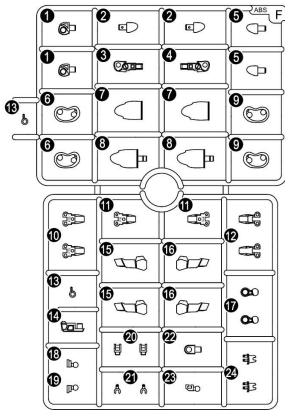

パーツG
(PS)

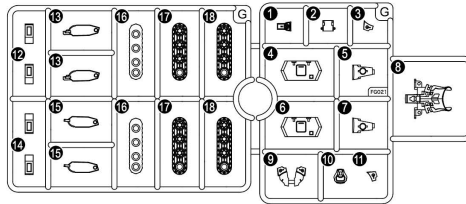

パーツI
(PS)

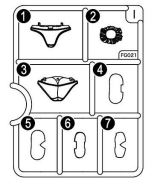

パーツH
(ABS)

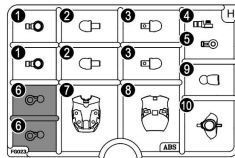

パーツJ
(POM)

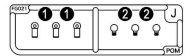

※J①、J②の余りは
予備パーツです。

※F⑩の余りは予備パーツです。

パーツK
(PS)

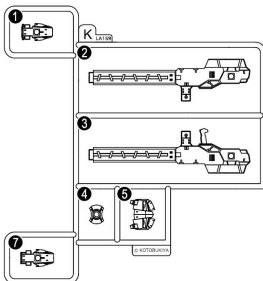

パーツL×2
(PS)

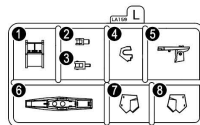

パーツM
(PS)

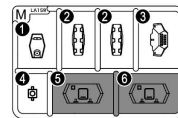

パーツO
(POM)

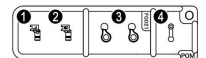

PC (ポリキャップ) パーツ
(PE)

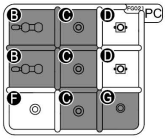

塗装なしフェイスパーツ
(ABS)

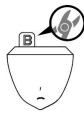

※デカールを貼り付ける等して
使用してください。

フェイスパーツ
(ABS)

※フェイスパーツは選択式です。

正面向き顔

叫び顔

すまし顔



ハンドパーツ (PVC:非フタル酸)

※図はランナーの一部を省略しています。 ※ハンドパーツは選択式です。

握り手

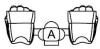

平手①

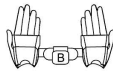

平手②

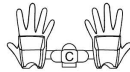

武器持ち手①

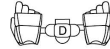

武器持ち手②

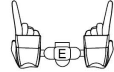

フレームアームズ 轟雷

※フレームアームズ 轟雷の組み立てで使用します。

内部フレーム

内部フレームA (FA)
(PS)

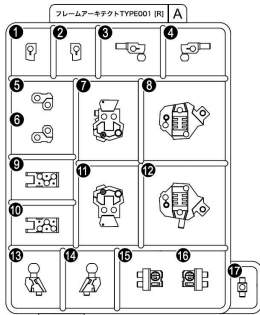

内部フレームB (FB) × 2
(PS)

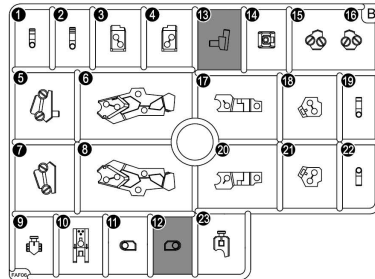

パーツA1
(PS)

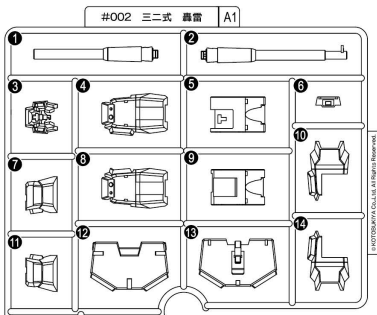

パーツA2
(PS)

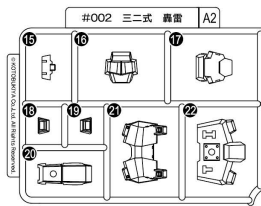

パーツB1×2
(PS)

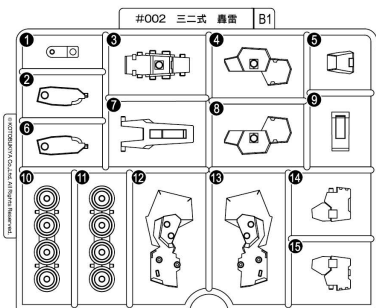

パーツB2×2
(PS)

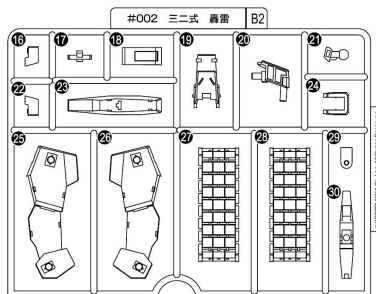

パーツC
(PS)

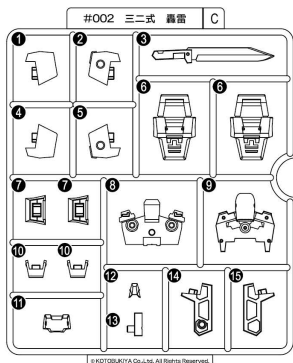

パーツV1
(PS)

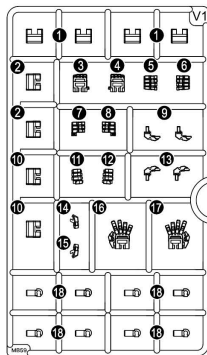

PC(ポリキャップ)-Aパーツ
(PE)

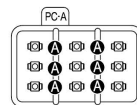

※PC-Aの余りは
予備パーツです。

エグゾスーツ・ユニット

※エグゾスーツ・ユニットの組み立てで使用します。

パーツA
(ABS)

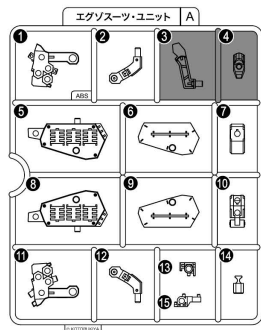

パーツB×2
(ABS)

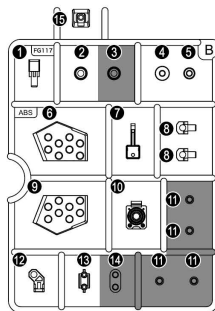

パーツC
(PS)

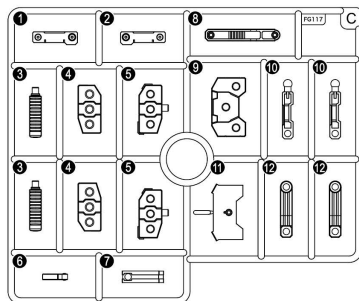

○水転写デカール

※塗装部分は模型用の薄め液で落とすことが可能です。

⚠ 本書のイラストは開発中のデータを使用しています。やむをえず細部の形状が実際の製品と異なっている場合がございますが、予めご了承ください。(組み立てに支障はございません。)

フレームアームズ・ガール 轟雷改

頭部の組み立てについて

※頭部はヘッドギア有りとヘッドギア無しの選択式です。どちらか組み立てる頭部を選択して進んでください。

〈頭部(ヘッドギア有り)〉

※画像は塗装完成品を使用しています。



〈頭部(ヘッドギア無し)〉



頭部(ヘッドギア有り)の組み立て

※頭部(ヘッドギア無し)を選択した場合この項目は飛ばします。

〈完成イメージ〉

※完成イメージは塗装完成品を使用しています。



1 〈前髪〉

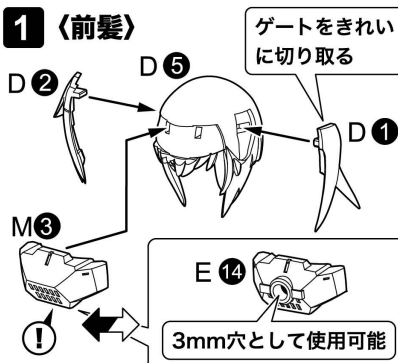

2

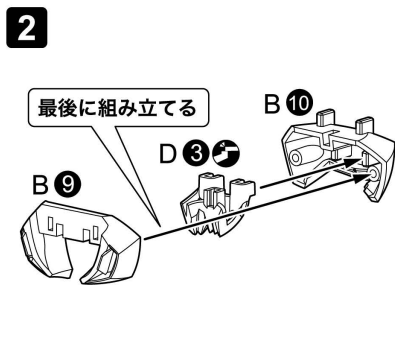

3

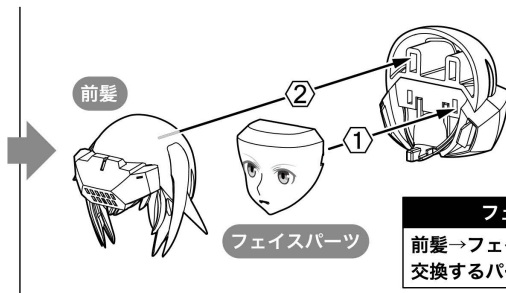
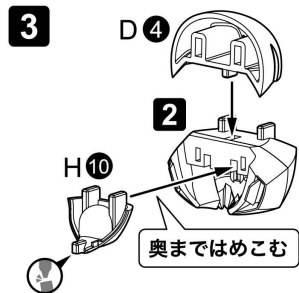

フェイスパーツの交換方法

前髪→フェイスパーツの順番で取り外し、交換するパーツを逆の手順で取り付けます。

頭部(ヘッドギア無し)の組み立て

※頭部(ヘッドギア有り)を選択した場合この項目は飛ばします。

〈完成イメージ〉

※完成イメージは塗装完成品を使用しています。



1 〈前髪〉

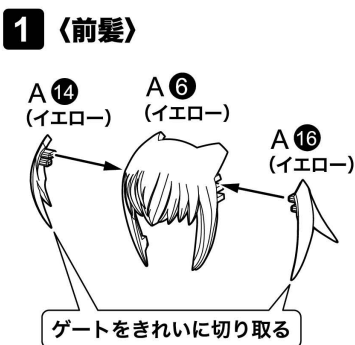

2

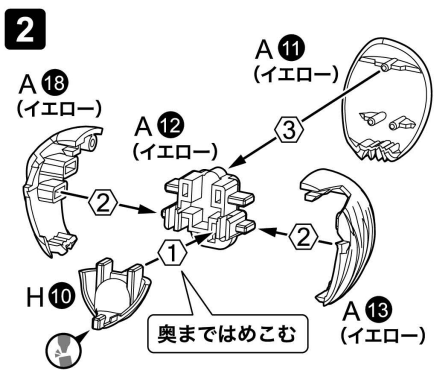

3

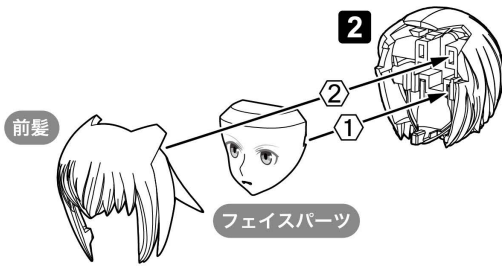

フェイスパーツの交換方法

前髪→フェイスパーツの順番で取り外し、交換するパーツを逆の手順で取り付けます。

胴体の組み立て

〈完成イメージ〉

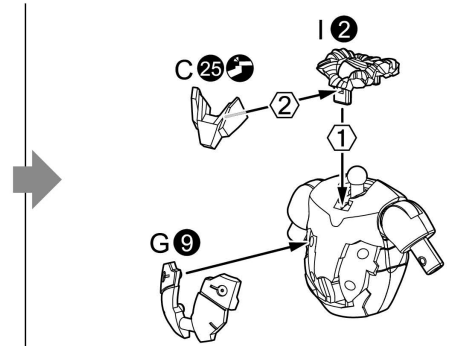
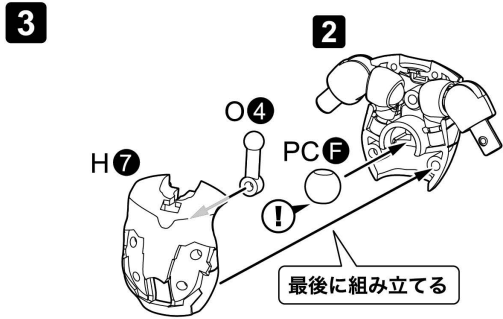
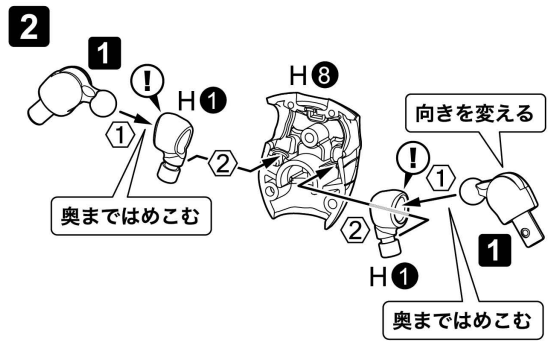
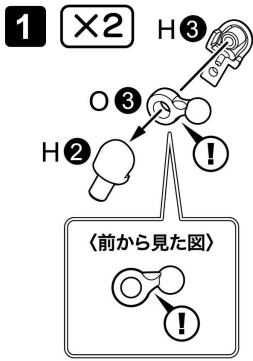

4 〈轟雷改 胸部装甲〉

〈轟雷改 胸部装甲(中サイズ)〉

〈轟雷改 胸部装甲(大サイズ)〉

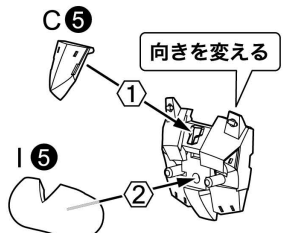
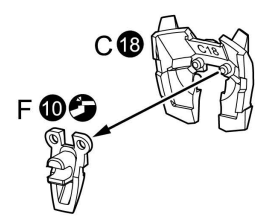
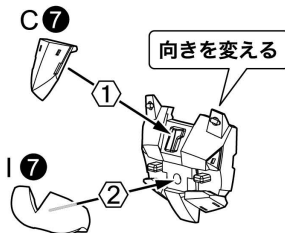
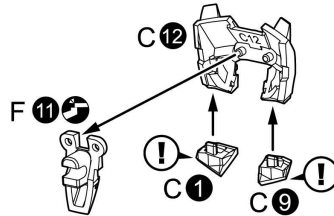
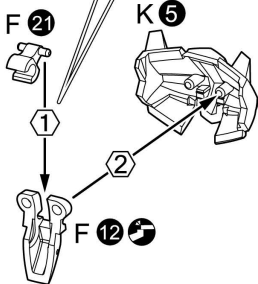
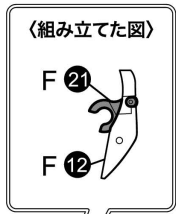

5

3

轟雷改
胸部装甲

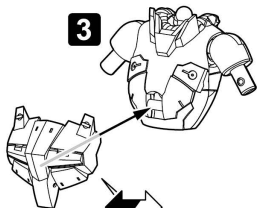

向きを変える



ゲートをきれいに切り取る

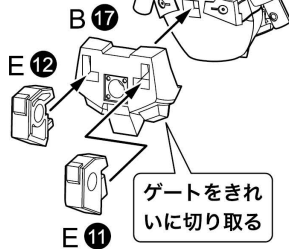

ゲートをきれいに切り取る

6

H4

奥まではめこむ

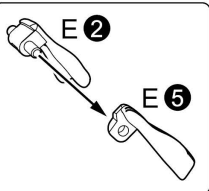
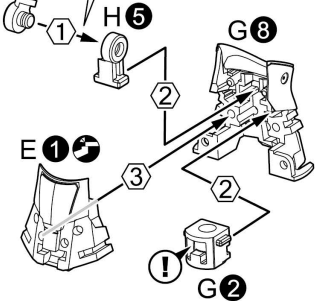

向きを変える

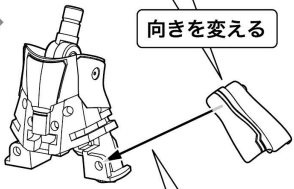

干渉を避けて取り付ける

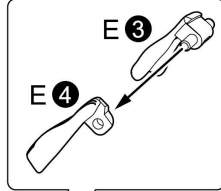

向きを変える

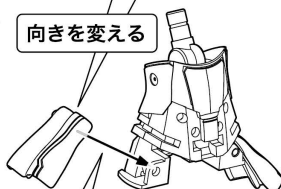

干渉を避けて取り付ける

7

6

向きを変える

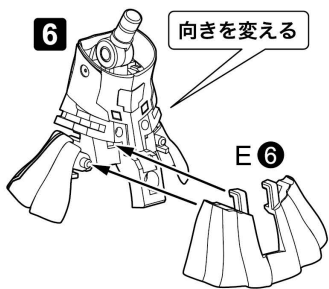

向きを変える

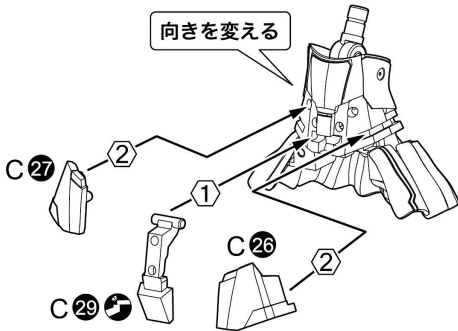

8

向きを変える

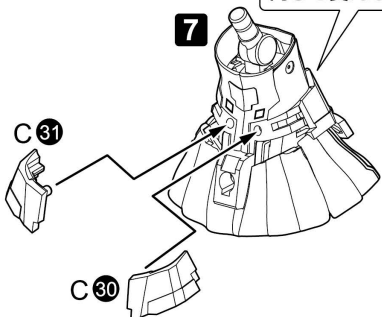

9

〈後ろから見た図〉

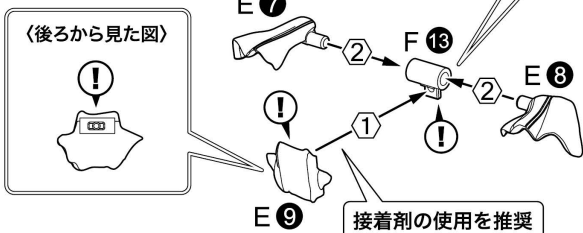

接着剤の使用を推奨

10

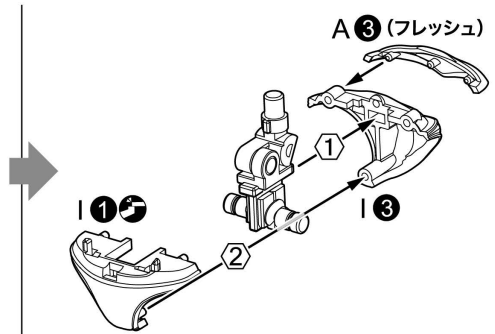
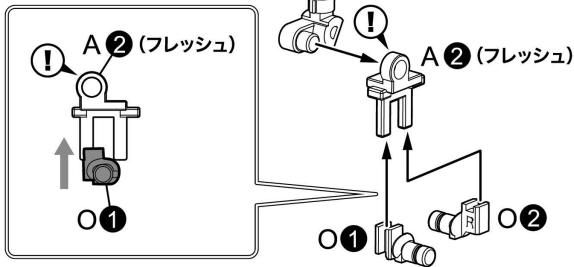

11

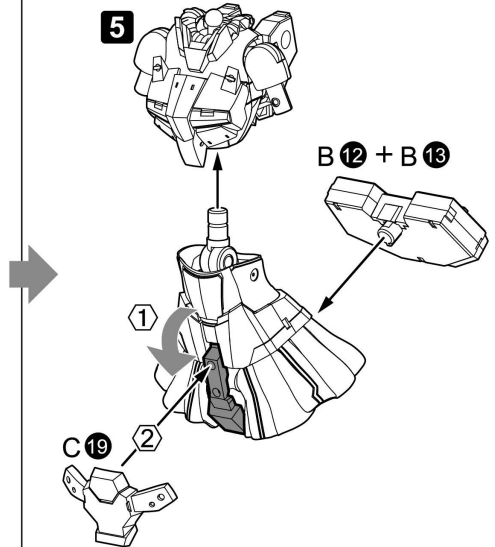
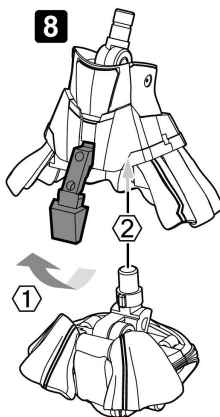
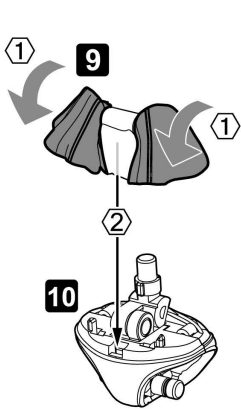

右腕の組み立て

《完成イメージ》

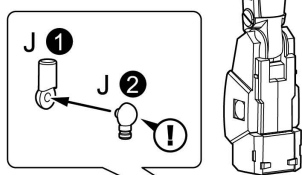
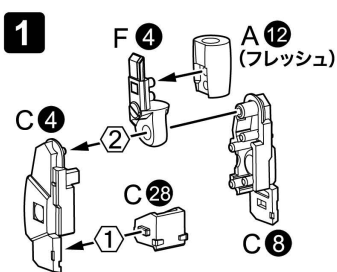
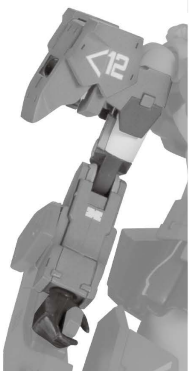

向きを変える

ハンドパーツ

2

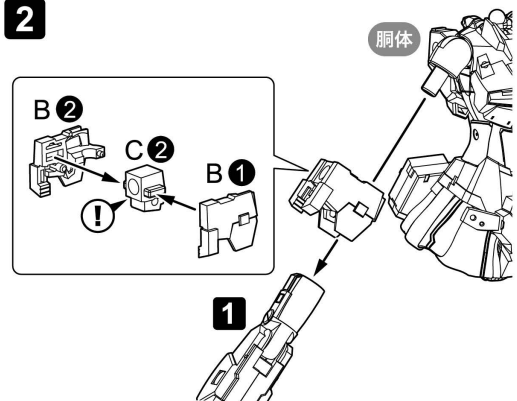

※説明のために一部パーツを省略しています。

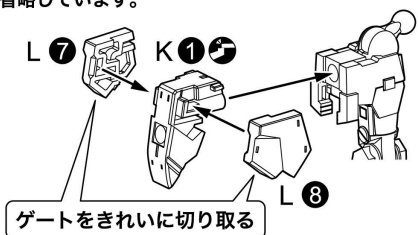

左腕の組み立て

(完成イメージ)

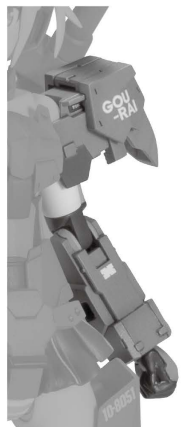

1 A 11 (フレッシュ)

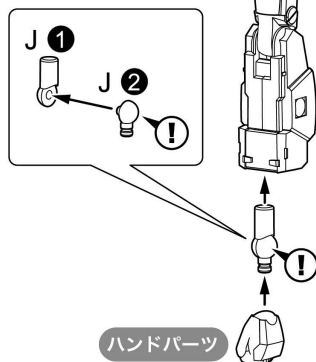
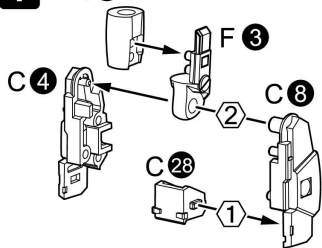

2

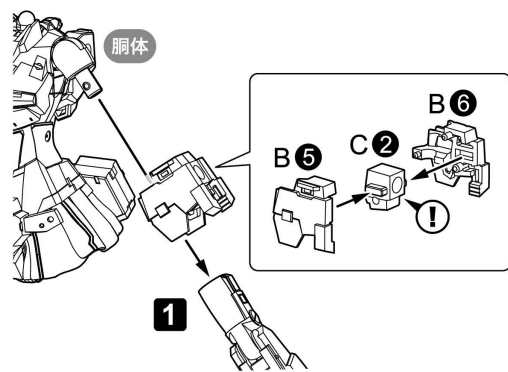

※説明のために一部パーツを省略しています。

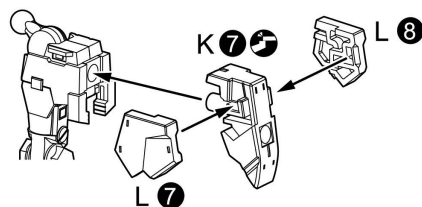

×2 足首の組み立て

(完成イメージ)



1

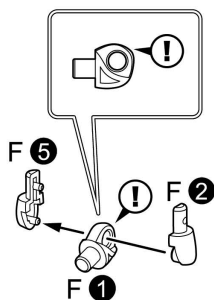

2

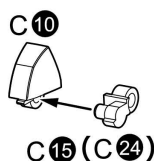

※図を参考に取り付けます。

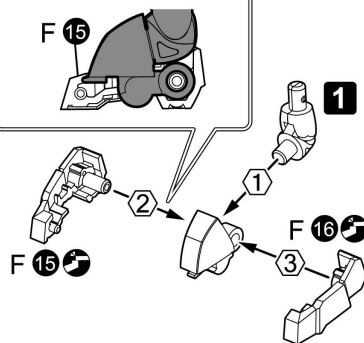

×2 共通脚部の組み立て

(完成イメージ)



1

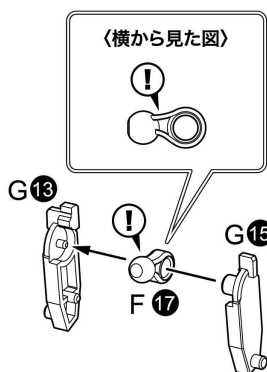

2

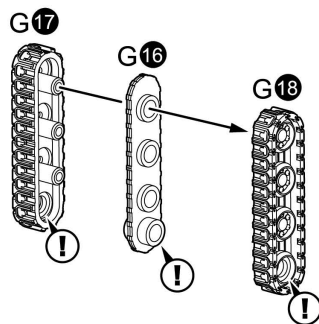

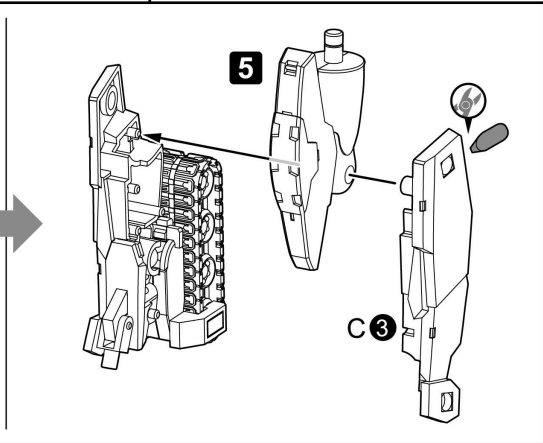
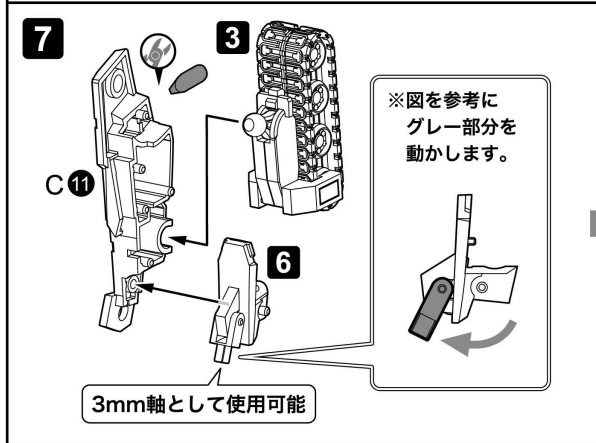
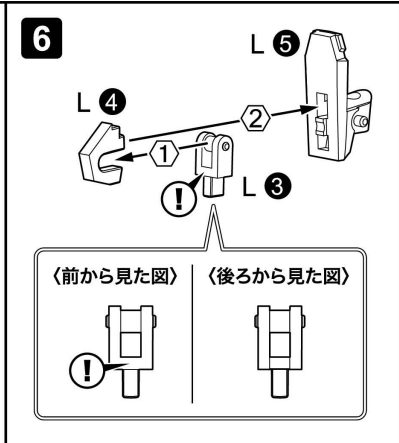
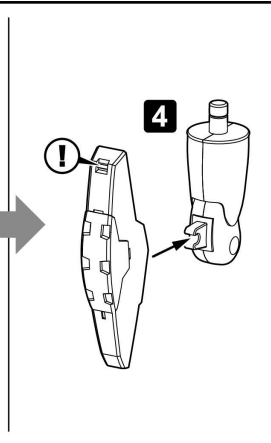
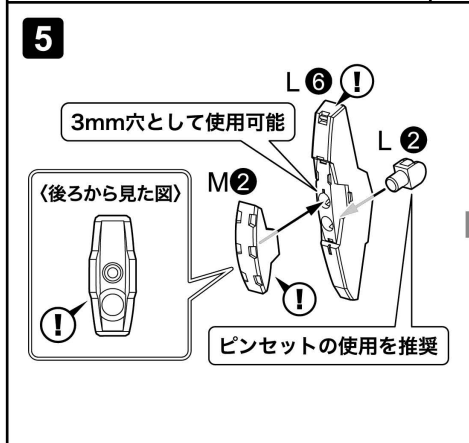
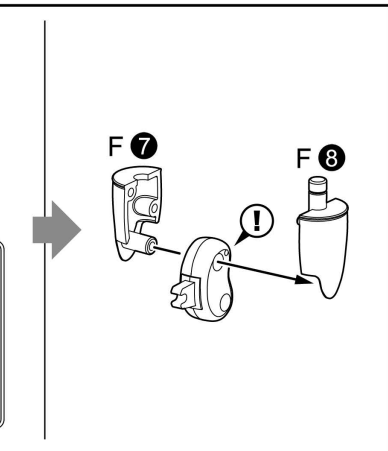
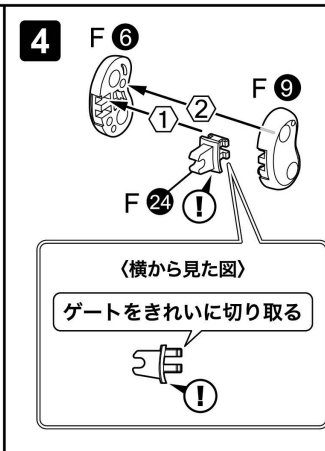
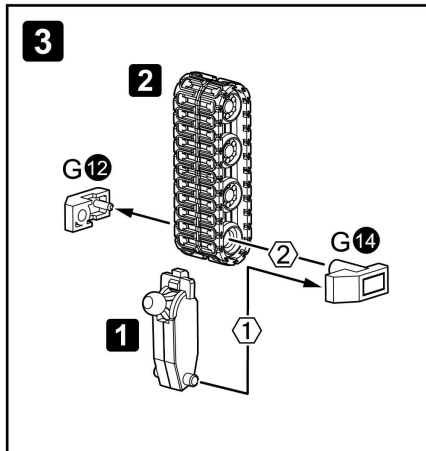

右脚の組み立て

《完成イメージ》

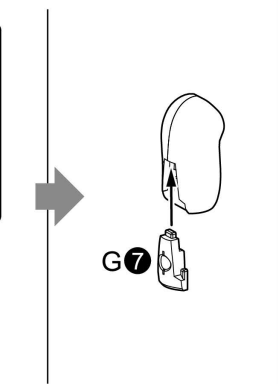
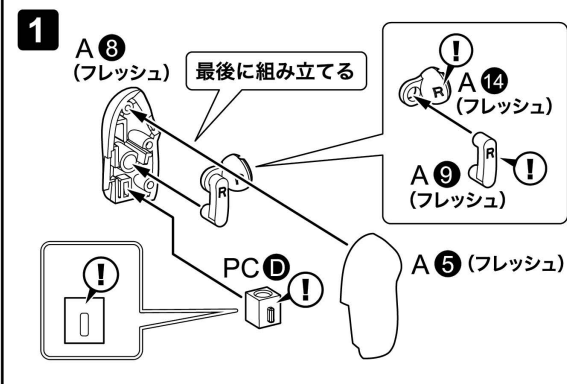

2

〈各パーツの取り付け位置〉

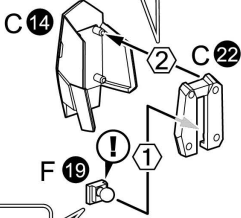
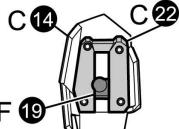

〈前から見た図〉

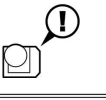

向きを変える

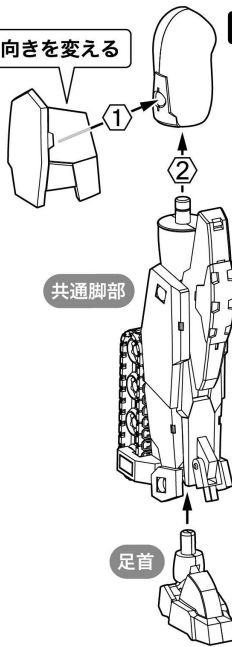
1

共通脚部

足首

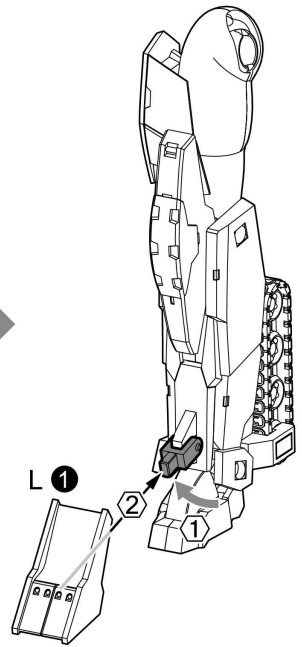
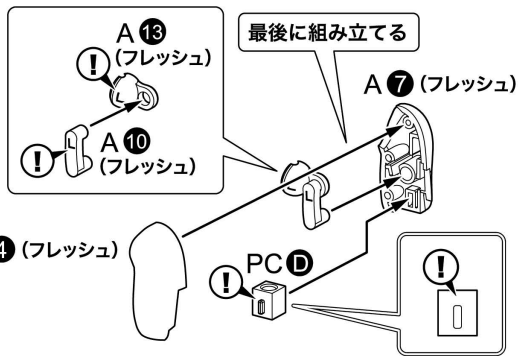
L **1****左脚の組み立て****〈完成イメージ〉****1**

最後に組み立てる

A 4 (フレッシュ)

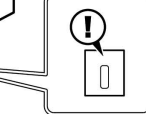
A 13 (フレッシュ)
A 10 (フレッシュ)

G 5

2

〈各パーツの取り付け位置〉

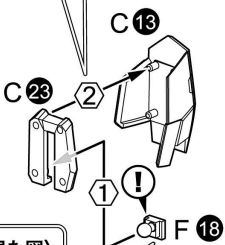
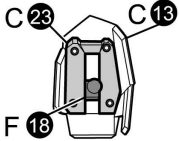

〈前から見た図〉

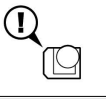
**1**

向きを変える

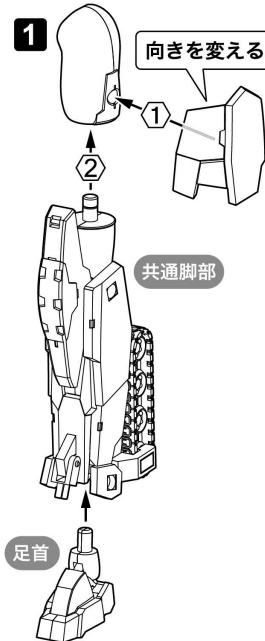

共通脚部

足首

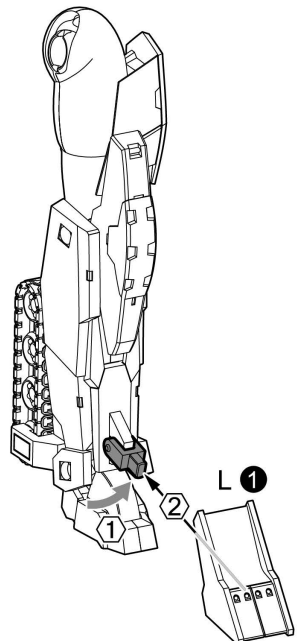
L **1**

轟雷改の完成

1

胴体

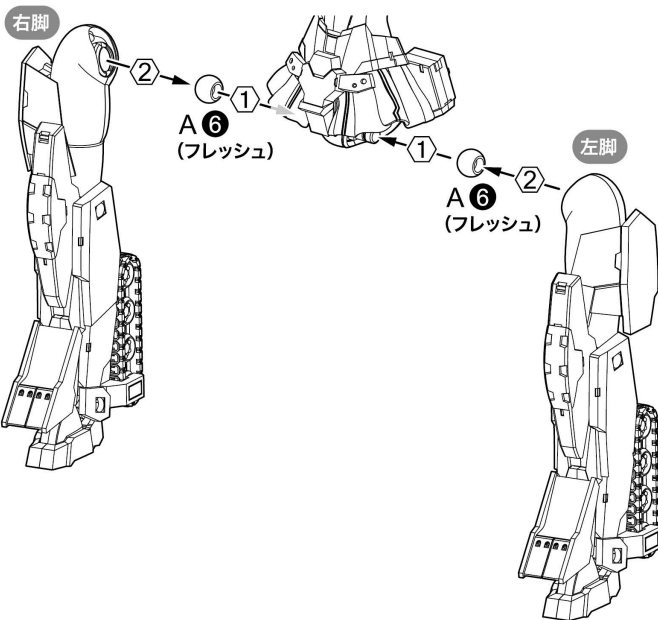

2

1

頭部

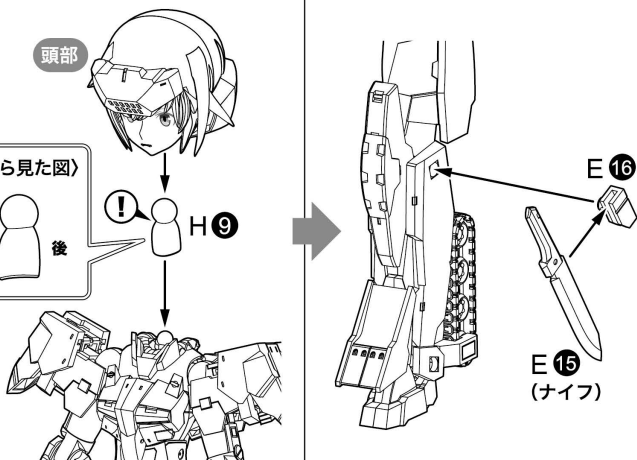

3

向きを変える

!

向きを変える

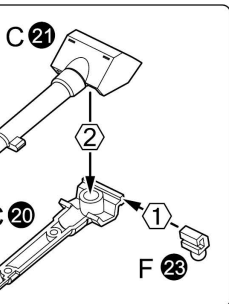

〈下から見た図〉

※グレー部分を図の位置に合わせます。
※説明のために一部パーツを省略しています。

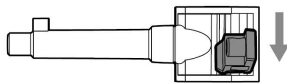

2

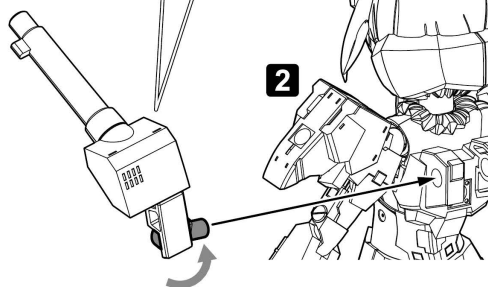

レールガンの組み立て

〈完成イメージ〉

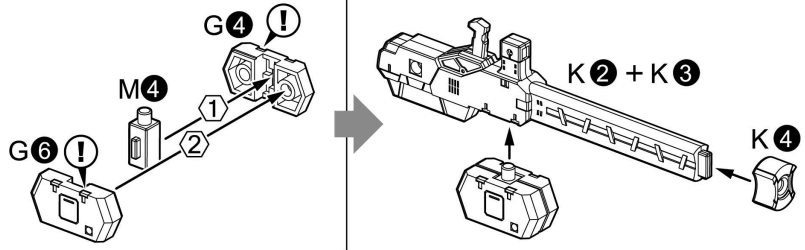
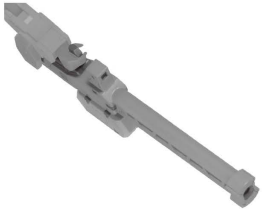

レールガンの持たせ方

※左右の各種武器持ち手を使用できます。
※反対側の腕も同様に持たせることができます。

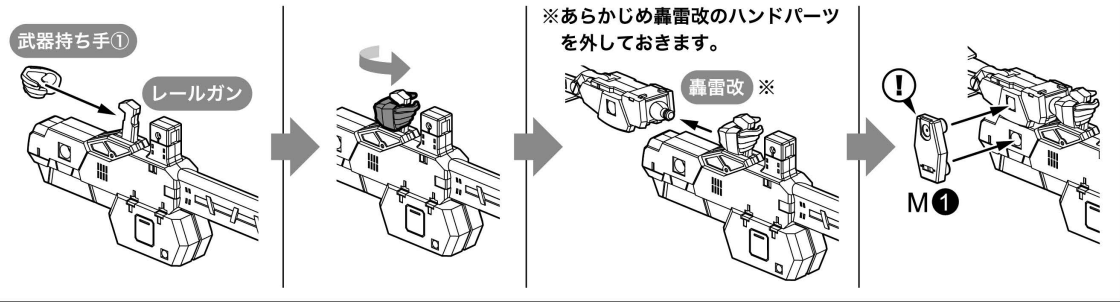

ナイフの持たせ方

※左右の各種武器持ち手を使用できます。
※あらかじめナイフを本体から取り外しておきます。
※武器を持たせた後、本体のハンドパーツと交換します。



もも装甲の可動について

※右脚も同様に動かすことができます。

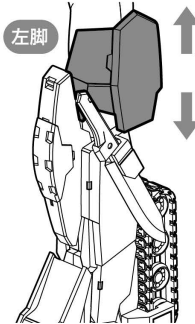

靴パーツの可動について

※右脚も同様に動かすことができます。

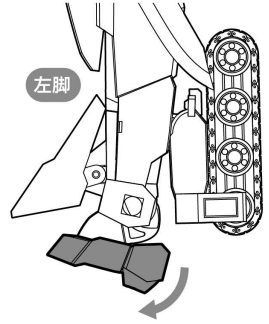

胸部ハードポイントの取り付け方

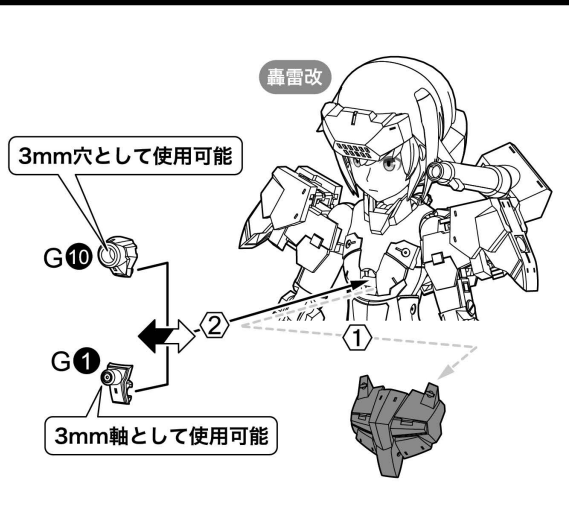

手首の可動について

〈上方向への可動〉

※左腕も同様に動かすことができます。

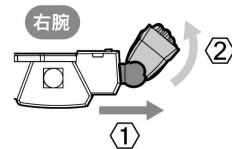

〈下方向への可動〉

※左腕も同様に動かすことができます。

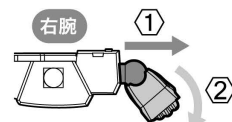

ニューフライングベース(別売り)への取り付け方

〈腰部への取り付け方〉

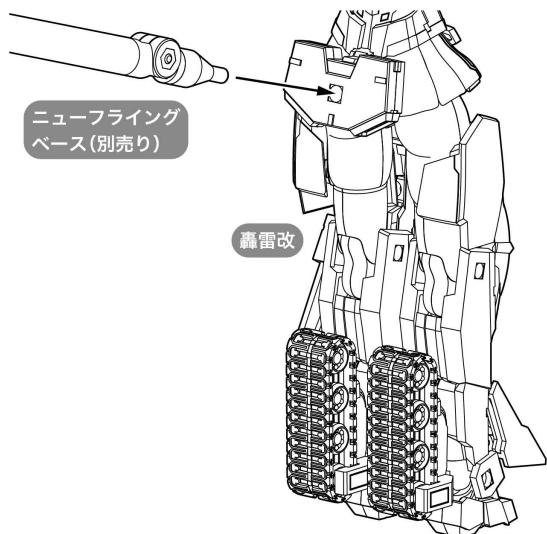

〈背部への取り付け方〉



フレームアームズ・ガール 轟雷

※轟雷改の状態の後述のエグゾスーツに搭乗させたい場合この項目は飛ばします。

轟雷改の装甲取り外し

- 1** ※頭部(ヘッドギア無し)を選択した場合、頭部パーツの取り外しはしません。

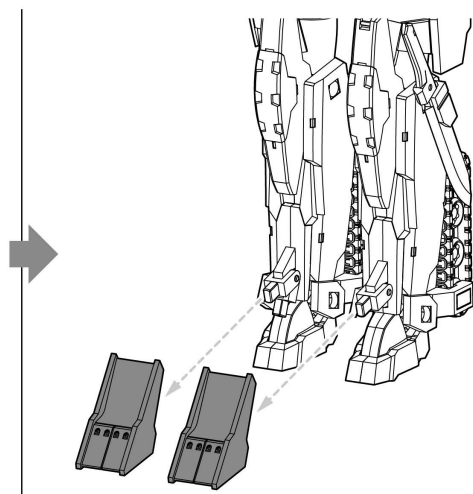
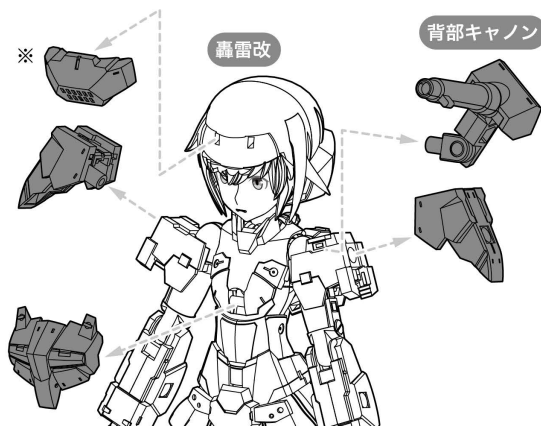

- 2** ※説明のために一部パーツを省略しています。
※反対側も同様に取り外します。

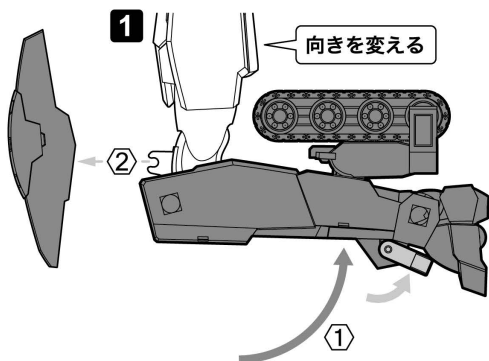

頭部の組み立て

〈完成イメージ〉

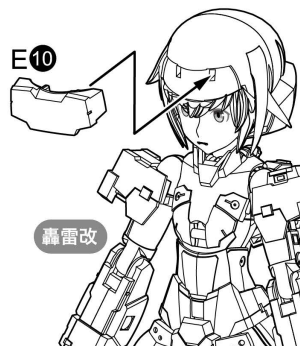

胴体の組み立て

〈完成イメージ〉



1 〈轟雷 胸部装甲〉

〈組み立てた図〉

F 21

F 12

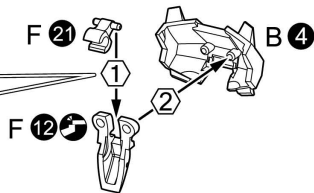

〈轟雷 胸部装甲(中サイズ)〉

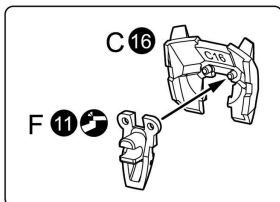

向きを変える



〈轟雷 胸部装甲(大サイズ)〉

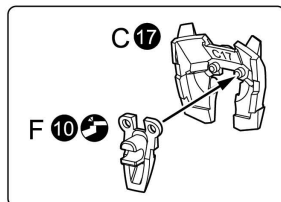

向きを変える

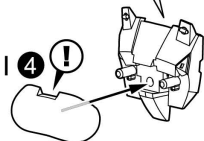

2

轟雷改

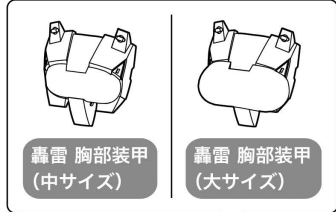

轟雷 胸部装甲
(中サイズ)

轟雷 胸部装甲
(大サイズ)

轟雷
胸部装甲

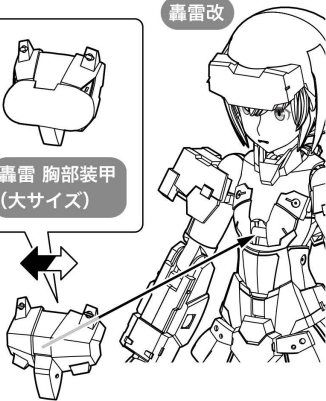

×2 膝アーマーの組み立て

〈完成イメージ〉

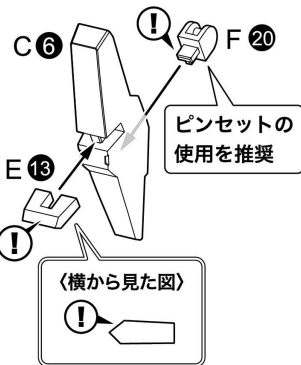
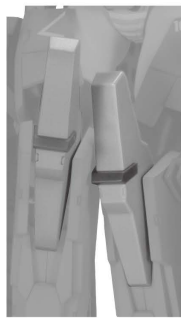

右脚の組み立て

〈完成イメージ〉



轟雷改

膝アーマー

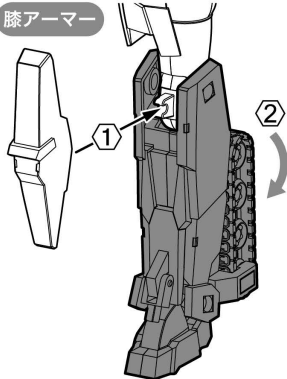

左脚の組み立て

〈完成イメージ〉



轟雷改

膝アーマー

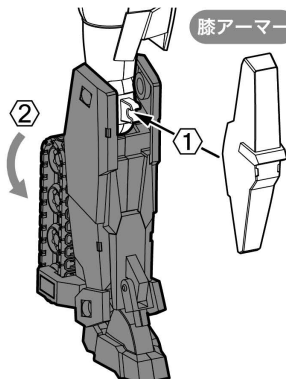

轟雷の完成

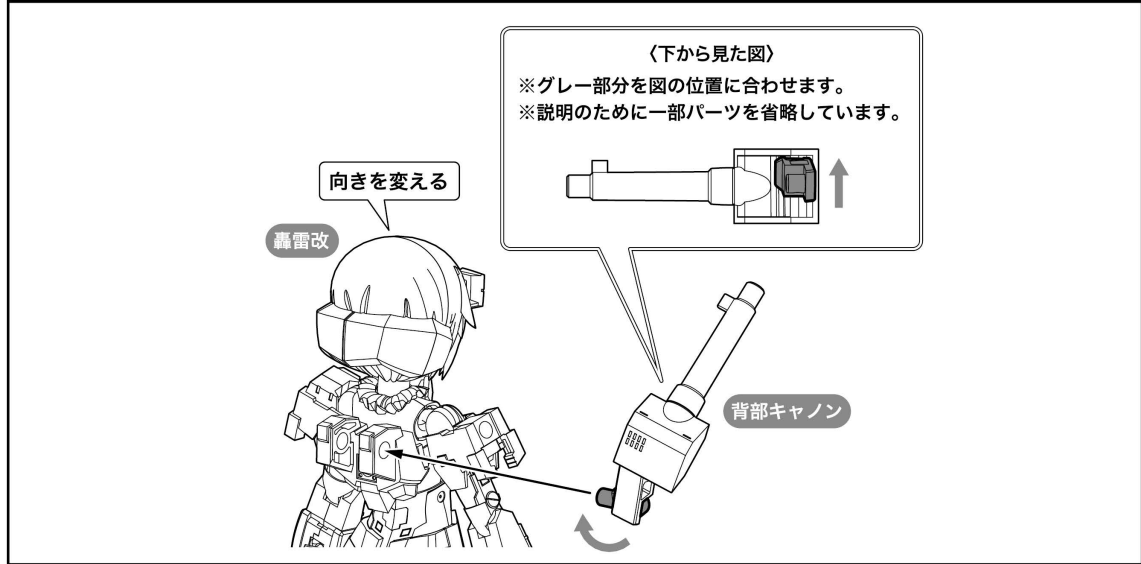

フレームアームズ 轟雷

内部フレーム胴体の組み立て

〈完成図〉

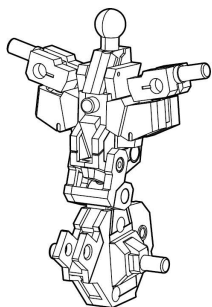

1

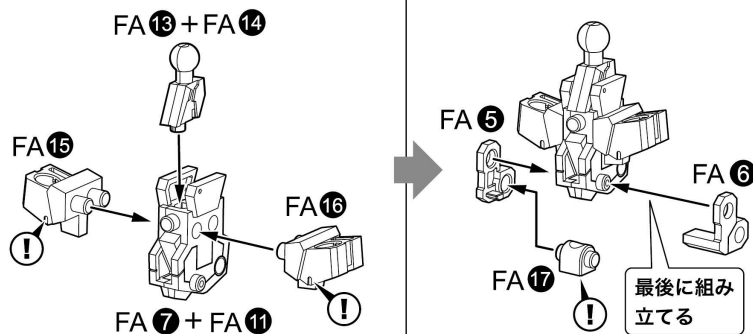

2

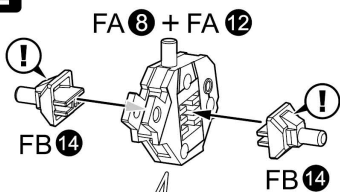

※グレー部分に差し込みます。
 ※反対側も同様です。

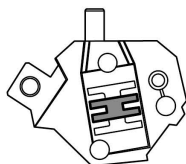

FA 2 + FA 3

FA 1 + FA 4

1

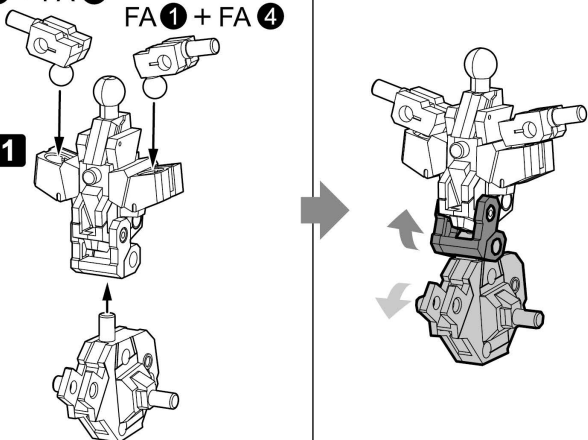

×2 内部フレーム腕部の組み立て

〈完成図〉

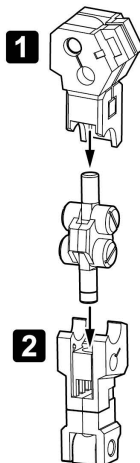
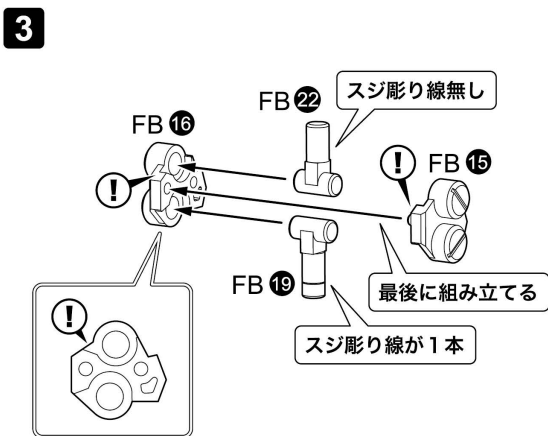
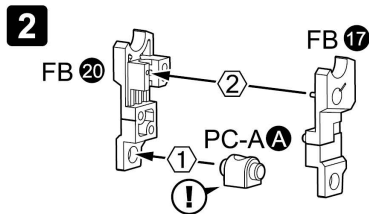
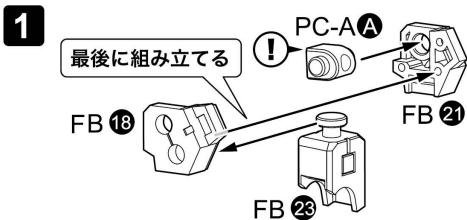
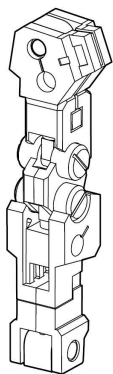

内部フレーム右脚の組み立て

〈完成図〉

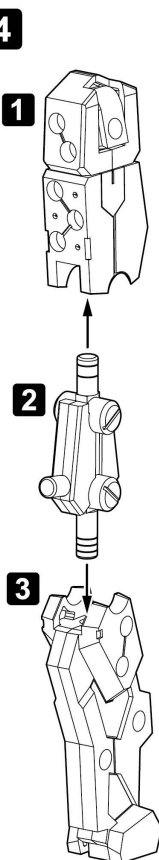
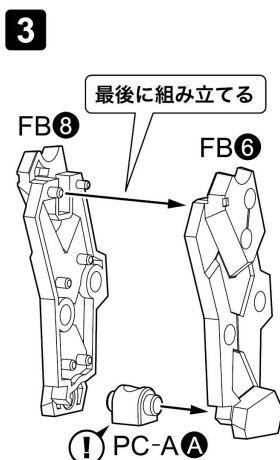
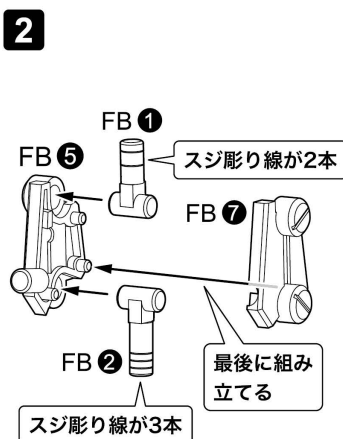
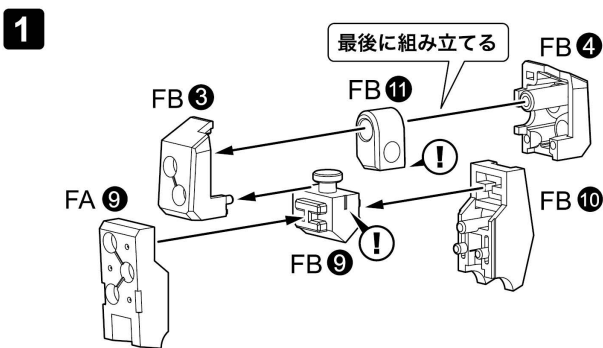
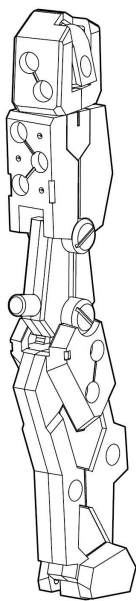

内部フレーム左脚の組み立て

〈完成図〉

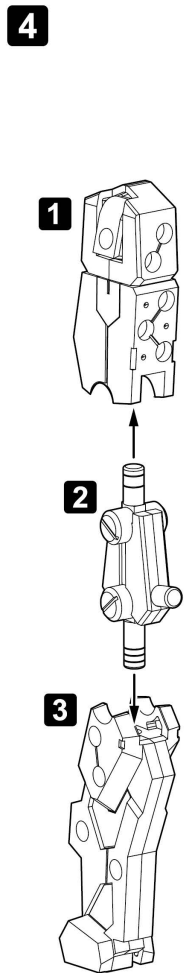
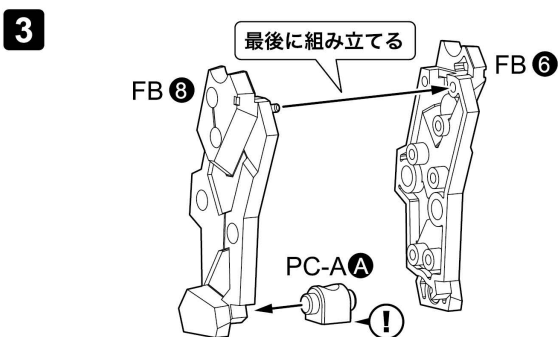
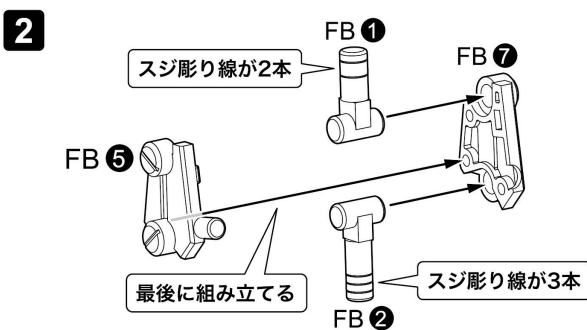
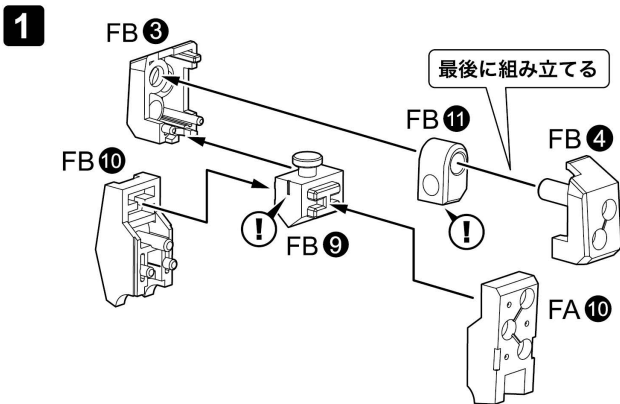
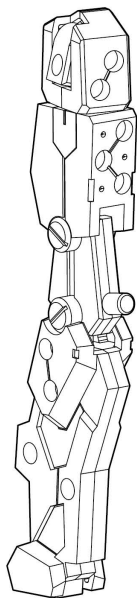

ハンドパーツの組み立て

※ハンドパーツは選択式です。

〈右握り拳〉

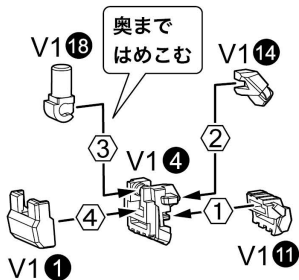

〈右平手〉

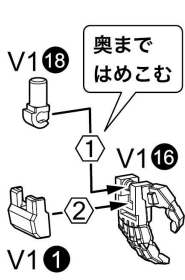

〈右武器持ち手〉

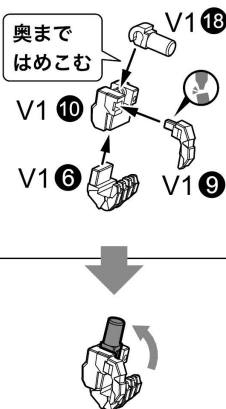

〈右銃持ち手〉

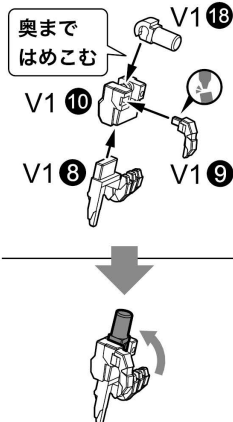

〈左握り拳〉

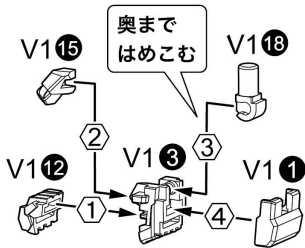

〈左平手〉

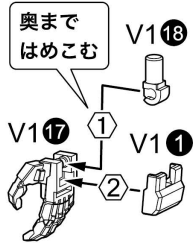

〈左武器持ち手〉

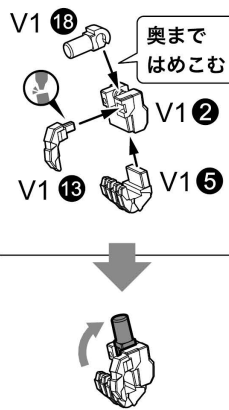

〈左銃持ち手〉

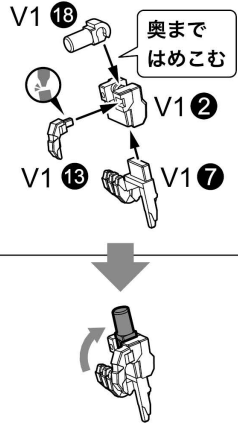

頭部の組み立て

〈完成図〉

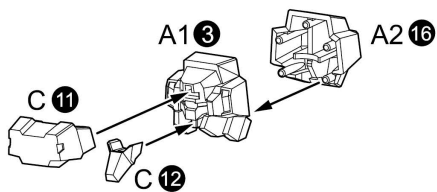
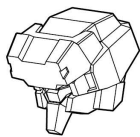

胴体の組み立て

〈完成図〉

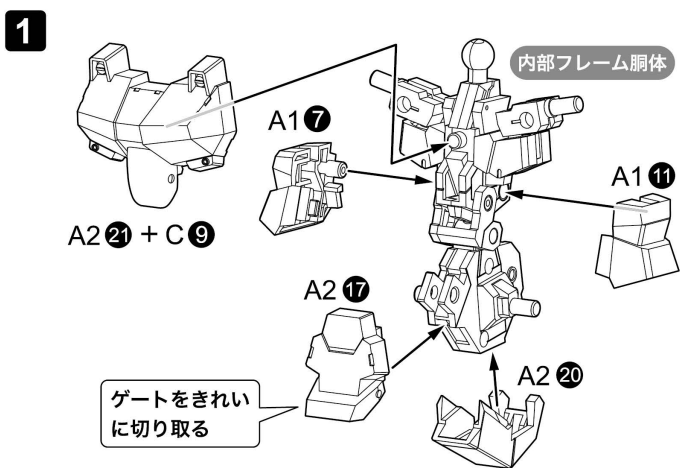
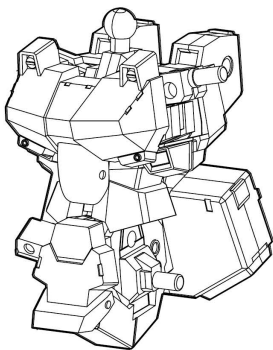

2

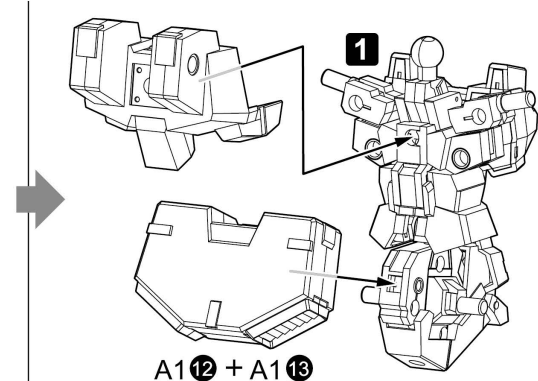
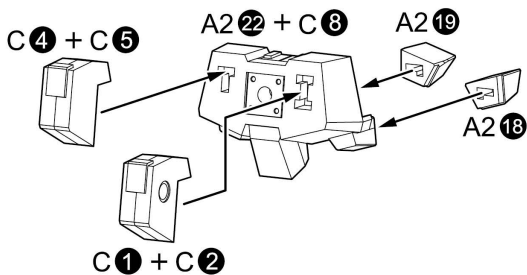

右腕の組み立て

〈完成図〉

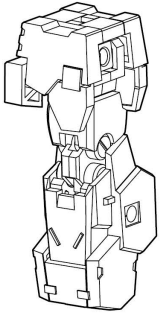

1

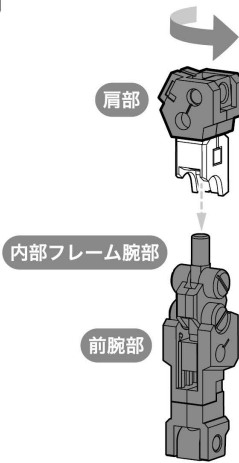

2

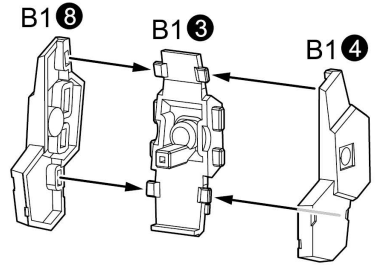

3

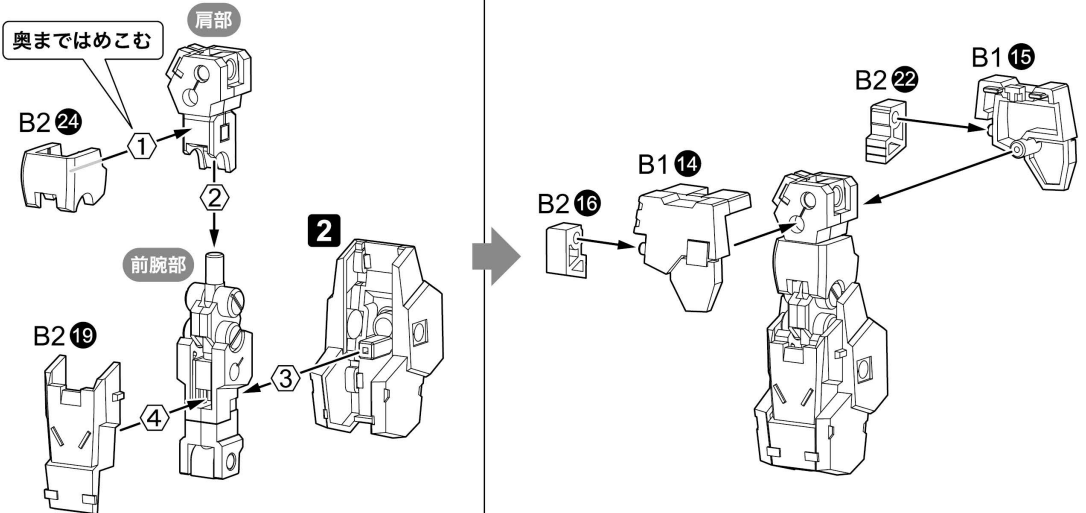

左腕の組み立て

〈完成図〉

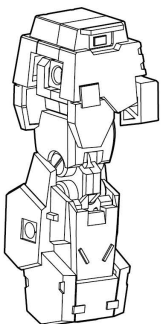

1

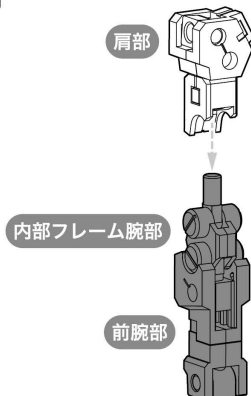

2

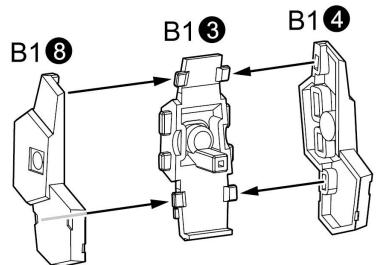

3

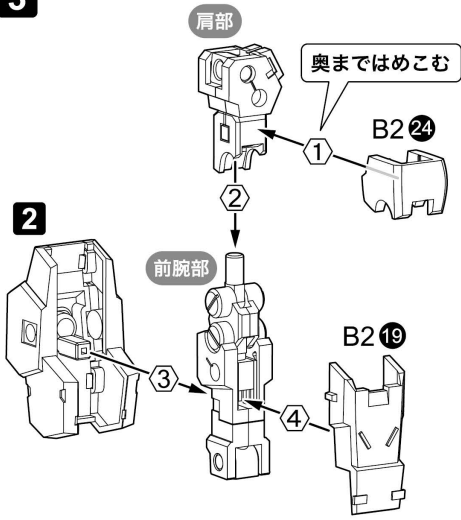

A1 6 + A2 15

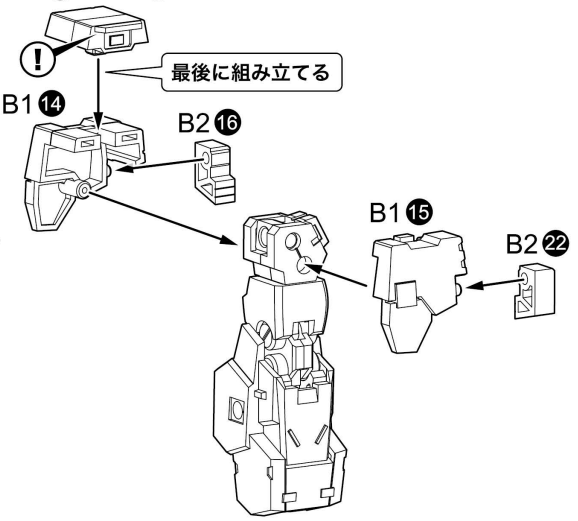

×2 クローラーを組み立て

〈完成図〉

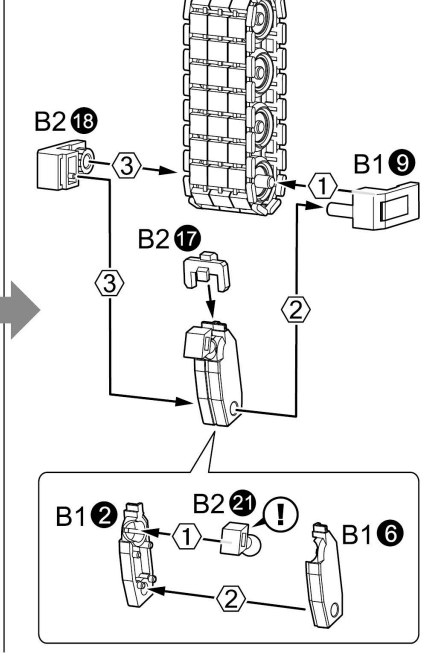
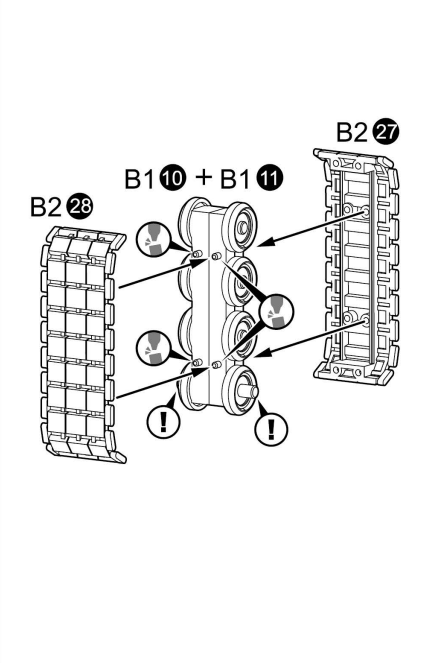
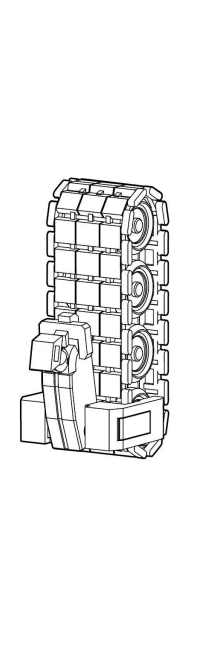

×2 足首を組み立て

〈完成図〉

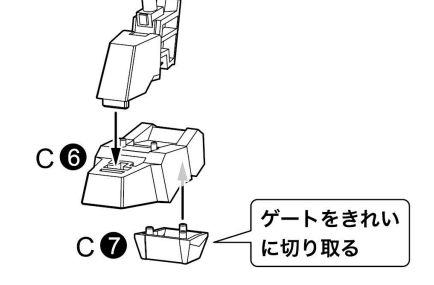
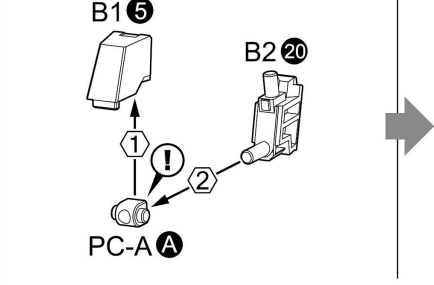
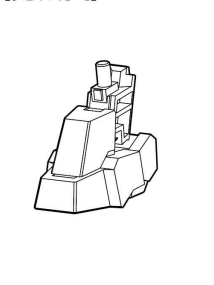

右脚の組み立て

〈完成図〉

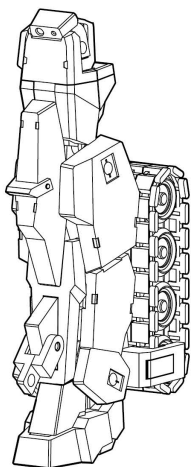

1

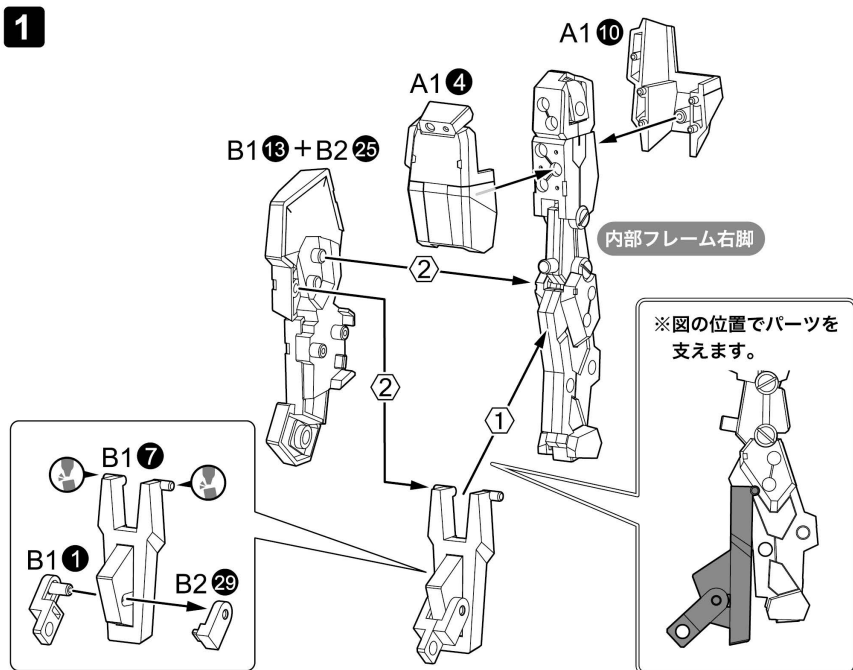

2

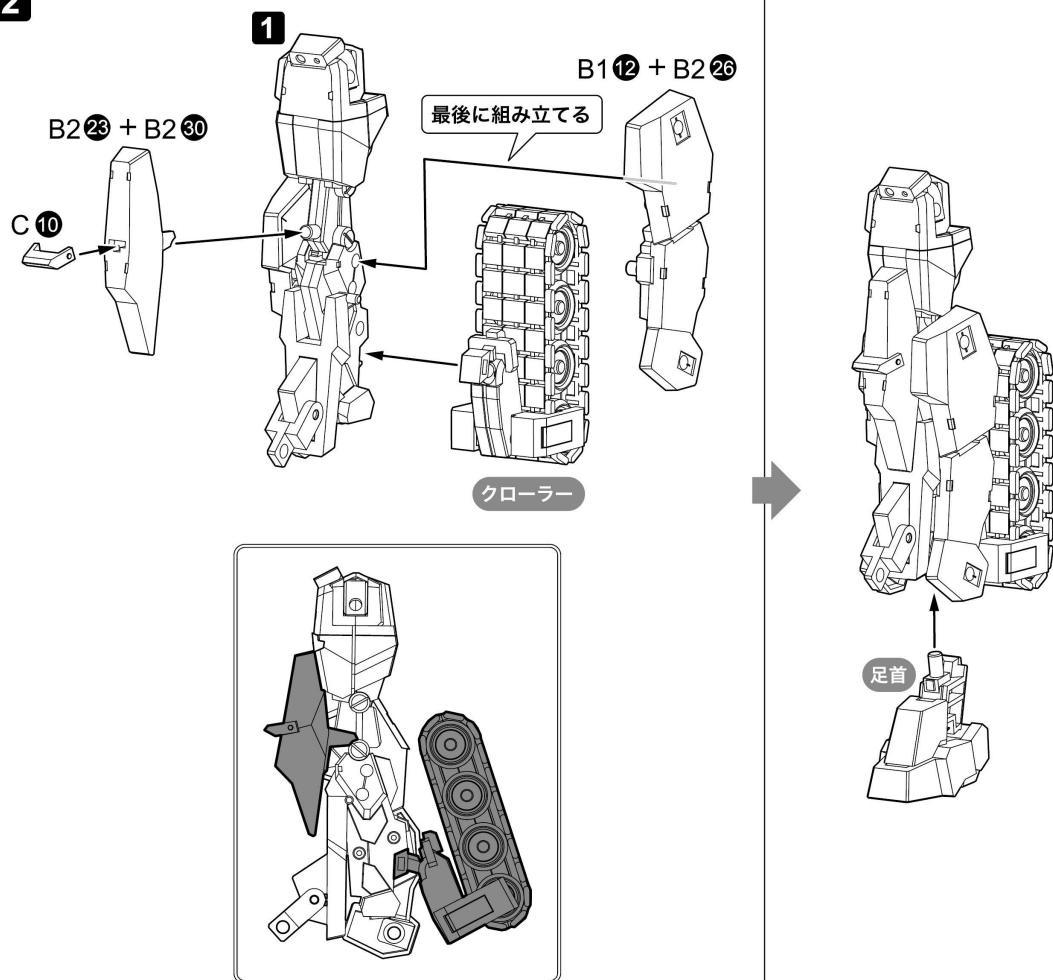

左脚の組み立て

<完成図>

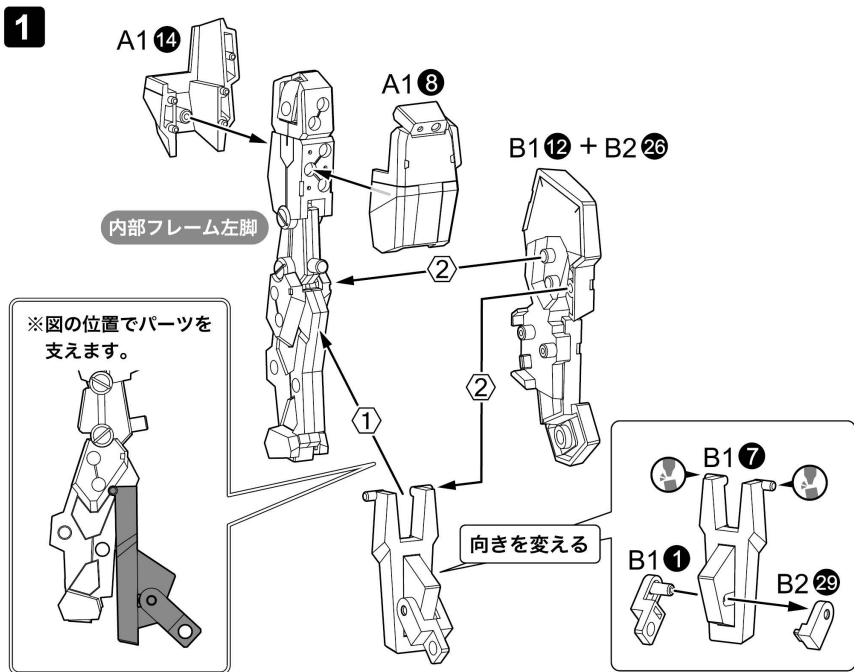
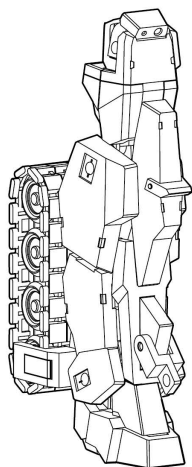

2

B1 13 + B2 25

最後に組み立てる

1

B2 23 + B2 30

C 10

クローラー

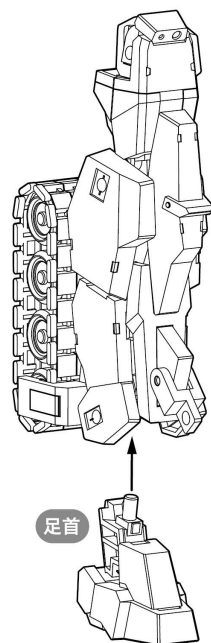
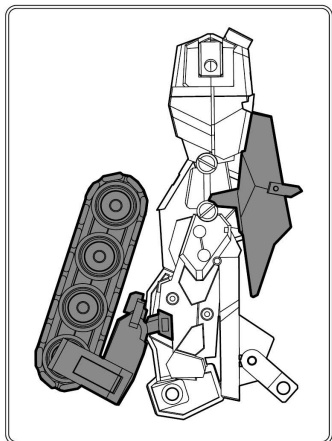

主砲の組み立て

〈完成図〉

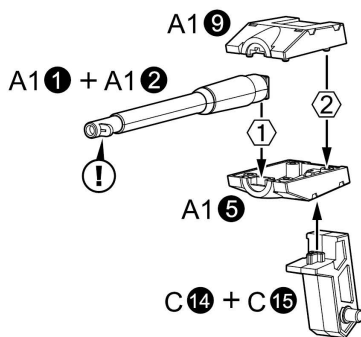
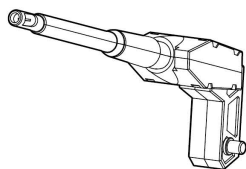

フレームアームズ 轟雷の完成

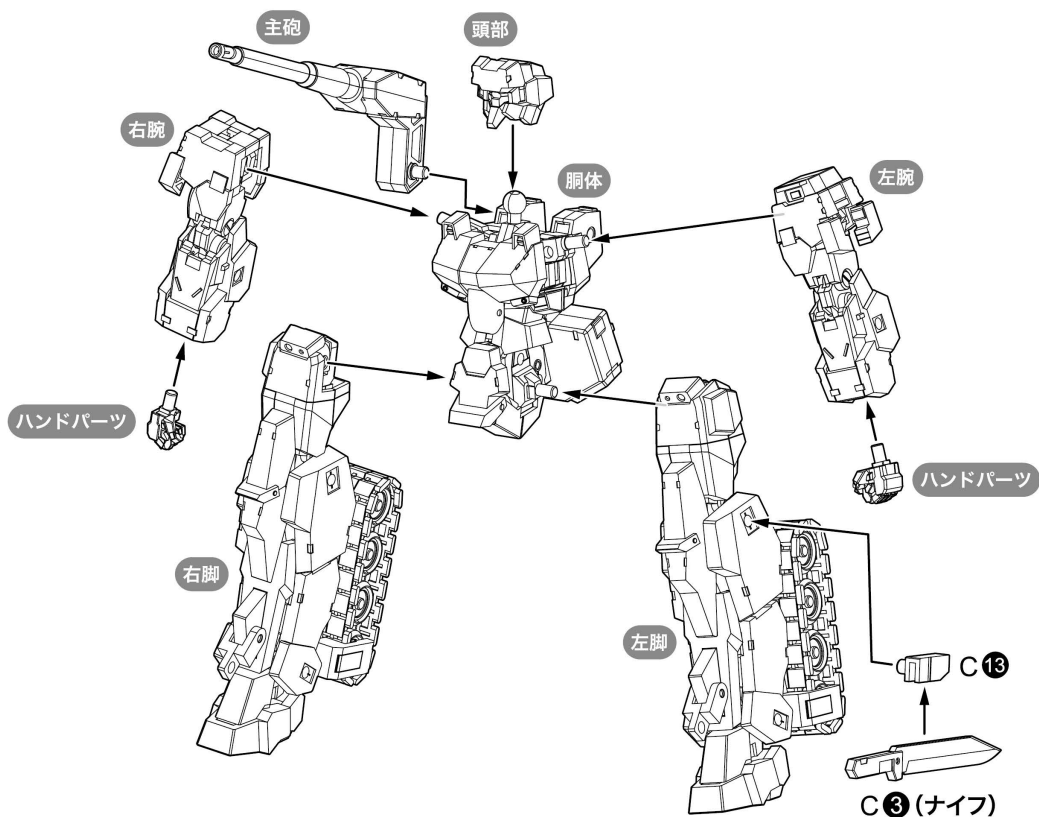

ナイフの持たせ方

※図は右手に持たせるときの説明です。左手にも同様に持たせられます。

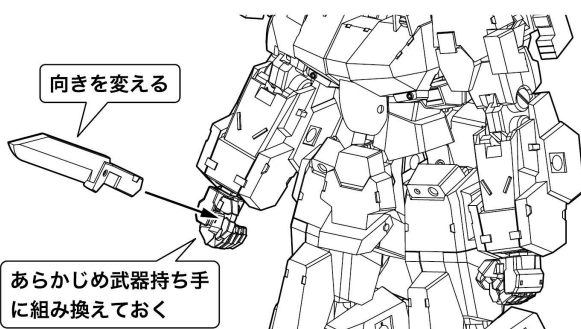
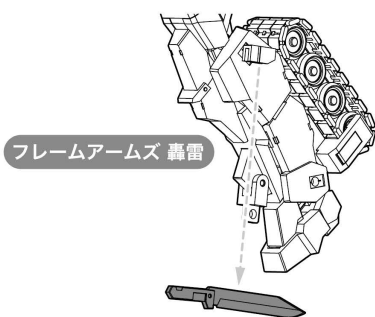

エグゾスーツ・ユニット

中央ユニットの組み立て

〈完成図〉

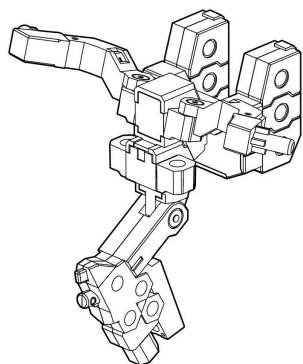

1

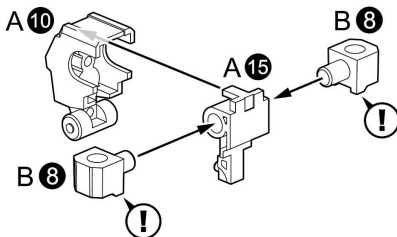

2

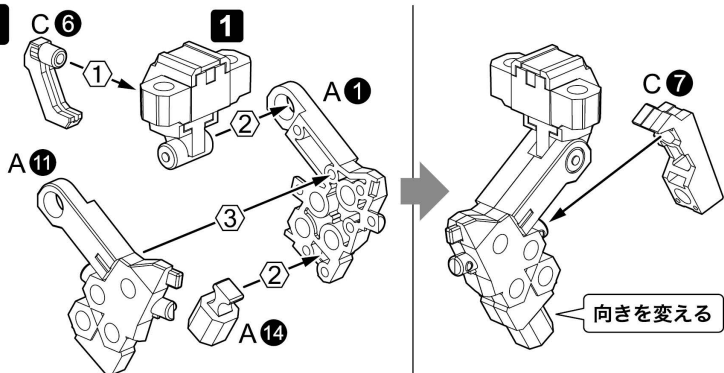

3

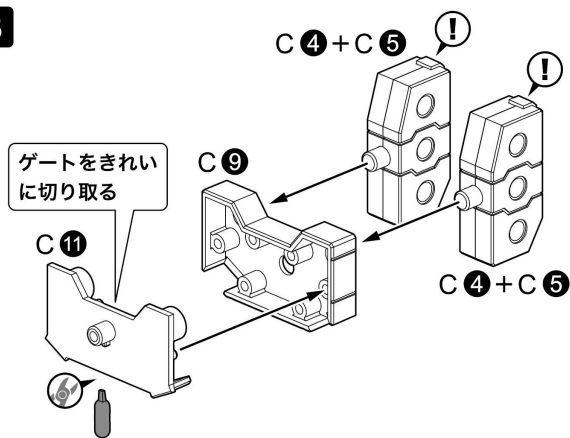

4

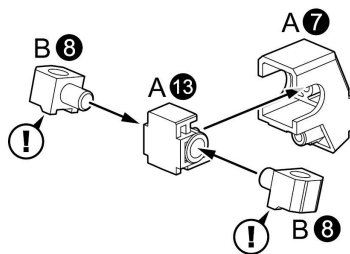

5

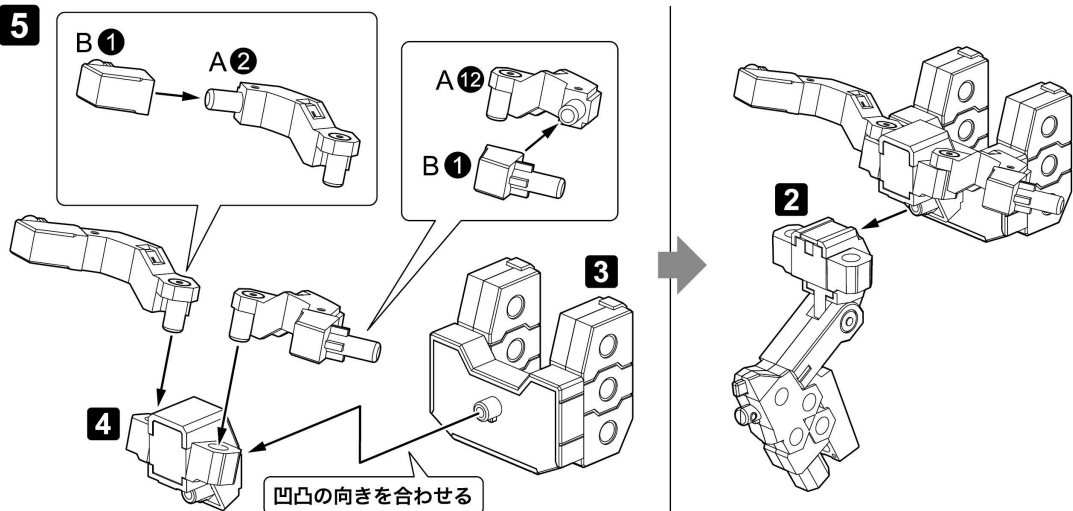

右サイドユニットの組み立て

〈完成図〉

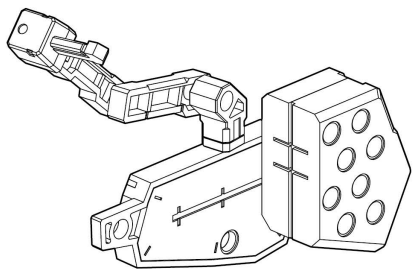

1

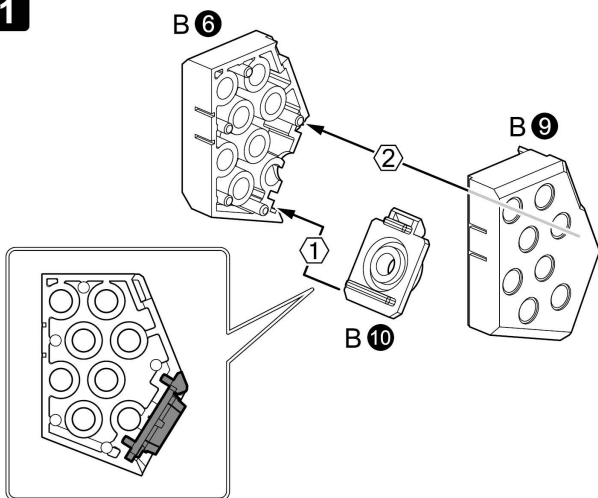

2

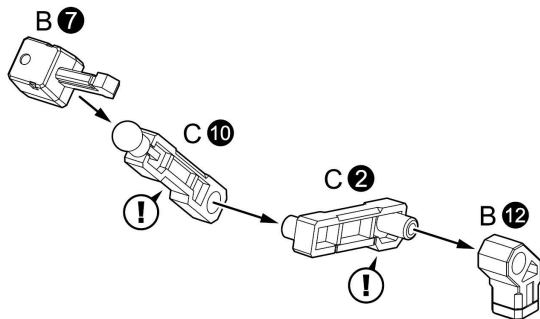

3

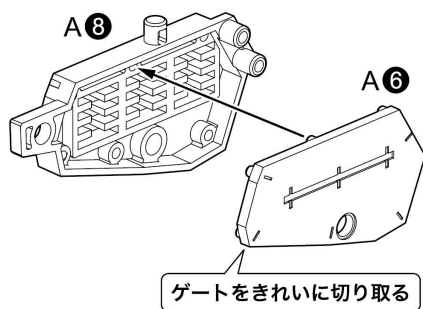

4

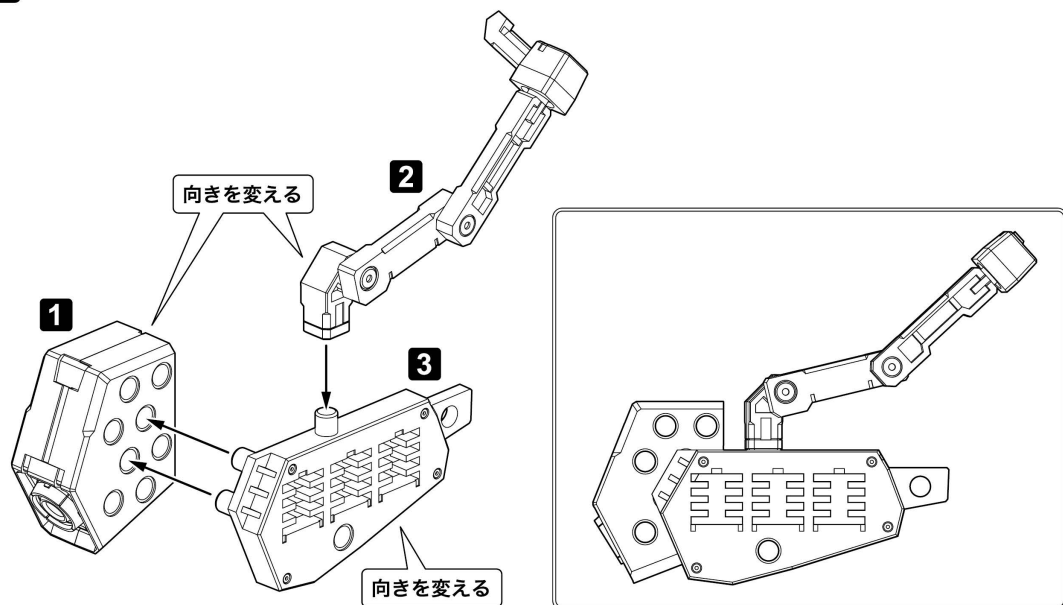

左サイドユニットの組み立て

〈完成図〉

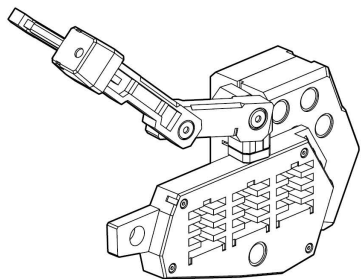

1

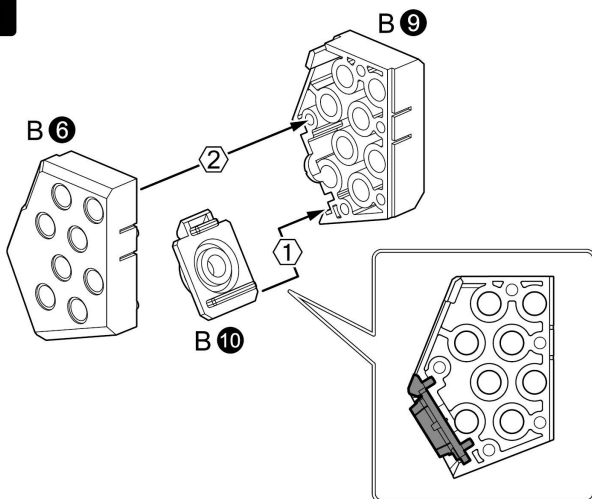

2

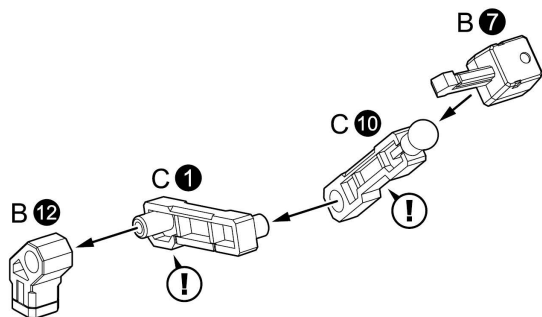

3

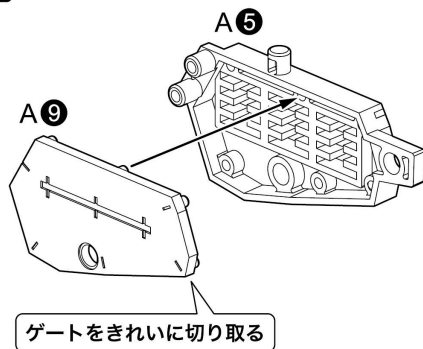

4

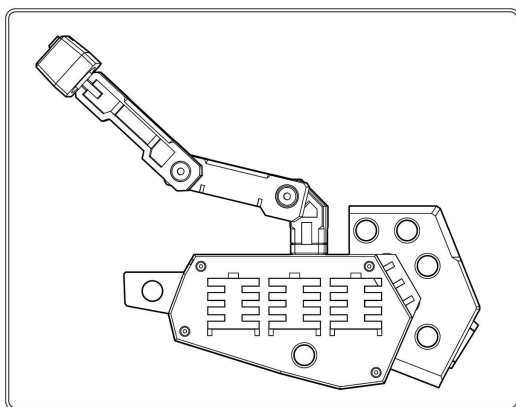
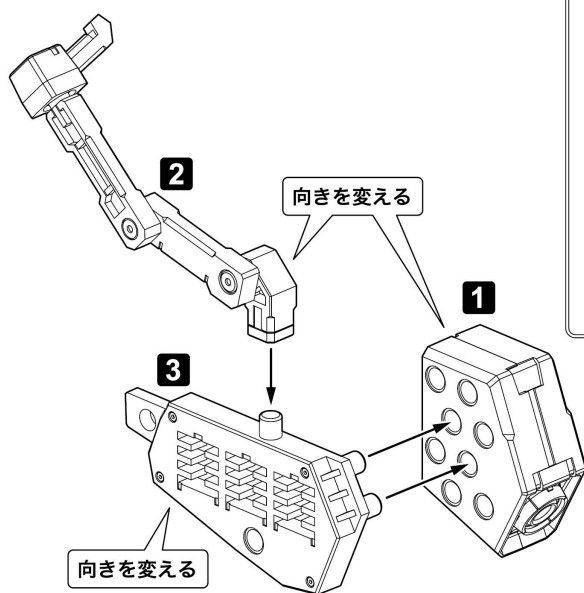

エグゾスーツ・ユニットの完成

1

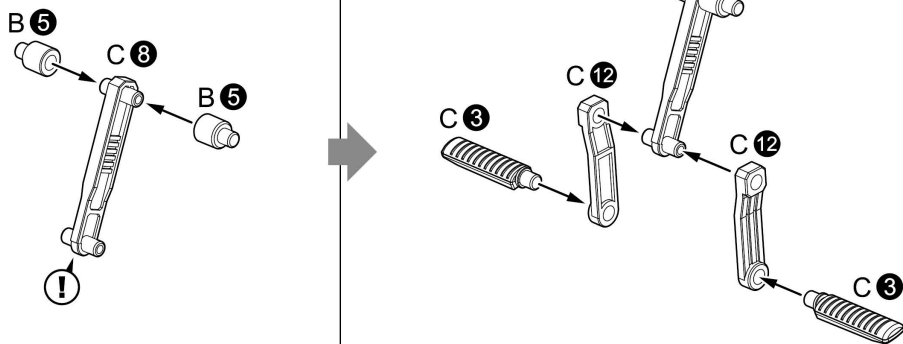

2

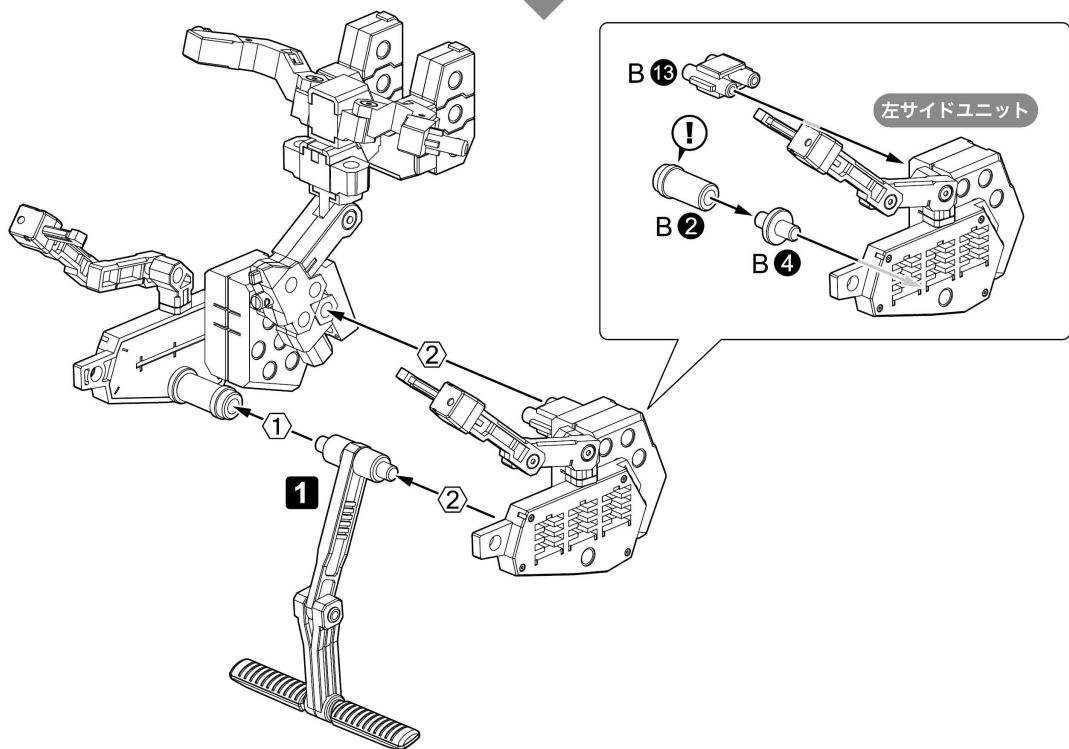
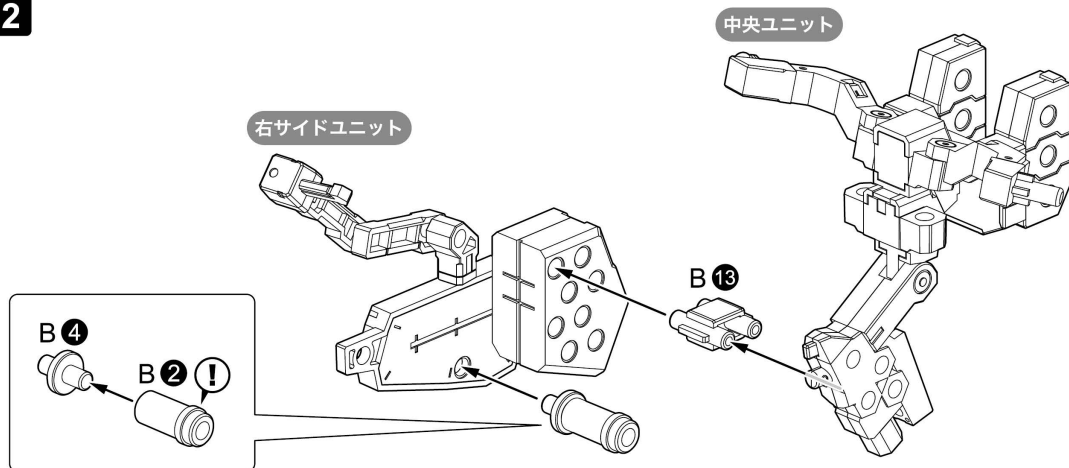

1

フレームアームズ・ガール 轟雷改

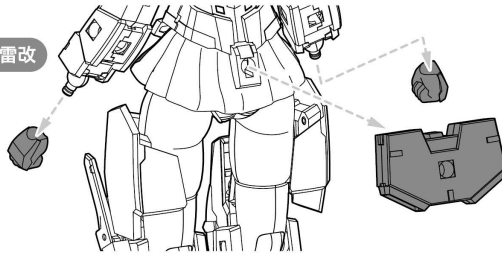

エグゾスーツ 轟雷

向きを変える
図を参考に各部分を調整する

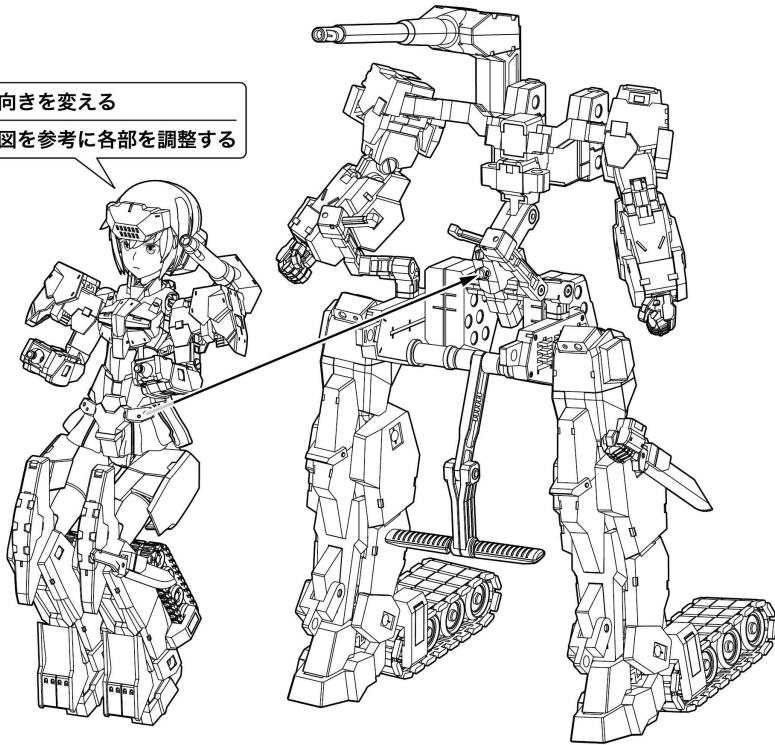

ステップの上に乗せる
ように可動させる

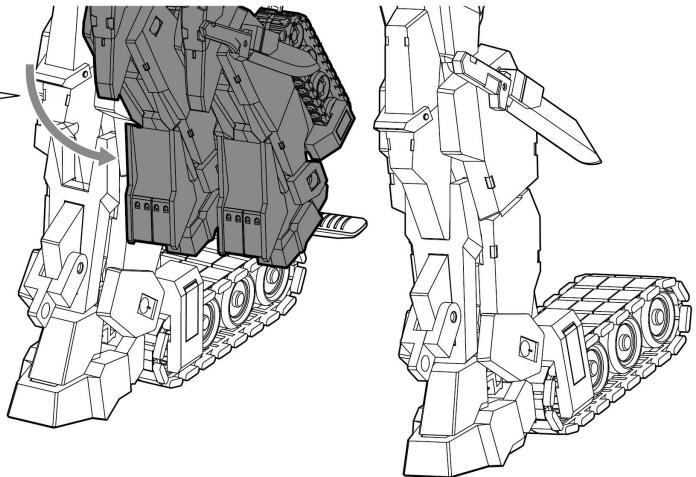

- 2** ※説明のために一部パーツを省略しています。
 ※反対側も同様に取り付けます。

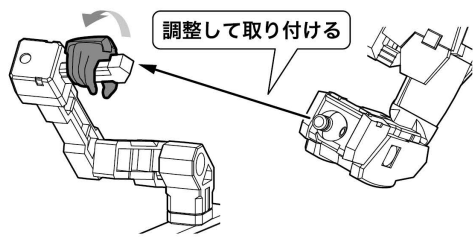
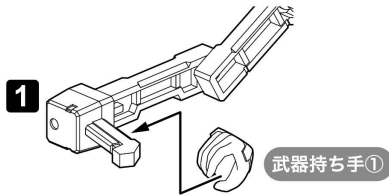

3

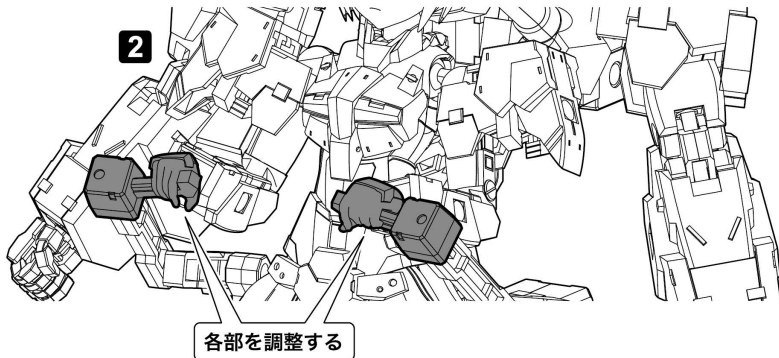

ニューフライングベース(別売り)の取り付け方

フレームアームズ・ガール 轟雷改
 with エグゾスーツ 轟雷

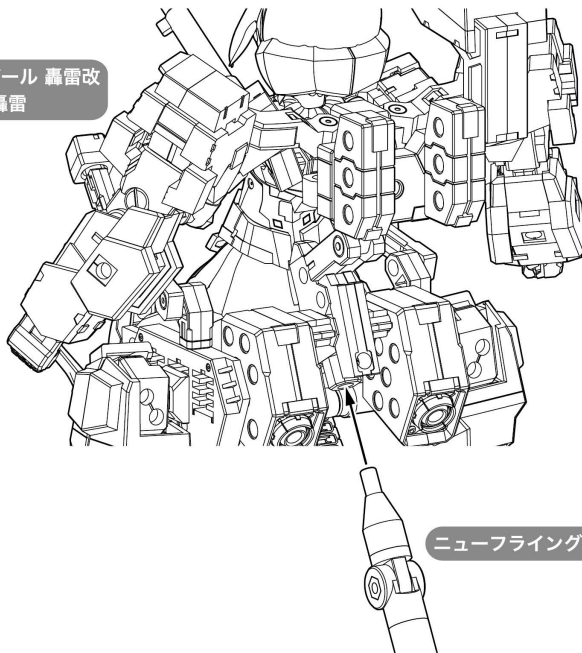

水転写デカールの貼り方

- ハサミまたはデザインナイフ、ピンセット、綿棒などを用意してください。
- デカールを貼る部分の油分をあらかじめ中性洗剤などで拭き取るとしっかりと貼ることができます。



デカールが乾くまで手を触れないようにしてください。

- ①使用するデカールをハサミまたはデザインナイフで台紙ごと切り取ります。
- ②切り取ったデカールを水またはぬるま湯に約10秒程浮かべ、ピンセットで引き上げます。
- ③デカールを台紙からはがし、位置を調整しながら貼り付けます。
- ④貼り付けたデカールの上から綿棒をやさしく押しあて、残っている水分を押し出します。デカール部分が完全に乾けば完成です。

●ざらざらした面や凹凸面、水を吸い込む物（ざらざらした塗装していない木製品等）には貼ることができませんのでご注意ください。

●もし失敗してはがしたい場合は水をたっぷりと含ませたタオル等を 10分程あてて、軽くこすってください。

〈曲面にデカールを貼る際のワンポイント〉

別売りの「デカール軟化剤」を使用することで、デカールが柔らかくなりますので、曲面にきれいに密着させることができます。最後に別売りの「表面仕上げ用コート剤スプレー」をデカールに軽く吹きかけることで、より破れにくい仕上がりになります。

※パーツを取り付ける際には、デカールを貼った面に触れないように注意しながら取り付けてください。

※デカール軟化剤を塗るとデカールが破れやすくなります。貼った後は完全に乾くまでデカールに触れないようにご注意ください。余白ができた場合は、パーツの形に沿って切り取るか、内側に折り込んでください。

※「デカール軟化剤」と「表面仕上げ用コート剤スプレー」のご使用の際には、製品説明をよくご確認ください。

COLOR/DECAL GUIDE

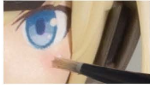

頬紅

頬紅は、ピンク色のパステル(「スーパー カラーパステル」ローズ 014)を紙やすり(400番)で粉にして、短めの筆にとって軽く撫でるようにして彩色します。頬紅の後、頬の白のハイライトを入れるとより再現度が上がります。

①=デカール番号

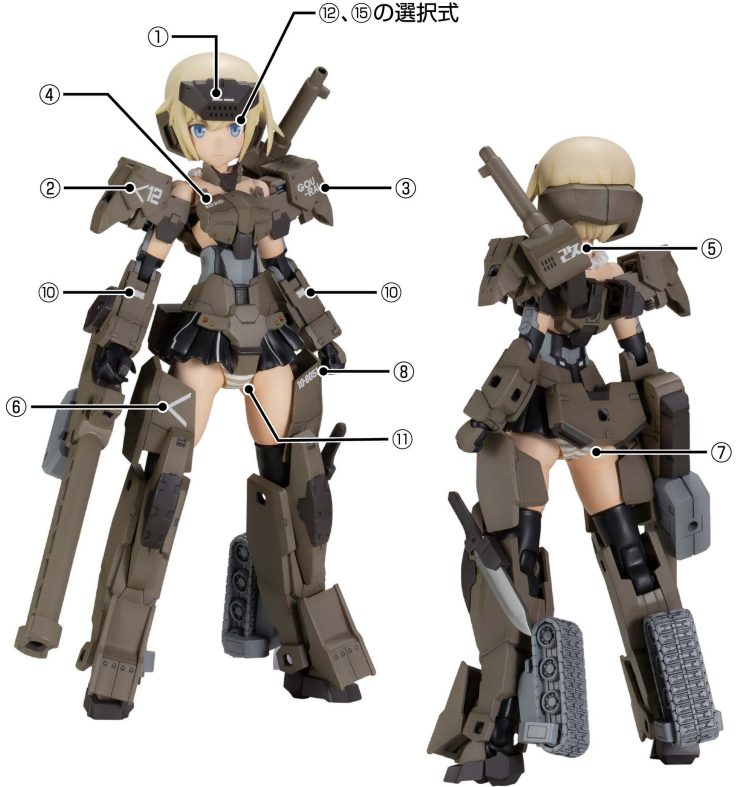
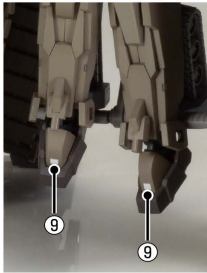

●=Mr. カラーシリーズ(株式会社 GSI クレオス)

- 1 Mr.カラー / H-1 水性ホビーカラー : ホワイト
- GX1 Mr.カラー-GX : クールホワイト
- SM201 Mr.カラースーパーメタリック2 : スーパーファインシルバー2
- GX101 Mr.クリアカラー-GX : GXクリアブラック

■=ガイアカラーシリーズ(ガイアノーツ株式会社)

- FG-01 フレームアームズ・ガールカラー : プラスチックフレッシュ

※こちらの塗料は全国の模型店及びホビーショップ等でお買い求めください。
※塗料の配合比は参考値になります。ご了承ください。

髪 イエロー

- 1/H-1: ホワイト(85%)
 - 39/H-79: ダークイエロー(5%)
 - 59/H-14: オレンジ(5%)
 - 101/H-95: スモークグレー(4%)
 - 52/H-48: フィールドグレー(2)(1%)
- または
- FG-06: プラチナフロンドベース(100%)

インナー ブラック

- 14/H-54: ネービーブルー(70%)
 - 71/H-55: ミッドナイトブルー(30%)
- または
- FG-05: インナーブラック(100%)

腰部センサー オレンジ

- ベース
- 8/H-8: シルバー(100%)
- コート
- 49/H-92: クリアオレンジ(70%)
 - GX109: GXクリアブラウン(30%)

肌

- 111: キャラクターフレッシュ(1)(80%)
- 112: キャラクターフレッシュ(2)(20%)

または

- FG-02: ベースフレッシュ(100%)

インナー履帯 グレー

- 13/H-53: ニュートラルグレー(40%)
 - 11/H-1: ホワイト(30%)
 - 72/H-56: ミディアムブルー(20%)
 - 41/H-47: レッドブラウン(10%)
- または
- FG-04: アーマーグレー(100%)

腰部センサー(小) イエロー

- ベース
- 8/H-8: シルバー(100%)
- コート
- 48/H-91: クリアイエロー(100%)

装甲 ブラウン

- 12/H-52: オリーブドラブ(1)(40%)
 - 1/H-1: ホワイト(30%)
 - 52/H-48: フィールドグレー(2)(20%)
 - 41/H-47: レッドブラウン(5%)
 - 2/H-2: ブラック(5%)
- または
- FG-12: 轟雷装甲ブラウン(100%)

インナー ホワイト

- 1/H-1: ホワイト(90%)
- 101/H-95: スモークグレー(7%)
- 52/H-48: フィールドグレー(2)(3%)

センサー ブルー

- ベース
- 8/H-8: シルバー(100%)
- コート
- 50/H-93: クリアブルー(80%)
 - 47/H-90: クリアレッド(10%)
 - 101/H-95: スモークグレー(10%)

装甲 ブラック

- 41/H-47: レッドブラウン(45%)
- 13/H-53: ニュートラルグレー(30%)
- 2/H-2: ブラック(20%)
- 80/H-35: コバルトブルー(5%)

腰部インナー縞 ブラウン

- GX1: クールホワイト(70%)
- 13/H-53: ニュートラルグレー(15%)
- 43/H-37: ウッドブラウン(10%)
- 12/H-52: オリーブドラブ(1)(5%)

ナイフ刃 シルバー

- 8/H-8: シルバー(100%)

※塗装部分は模型用の薄液で落とすことが可能です。
※ABS製パーツへの塗装は、Jパーツの破損につながる恐れがありますので、お勧めできません。
※POM製パーツ、PVC製パーツは材質上、塗料をはじくため塗装はお勧めできません。
※ラッカー系塗料(溶剤系アクリル樹脂塗料)と、水性塗料(水溶性アクリル樹脂塗料)は混色できませんので、ご注意ください。

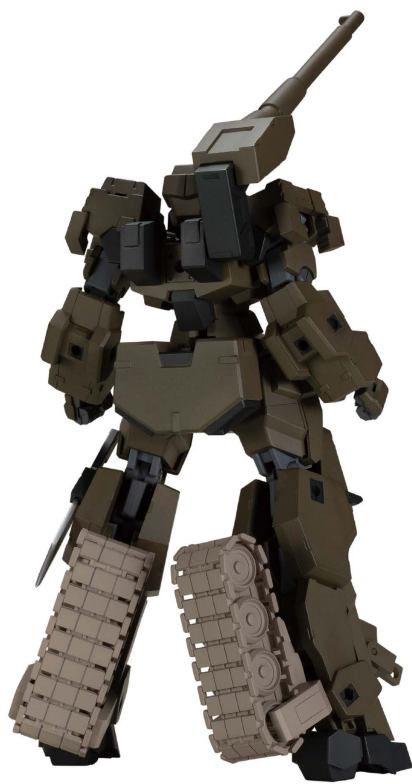

本体 ブラウン

- 1/H-1: ホワイト(25%)
- 2/H-2: ブラック(25%)
- 41/H-47: レッドブラウン(20%)
- 7/H-7: ブラウン(20%)
- 6/H-6: グリーン(10%)

本体 ブラック

- 2/H-2: ブラック(40%)
- 6/H-6: グリーン(20%)
- 1/H-1: ホワイト(20%)
- 41/H-47: レッドブラウン(15%)
- 80/H-35: コバルトブルー(5%)

関節 グレー

- 2/H-2: ブラック(60%)
- 1/H-1: ホワイト(40%)

キャタピラ ブラウン

- 1/H-1: ホワイト(50%)
- 41/H-47: レッドブラウン(30%)
- 58/H-24: 黄橙色(10%)
- 7/H-7: ブラウン(10%)

ナイフ刃 シルバー

- SM201: スーパーファインシルバー-2(100%)

カメラ シルバー

- ベース
- SM201: スーパーファインシルバー-2(100%)
- コート
- 50/H-93: クリアブルー(80%)
 - 47/H-90: クリアレッド(20%)

脚部センサー オレンジ

- ベース
- SM201: スーパーファインシルバー-2(100%)
- コート
- 49/H-92: クリアオレンジ(100%)



本体 ダークグレー

- 13/H-53: ニュートラルグレー(80%)
- 2/H-2: ブラック(20%)

本体 ライトグレー

- 13/H-53: ニュートラルグレー(80%)
- 1/H-1: ホワイト(15%)
- 22/H-72: ダークアース(5%)

