

FRAME  
ARMS GIRL

フレームアームズ・ガールズ



コトブキヤ ショップ 限定

CRAFTSMANSHIP  
KOTOBUKIYA

©KOTOBUKIYA / FAGirl Project

# GOURAI-KAI

(with FRAME ARMS GIRLS) FINAL BATTLE Ver.  
Gold-Plated Edition

NON SCALE FULL ACTION PLASTIC MODEL KIT  
フレームアームズ・ガール 轟雷改 (with FAガールズ) ~最終戦仕様~ゴールドメッキエディション

# GOURAI-KAI

(with FRAME ARMS GIRLS) FINAL BATTLE Ver.  
Gold-Plated Edition



ANIMATION EPISODE #12



## ⚠ 注意

### 必ずお読みください。

- 本製品の対象年齢は15歳以上です。対象年齢未満の方には、絶対に与えないでください。
- 窒息などの危険がありますので、誤飲に注意してください。小さなお子様には絶対に与えないでください。
- 製法上やむをえず尖った形状の部品がありますので、誤って目や皮膚を刺さないように注意してください。
- 部品加工の際、出た削りカスを吸わないように注意してください。
- 塗料や接着剤の使用の際、必ず換気を良くして行ってください。
- 部品の加工の際、刃物の取り扱いには充分注意してください。
- ぶついたり振り回すなどの、乱暴な遊びをしないでください。思わぬケガをする危険があります。
- 本製品は予告無く仕様を変更する場合がございます。ご了承ください。

### ■組み立てる前に必ずお読みください。

- 組み立てる前に必ずパーツリストで各パーツの有無を確認してください。
- パーツはニッパー・カッター等できれいに切り取ってください。  
(ケガには十分注意してください)
- 組み立てには、カッターナイフ・プラスチックモデル用塗料などを使用します。
- 塗料はより安全な水性塗料をおすすめします。
- 工具・材料は、模型用品取扱店等でお買い求めください。
- 塗装についてのお問い合わせはお答えできかねる場合がございます。

### 【パーツの接続について】

当キットの組み立てはハメ込み式ですが、別売りのプラスチックモデル用接着剤を使用して組み立てることで、よりしっかりとした仕上がりをお楽しみ頂けます。

※ABS製パーツの接着には、ABS用接着剤をご使用ください。

## フレームアームズ・ガール 轟雷改 (with FA ガールズ) ~ 最終戦仕様 ~ ゴールドメッキエディション / パーツリスト

※グレー部分は使用しないパーツです。

フレームアームズ・ガール 轟雷改 6ページ~15ページの組み立てで使用します。

### パーツA

(ABS樹脂: ABS)

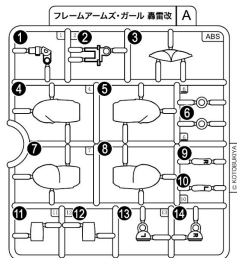

### パーツB

(スチロール樹脂: PS)

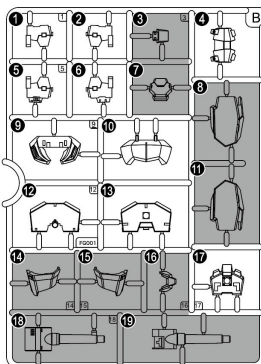

### パーツC

(スチロール樹脂: PS)

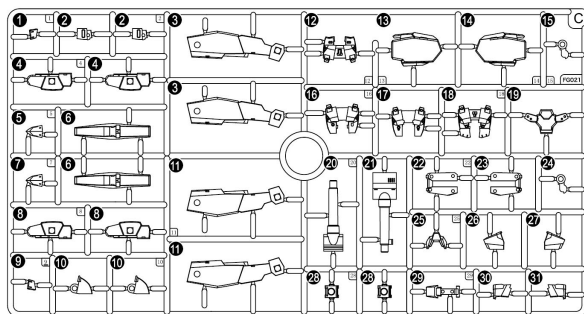

### パーツD

(スチロール樹脂: PS)

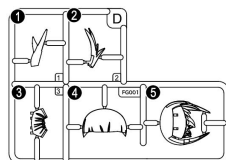

### パーツE

(スチロール樹脂: PS)

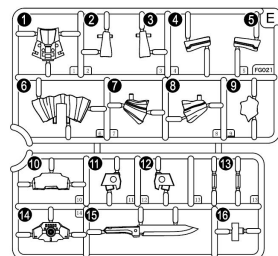

フレームアームズ・ガール 轟雷改 6ページ～15ページの組み立てで使用します。

パーツF  
(ABS樹脂: ABS)

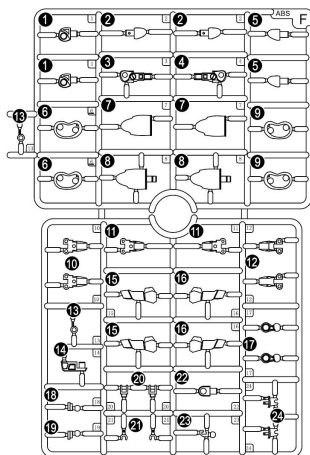

※F⑩は1つ余ります。予備としてご使用ください。

パーツG  
(スチロール樹脂: PS)

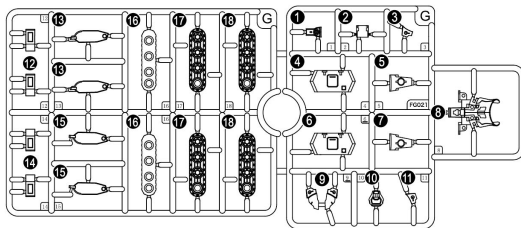

パーツH  
(ABS樹脂: ABS)

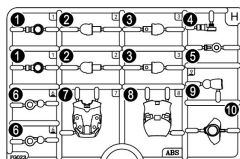

パーツI  
(スチロール樹脂: PS)

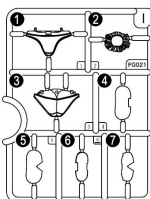

パーツJ  
(POM樹脂: POM)

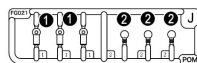

※J①、J②は1つずつ余ります。予備としてご使用ください。

パーツK  
(スチロール樹脂: PS)

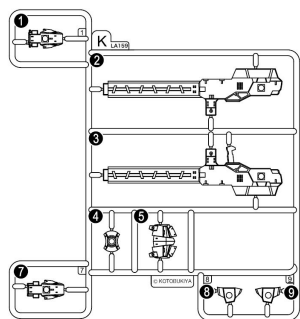

※K⑩とK⑪は図の組み立てで使用します。

パーツL×2  
(スチロール樹脂: PS)

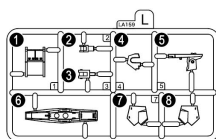

パーツM  
(スチロール樹脂: PS)

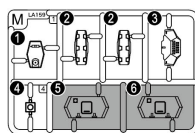

パーツO  
(POM樹脂: POM)

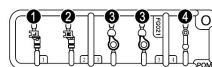

PC(ポリキャップ)パーツ  
(ポリエチレン: PE)

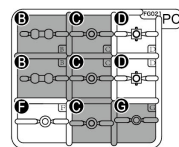

フェイスパーツ  
(ABS樹脂: ABS)

正面向き顔

右向き顔

すまし顔



ハンドパーツ  
(非フタル酸PVC)

握り手

平手①

平手②

武器持ち手①

武器持ち手②

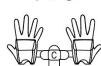

※図はランナー部分を一部省略しています。

**フレームアームズ・ガール バーゼラルド** ⑦～⑩の組み立てで使用します。

**パーツF**

(スチロール樹脂：PS)

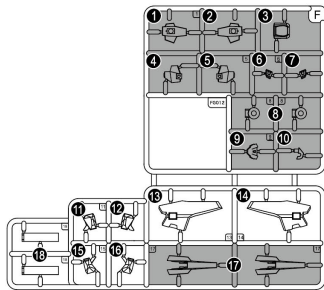

**パーツI×2**

(スチロール樹脂：PS)

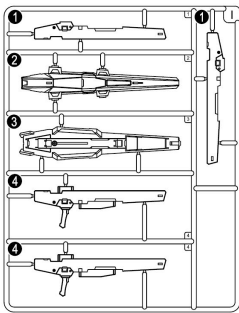

**パーツJ×2**

(ABS樹脂：ABS)

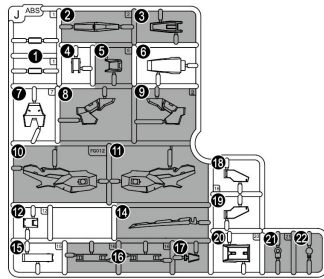

**パーツK**

(スチロール樹脂：PS)

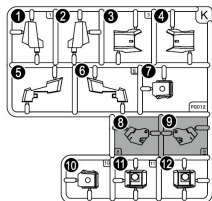

**パーツL**

(スチロール樹脂：PS)

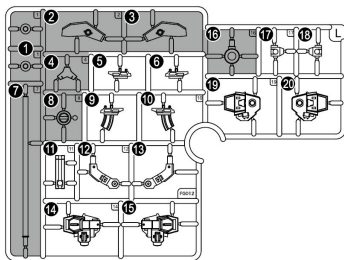

**パーツM×2**

(スチロール樹脂：PS)

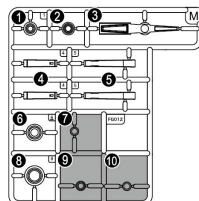

**パーツN**

(ABS樹脂：ABS)

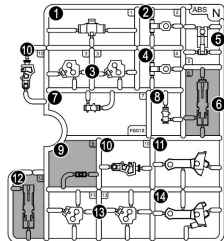

**パーツO×2**

(スチロール樹脂：PS)

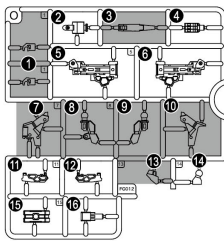

**フレームアームズ・ガール スティレット** ⑪～⑭の組み立てで使用します。

**パーツC**

(スチロール樹脂：PS)

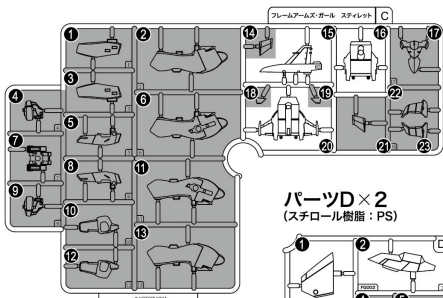

**パーツD×2**

(スチロール樹脂：PS)

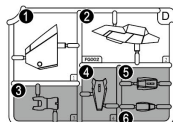

**パーツN**

(スチロール樹脂：PS)

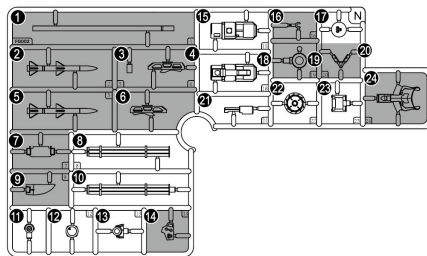

MW-36 (1~8) × 2  
(スチロール樹脂: PS)

MW-36 (9~17) × 2  
(スチロール樹脂: PS)

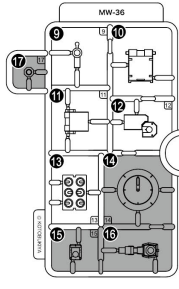
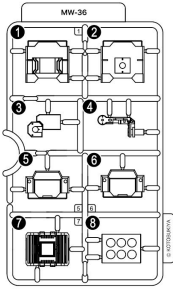

ガンブレードランス 8~10の組み立てで使用します。

パーツA  
(スチロール樹脂: PS)

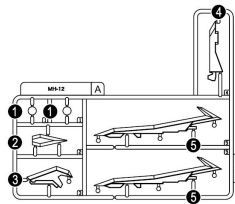

パーツB  
(スチロール樹脂: PS)

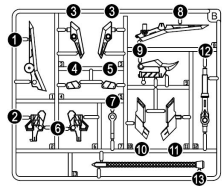

ユナイトソード 11~13の組み立てで使用します。

パーツA × 2  
(スチロール樹脂: PS)

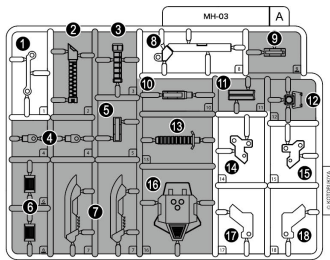

※パーツAのランナーは1枚余ります。

パーツB(ゴールド)  
(スチロール樹脂: PS)

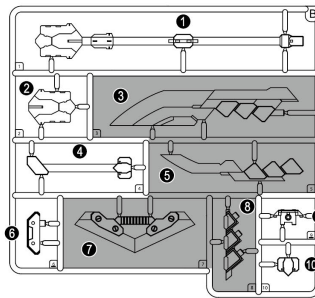

パーツB(クリアイエロー)  
(ABS樹脂: ABS)

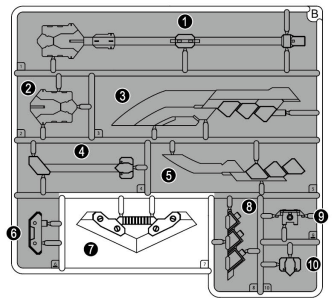

PC(ポリキャップ)-Aパーツ  
(ポリエチレン: PE)

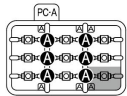

○水転写デカール

展示ベース (ABS樹脂: ABS)

台座

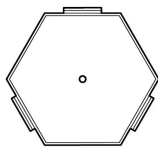

支柱(長)



支柱(短)



延長支柱



垂直アタッチメント



直角アタッチメント



※塗装部分は模型用の薄め液で落とす事が可能です。

※ABS製パーツへの塗装は、パーツの破損につながる恐れがありますので、お勧めできません。

※POM製パーツ、PVC製パーツは材質上、塗料をはじくため塗装はお勧めできません。

記号の説明  
Symbol Explanation



はめ込む  
Insert



□の中の数字の順にはめ込む  
Insert in order according to the number indicated



強く差し込む  
Insert strongly



パーツの向きに注意  
Be careful with the way the parts are facing



破損に注意  
Fragile



接着剤の使用を推奨  
Usage of glue is recommended



切り取る  
Cut off



選択式  
Interchangeable parts



数字の複数を作る  
Make as many as the number indicated



パーツの下にあるゲートを切り取る  
Cut off the gate from under the part



ピンセットの使用を推奨  
Usage of tweezers is recommended



使用しないパーツ  
Parts that will not be used



切り取る位置に注意  
Do not cut the connector part

**⚠ 組み立てを始める前に、必ず下記の注意をお読みください。**

- メッキ加工の性質上、特に関節可動部等で、部品の接続がきつくなっている部分があります。  
部品の接続部分のメッキを、カッターやピンバイス等で剥がしながら丁寧に組み立ててください。
  - 関節などの可動部分は、取り付けがきついま無理に組み立てると可動させた際にパーツが破損する恐れがあります。  
必ず可動部のきつさを調節しながら、特に注意して組み立てを行ってください。
  - メッキパーツを接着する場合は、接着部分のメッキをカッターなどで削って接着してください。
- ※作業時は刃物を取り扱いに充分ご注意ください。



■～図の組み立ては「轟雷改」状態と「轟雷」状態どちらかの選択式です。どちらを組むか決めてから組み立てを始めてください。  
※本書の説明は「轟雷改」状態をベースとしております。「轟雷」状態を組み立てる際は、選択式マークのついたパーツを使用してください。  
※「轟雷改 (with FA ガールズ) ～最終戦仕様～」を組み立てる際は、「轟雷改」状態を選択してください。

**轟雷改本体の組み立て**

6ページ～15ページの組み立てには、フレームアームズ・ガール 轟雷改のパーツを使用します。

**1 頭部の組み立て**

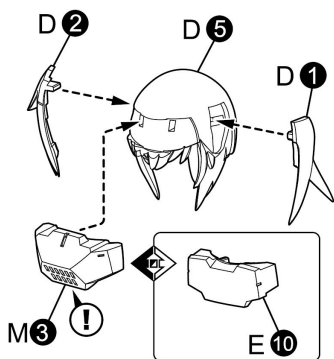

**2**

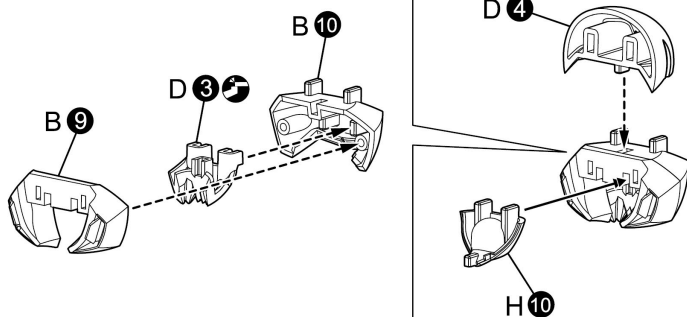

**3 <頭部の完成>**

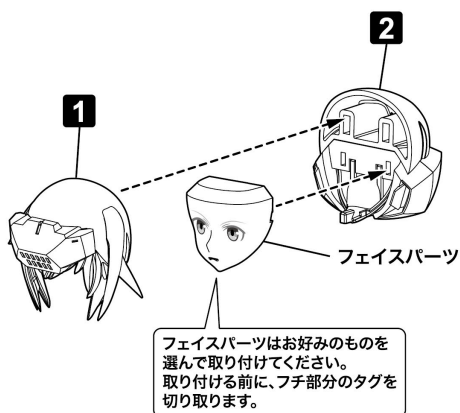

**フェイスパーツの交換方法**

フェイスパーツを交換するには、①→フェイスパーツの順番で取り外して、交換するフェイスパーツを上記の手順で取り付けてください。

**4 胴体の組み立て**

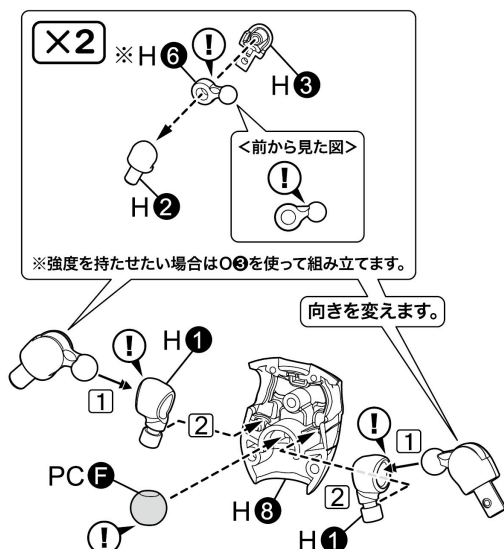

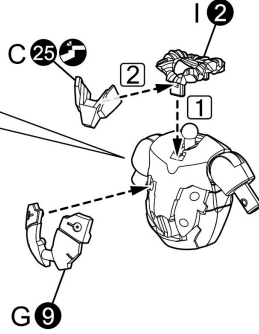
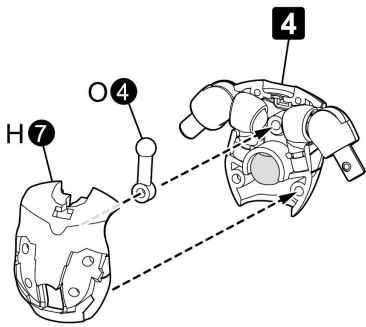
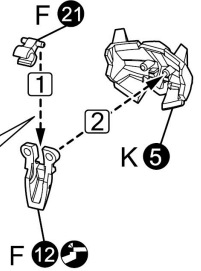
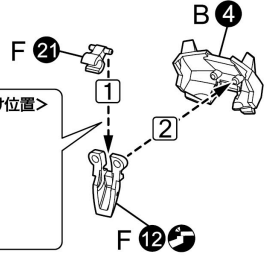
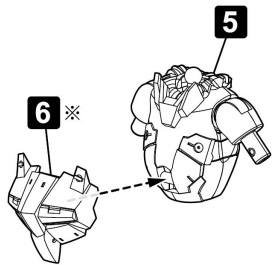
**5****6****<轟雷改>****<F⑩の取り付け位置>****<轟雷>****<F⑩の取り付け位置>****7**

※「轟雷」状態を組み立てる際は、③で組み立てた「轟雷」状態のパーツを使用してください。

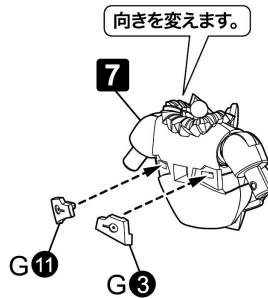
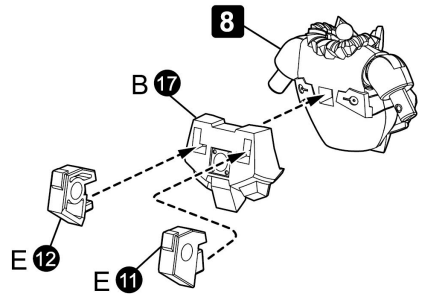
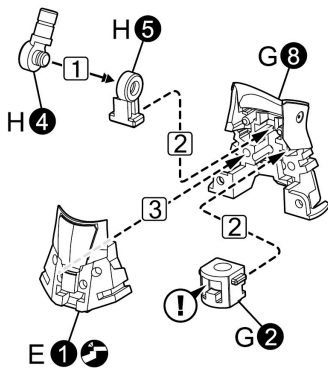
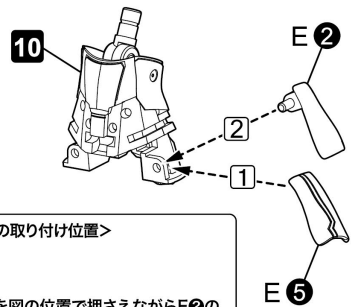
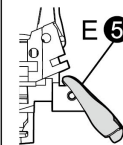
**8****9****10****11****<E⑥の取り付け位置>**

E⑥を図の位置で押さえながらE②の軸を⑩とE⑥の穴に差し込みます。



12

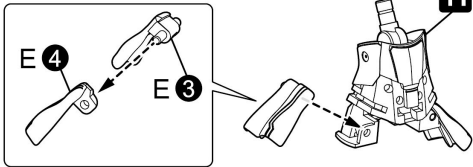

向きを変えます。

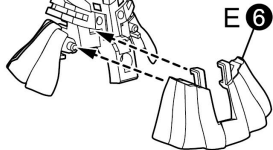

13

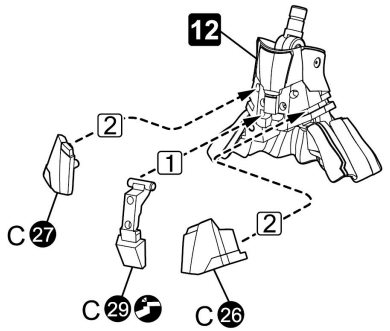

14

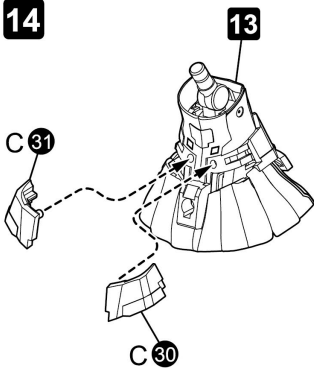

15

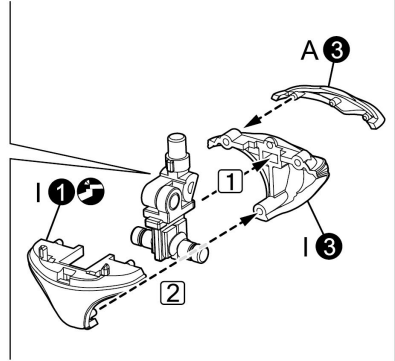
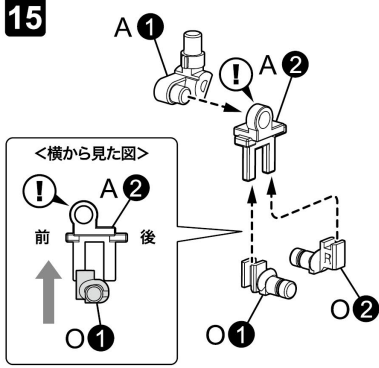

16

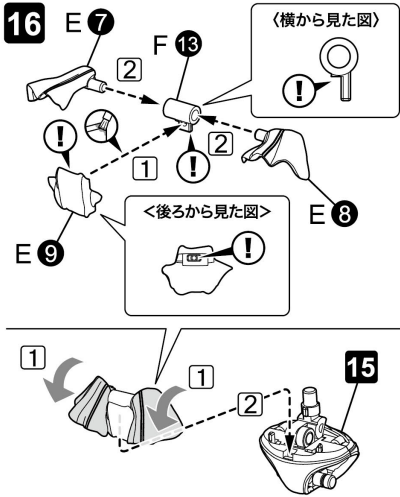

17

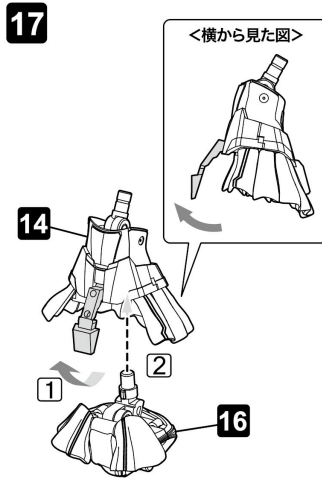

《胴体の完成》

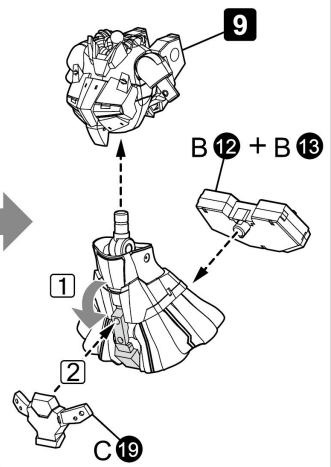

18 腕部の組み立て

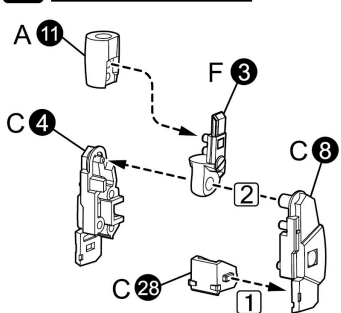

19 ×2

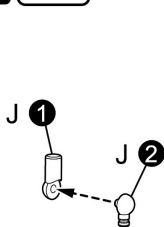

20

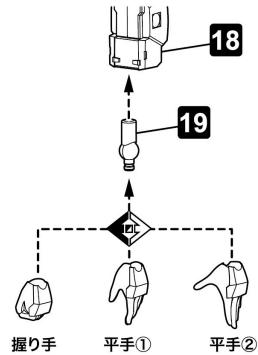

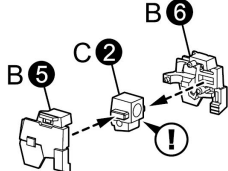
**21****22**

※「轟雷」状態を組み立てる際は、この項目は飛ばします。

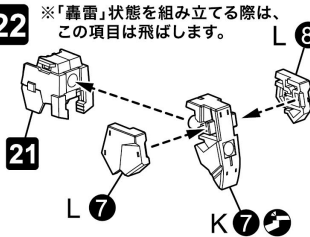
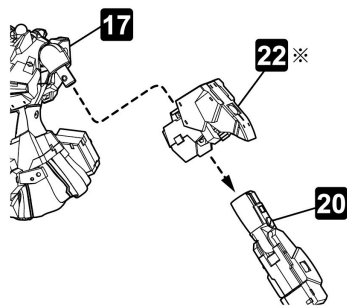
**23** 〈左腕の完成〉

※「轟雷」状態を組み立てる際は、**2**を使用します。

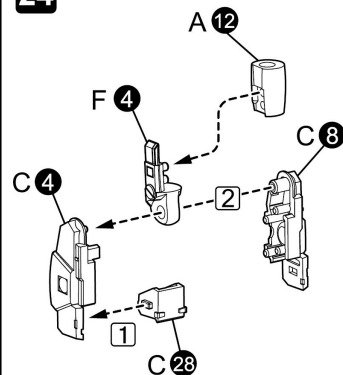
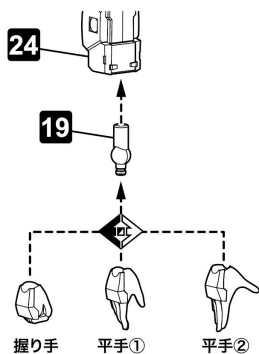
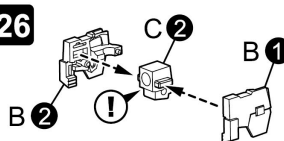
**24****25****26****27**

※「轟雷」状態を組み立てる際は、この項目は飛ばします。

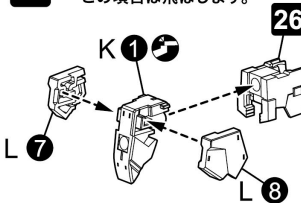
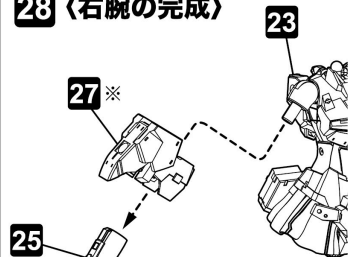
**28** 〈右腕の完成〉

※「轟雷」状態を組み立てる際は、**2**を使用します。

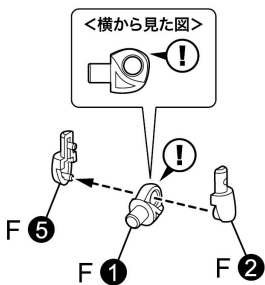
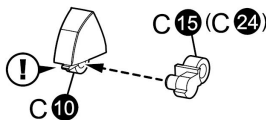
**29** 脚部の組み立て**×2****30** **×2**

※C⑩とC⑳は同じ形状になります。  
C⑩を使用した後は、C⑳を使用して組み立ててください。

〈F⑫を取り付けた図〉

グレー部分が図の位置になるように組み立てます。

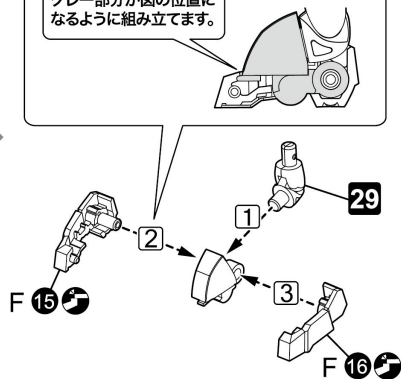
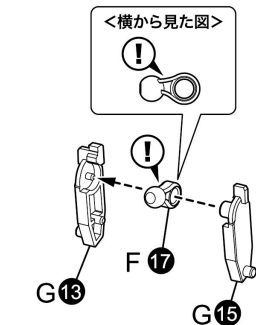
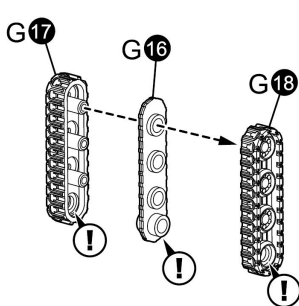
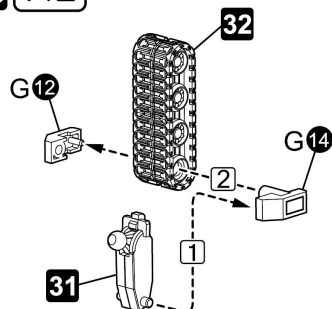
**31** **×2****32** **×2****33** **×2**

34 X2

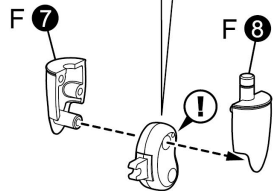
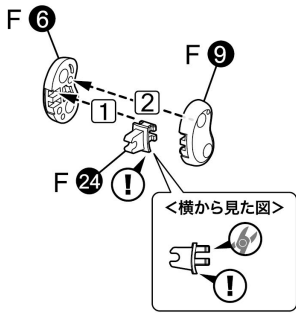

35 X2

《轟雷改》

<後ろから見た図>

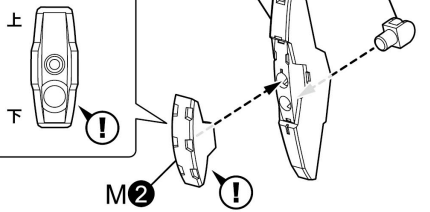

《轟雷》

<横から見た図>

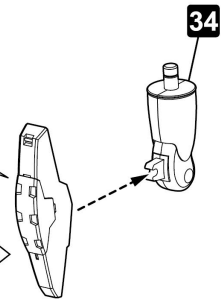
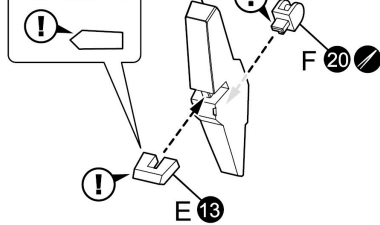

36 X2

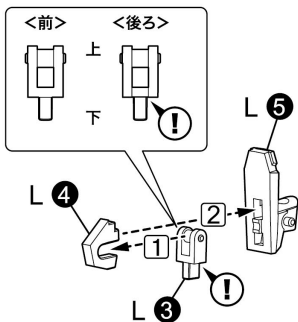

37 X2

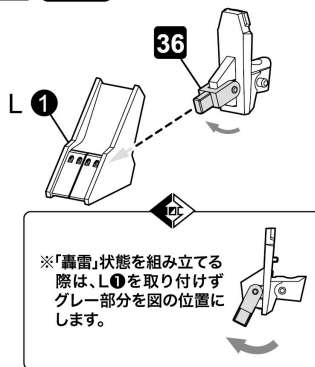

38 X2

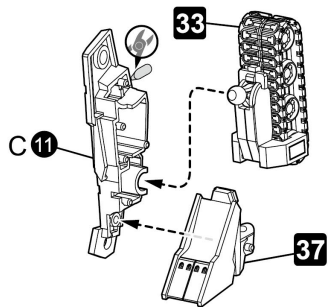

39 X2

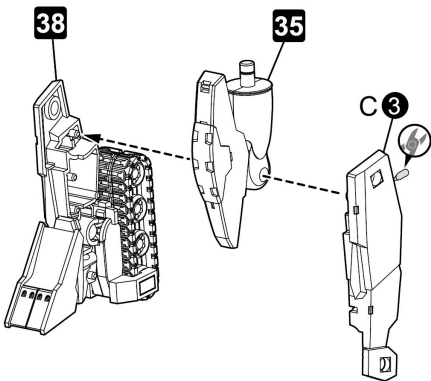

40 X2

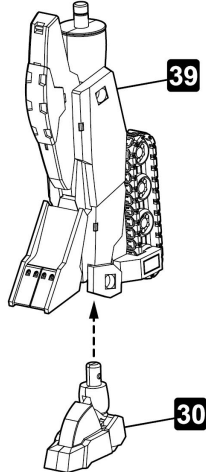

41

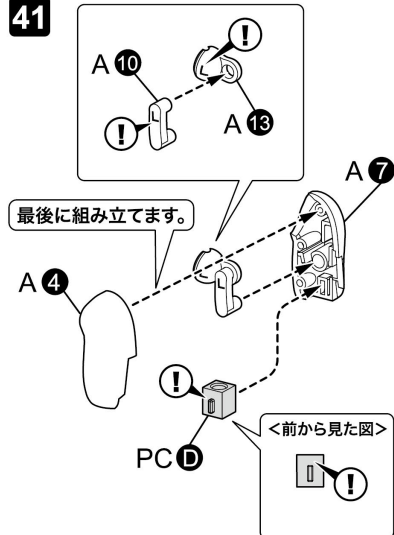

42

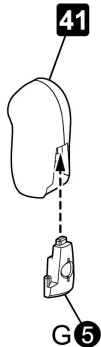

43

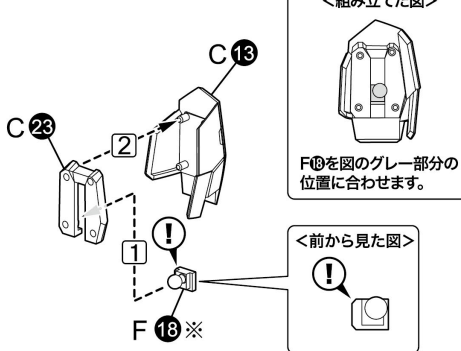

※ゲートをきれいに切り取ります。

44 &lt;左脚の完成&gt;

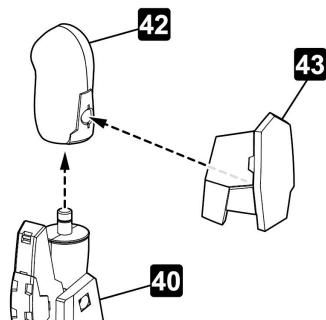

45

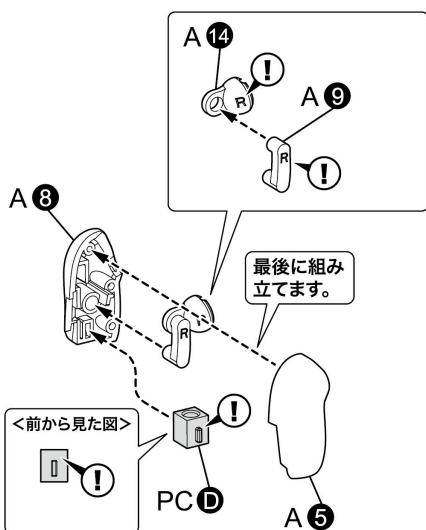

46

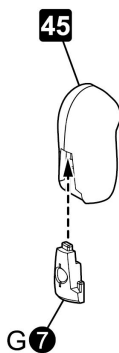

47

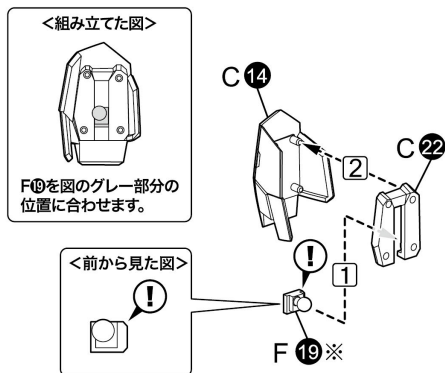

※ゲートをきれいに切り取ります。

48 &lt;右脚の完成&gt;

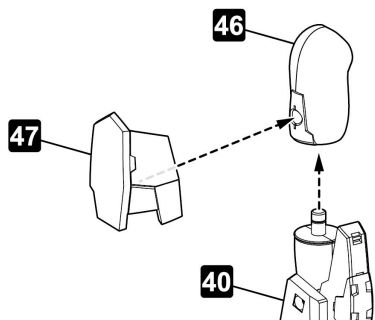

49 脚部の取り付け

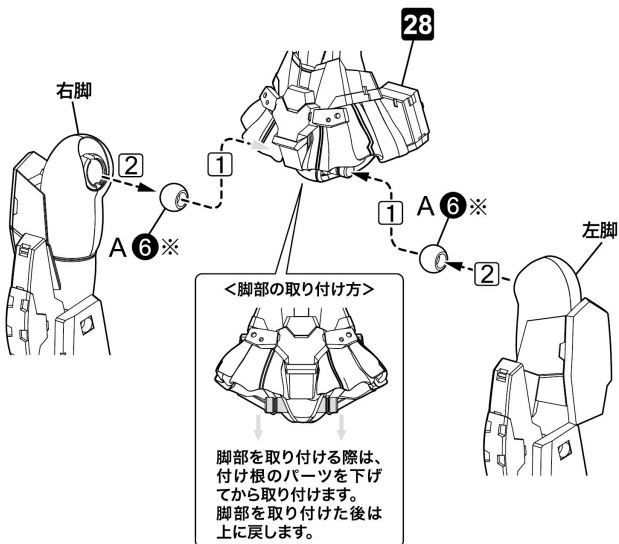

※ゲートをきれいに切り取ります。

50

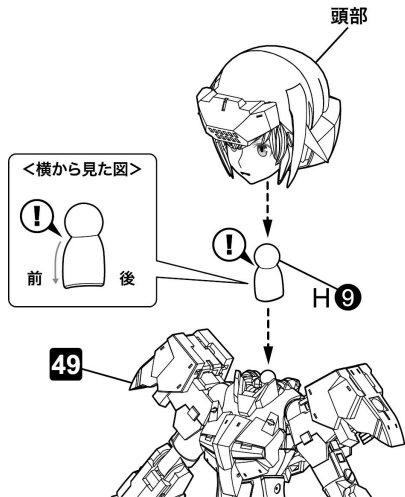

51

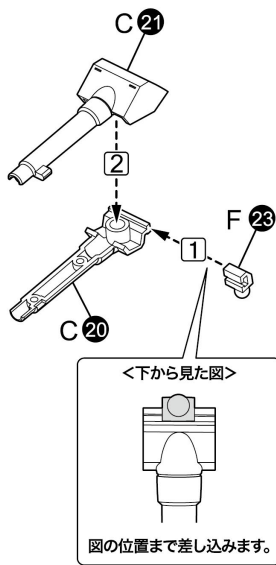

52

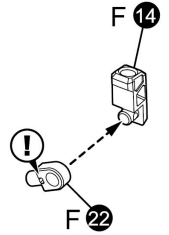

## 53 &lt;本体の完成&gt;

## &lt;轟雷改&gt;

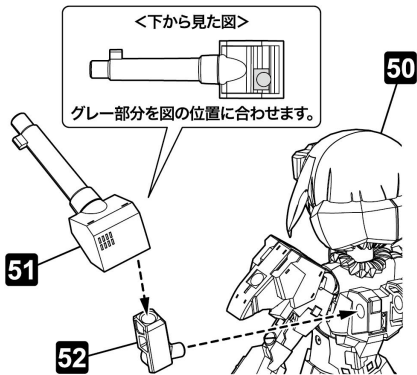

## &lt;轟雷&gt;

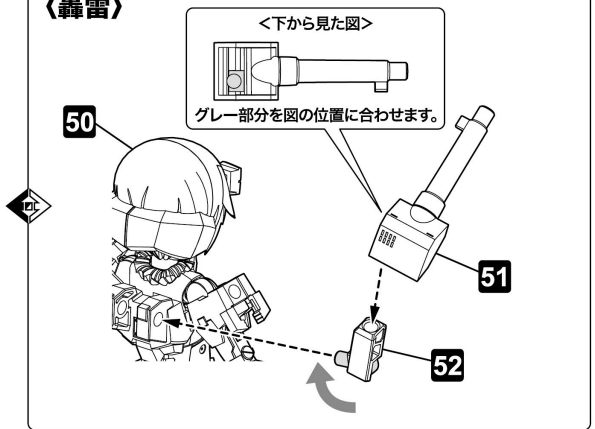

## ナイフの取り付け方

※お好みで組み立ててください。

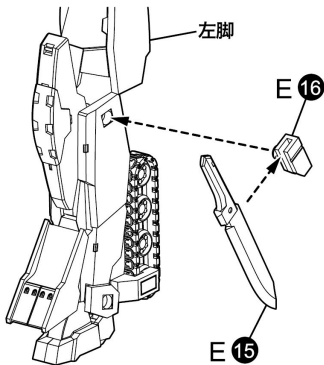

## レールガンの組み立て

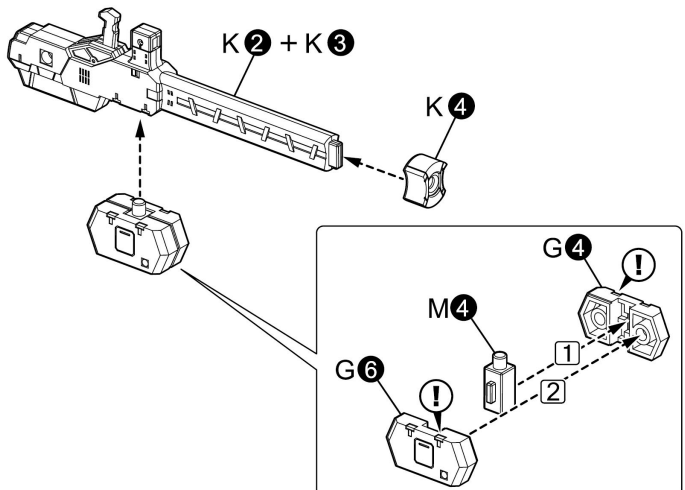

# 武器の持たせ方

※お好みで左右の各種武器持ち手に持たせることができます。  
 ※図は説明のために、一部パーツを省略しています。

## 1 〈レールガンの持たせ方〉

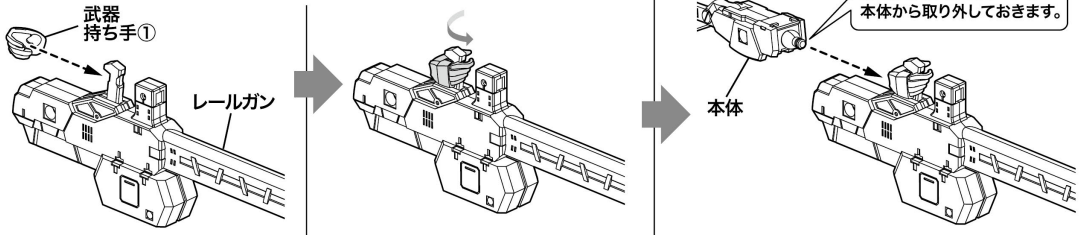

## 2

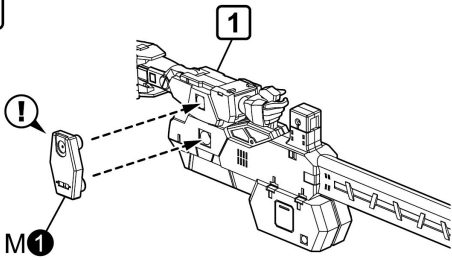

## 〈ナイフの持たせ方〉

※あらかじめナイフを本体から取り外しておきます。  
 ※武器を持たせた後は、本体のハンドパーツと交換してください。

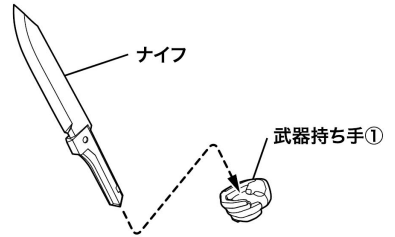

## ベースの組み立て

## ベースの取り付け

※「轟雷」状態でも同様に取付けることができます。  
 ※図は説明のために、一部パーツを省略しています。

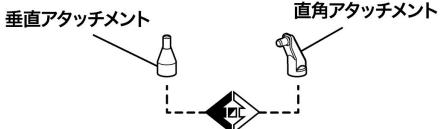

### 支柱の関節部分について



※+ドライバーで関節部分のきつさを調整できます。  
 (+ドライバーは別売りです)  
 破損の原因になるため、しめ過ぎにご注意ください。

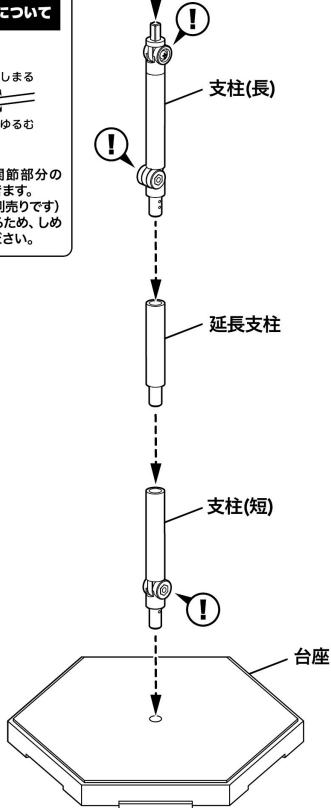

## 〈腰部への取り付け方〉

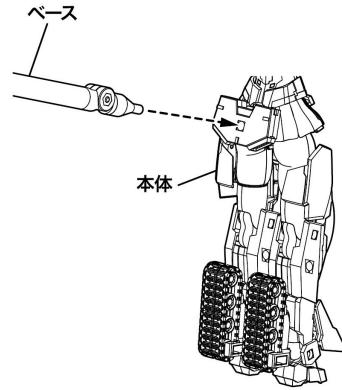

## 〈背部への取り付け方〉

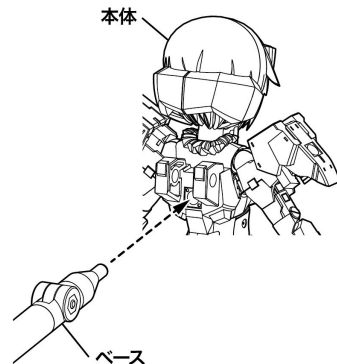

## 胸部装甲(轟雷改)の組み立て

### <中サイズ(轟雷改)>

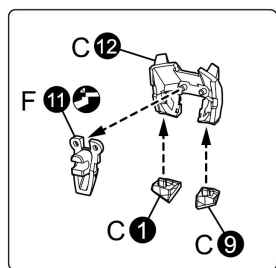

向きを変えます。

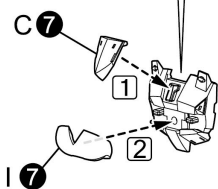

### <大サイズ(轟雷改)>

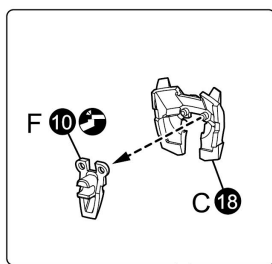

向きを変えます。

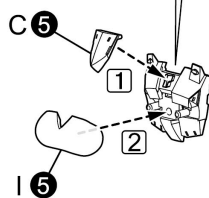

### <本体への取り付け>

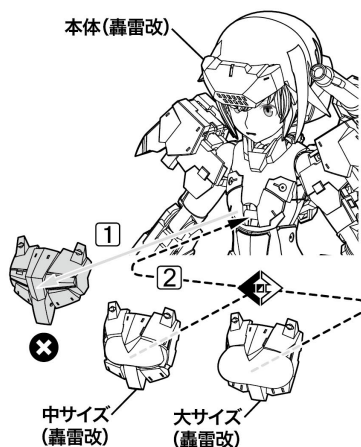

## 胸部装甲(轟雷)の組み立て

### <中サイズ(轟雷)>

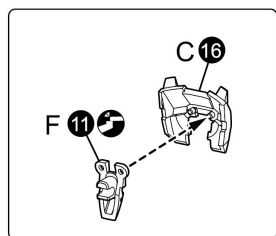

向きを変えます。

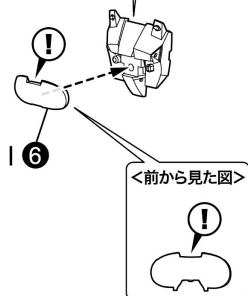

### <大サイズ(轟雷)>

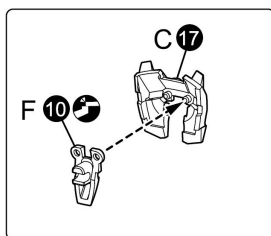

向きを変えます。

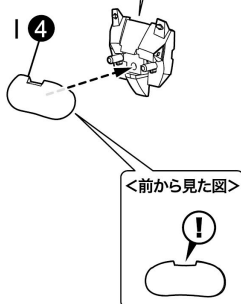

### <本体への取り付け>

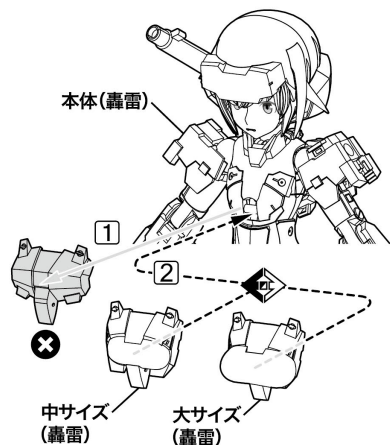

## 各部ハードポイントについて

### 〈胸部ハードポイントの取り付け〉

※「轟雷」状態でも同様に取り付けることができます。

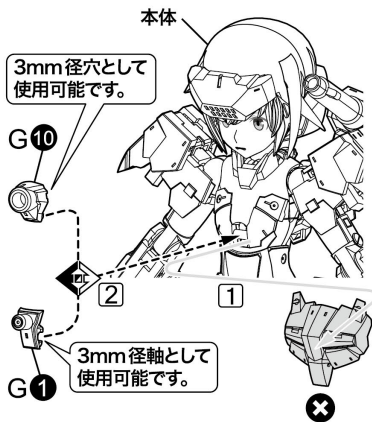

### 〈頭部ハードポイントの取り付け〉

※「轟雷」状態でも同様に取り付けすることができます。

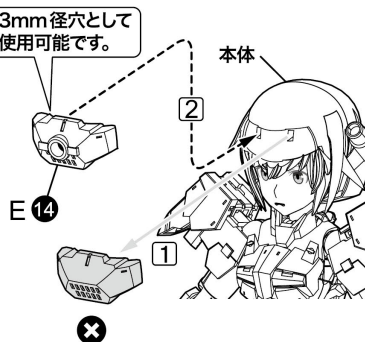

## 脚部ハードポイントについて

※ヒザとスネ部のパーツを外すことで3mm径軸・3mm径穴パーツとして使用できます。  
 ※図は説明のために一部パーツを省略しています。  
 ※ヒザのハードポイントは「轟雷改」状態のみの仕様です。

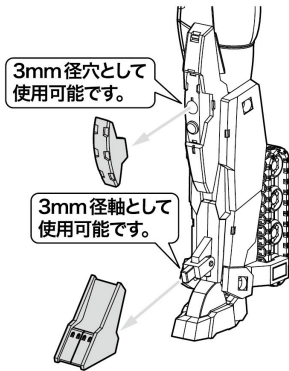

## 手首の可動について

※手首のジョイントを引き出すことで、可動範囲を大きくすることができます。

### 〈上方向への可動〉

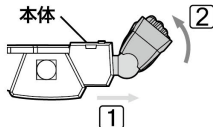

### 〈下方向への可動〉

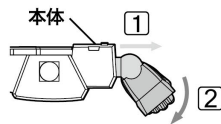

## もも装甲の可動

※図は説明のために、一部パーツを省略しています。

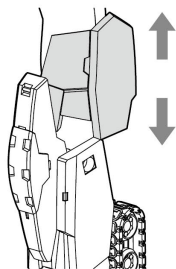

※図のグレー部分を上下にスライドさせることができます。  
 ※図は左脚の説明です。右脚も同様に可動させることができます。

## 靴パーツの可動

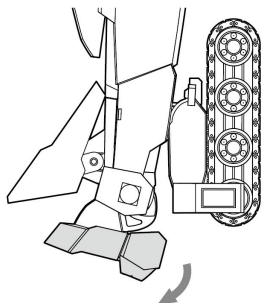

※図は左脚の説明です。右脚も同様に可動させることができます。



# 轟雷改(with FAガールズ) ~最終戦仕様~の組み立て

**54** ※レールガンは「武器の持たせ方」を参考に持たせています。  
 ※組み立て説明の写真はメッキ加工されていないパーツを使用しています。

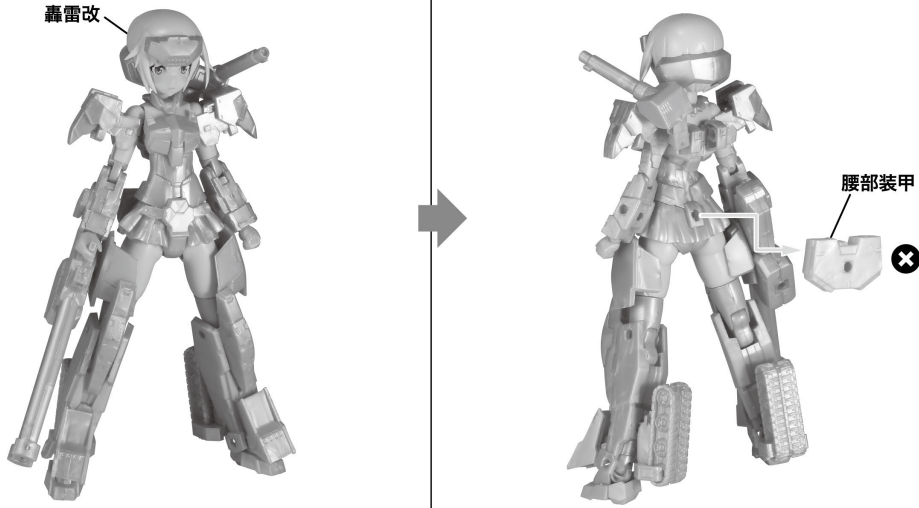

装甲パーツ(パーゼラルド)の組み立てには、フレームアームズ・ガール パーゼラルドのパーツとフレームアームズ・ガール 轟雷改のパーツK、PC-Aパーツを使用します。

## 55 装甲パーツ(パーゼラルド)の組み立て

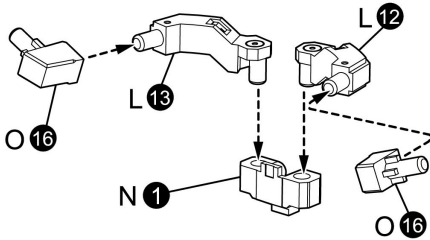

## 56

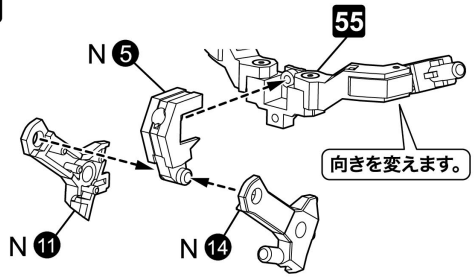

## 57

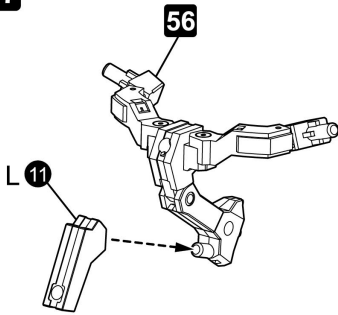

## 58

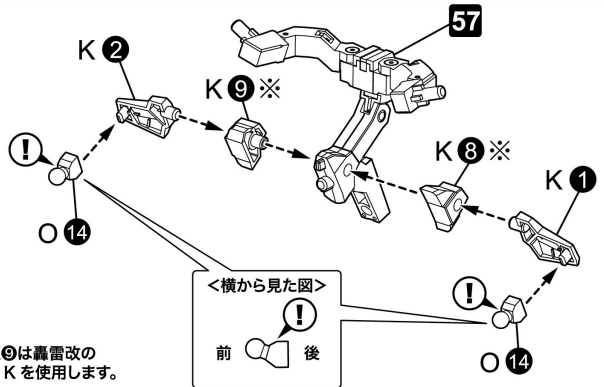

※K8、K9は轟雷改のパーツKを使用します。

## 59 ×2

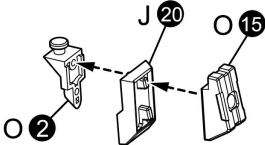

## 60

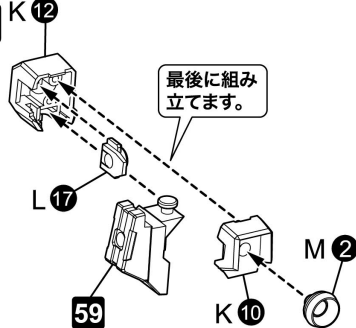

## 61

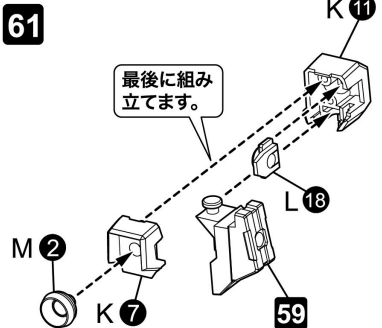

62

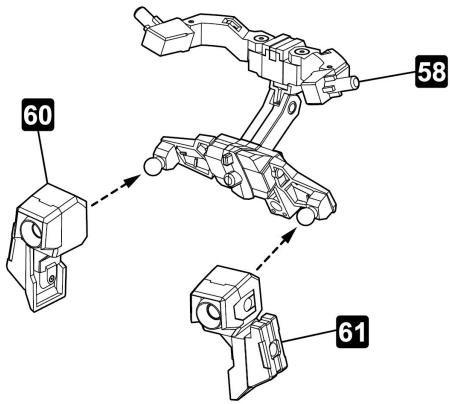

63 X2

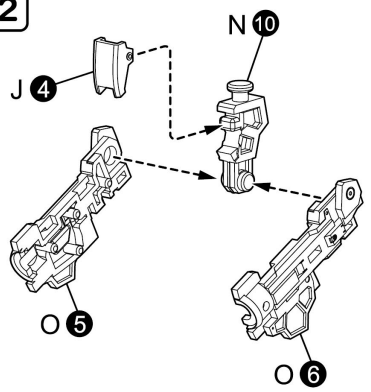

64 X2

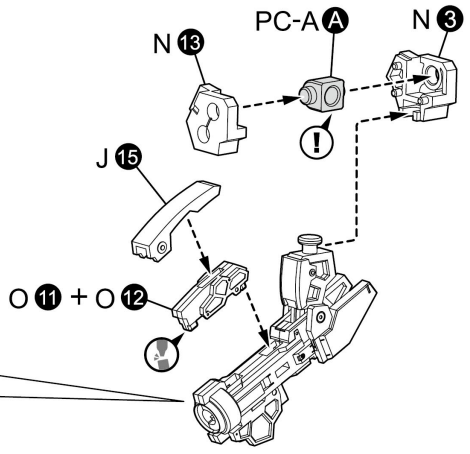
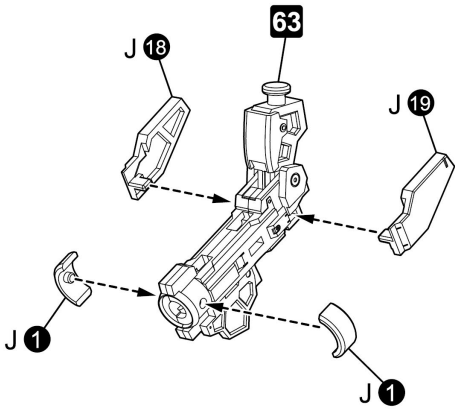

65

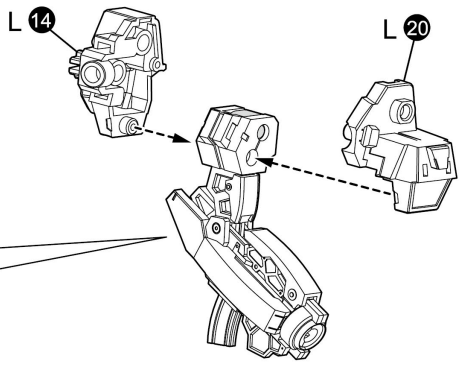
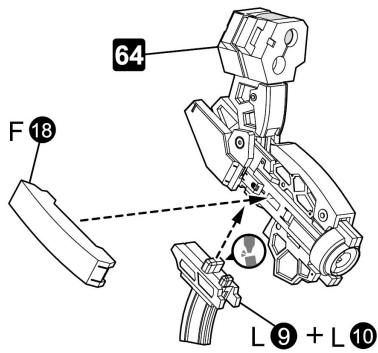

66

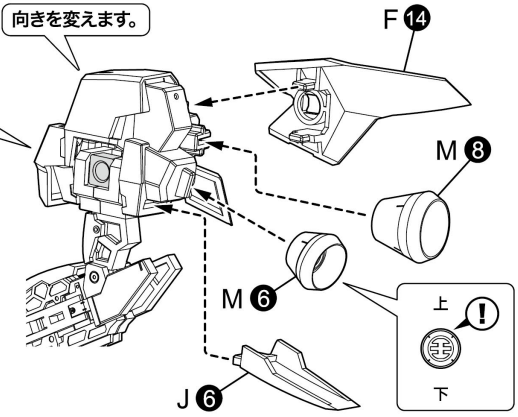
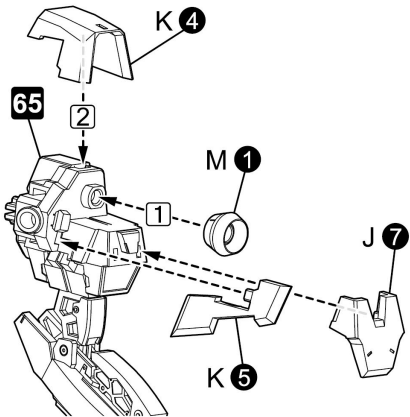

67 X2

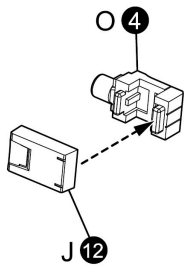

68

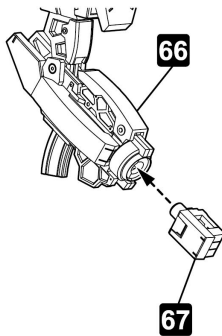

69

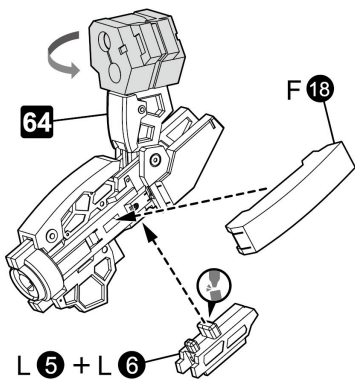

70

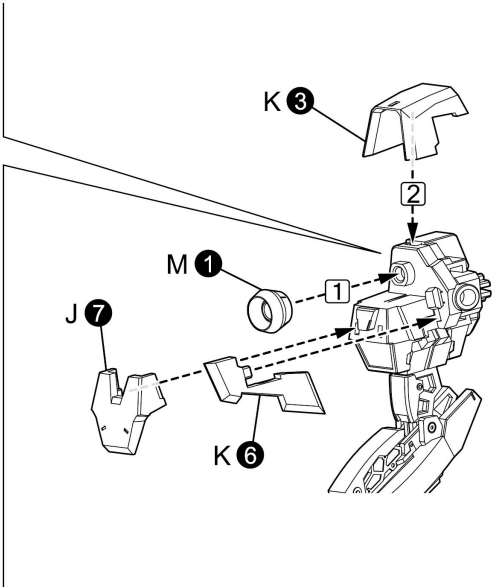
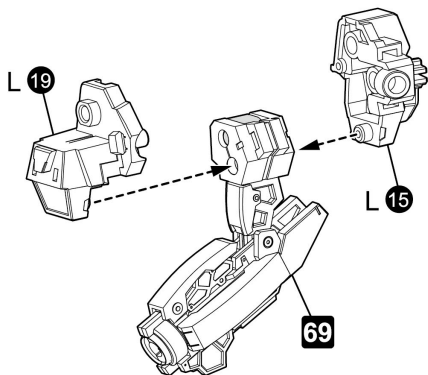

71

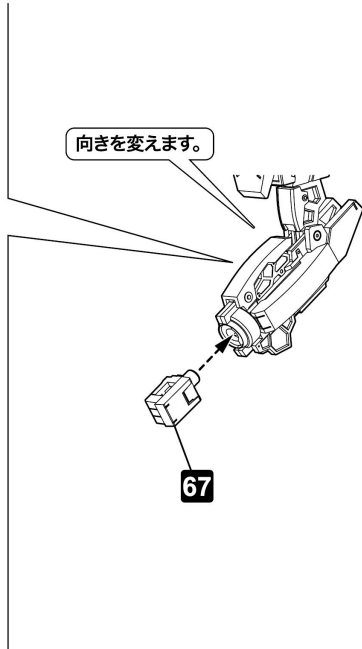
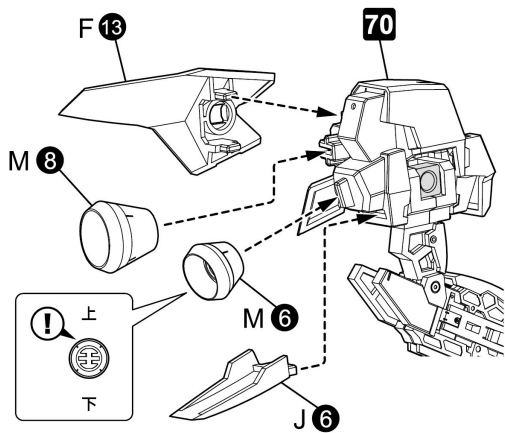

72

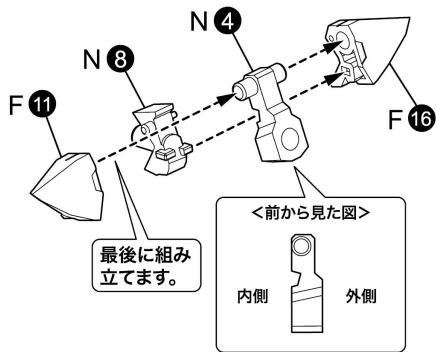

73

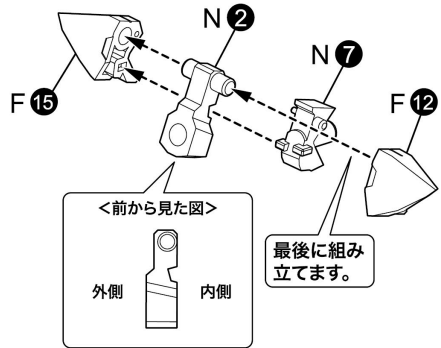

74 ×4

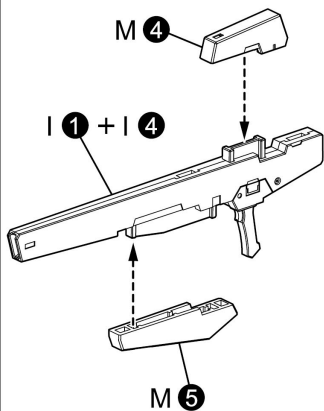

75 ×2

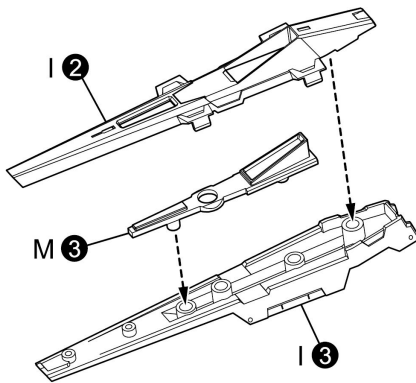

※反対側も同様に取付けます。

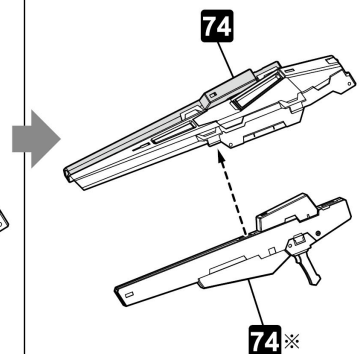

## 76 〈装甲パーツ(パーゼラルド)の完成〉

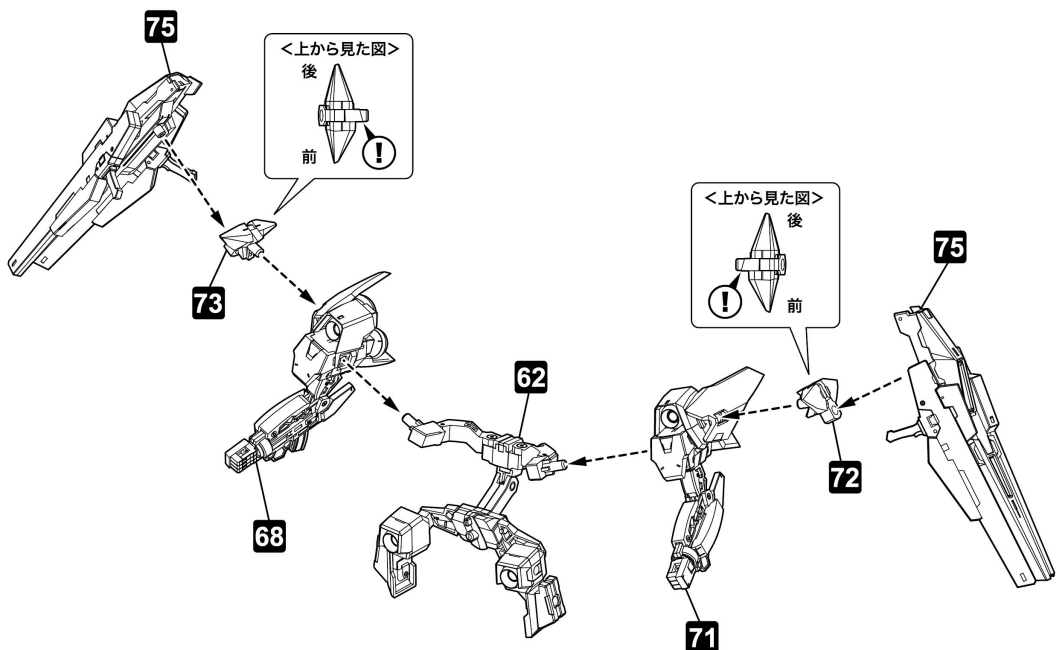

77~78の組み立てには、フレームアームズ・ガール スティレットのパーツを使用します。

### 77 ブースターの組み立て

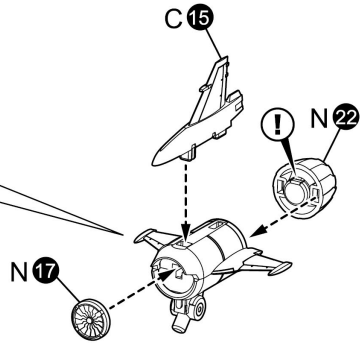
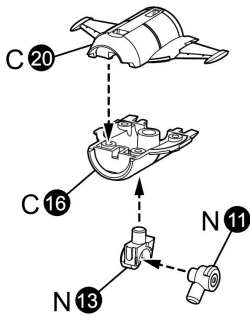

### 78 ガトリングガンの組み立て

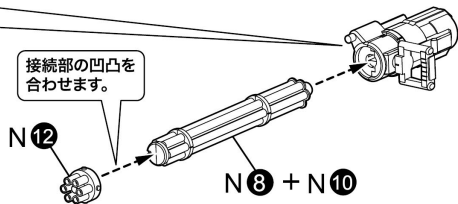
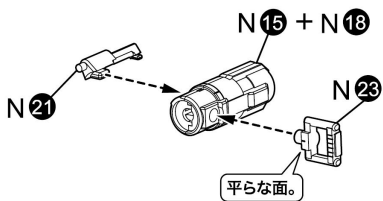

### 79 ミサイルの組み立て

×2

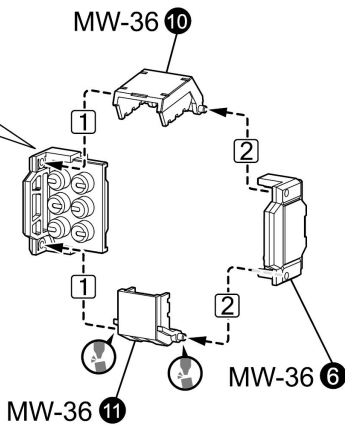
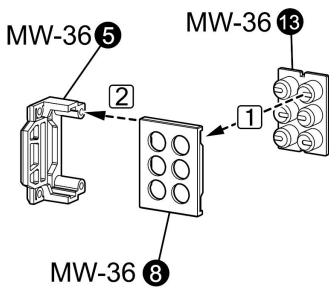

80 ×2

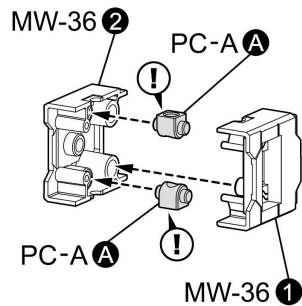

81

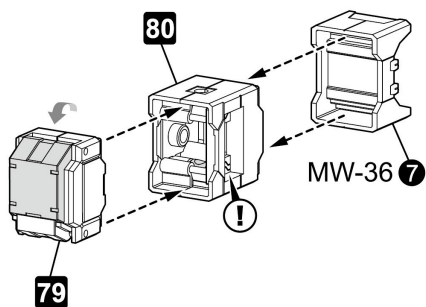

82

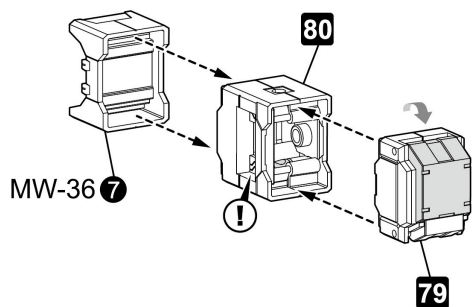

83 ×2

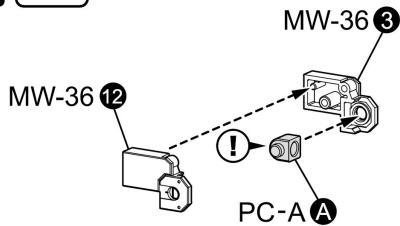

84 ×2

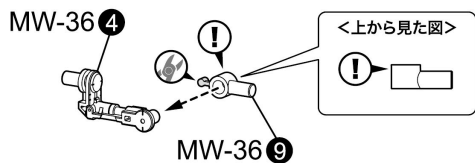

85

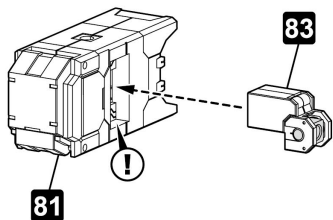

86

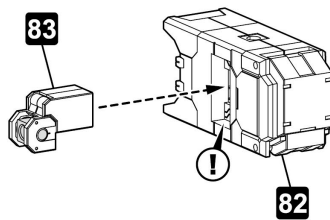

〈ミサイル(右)の完成〉

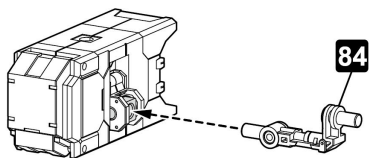

〈ミサイル(左)の完成〉

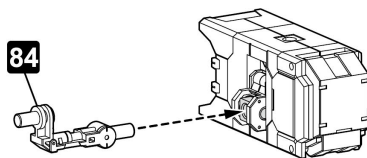

アックスの組み立てには、ユナイトソードのパーツを使用します。

87 アックスの組み立て

〈A17の取り付け位置〉

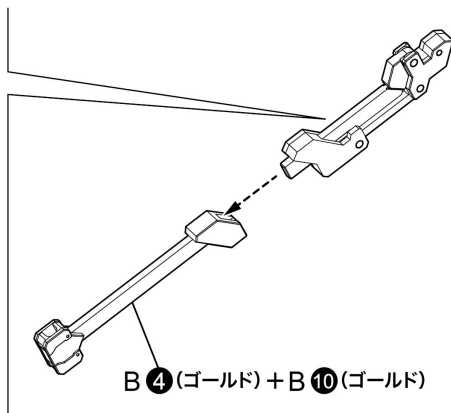
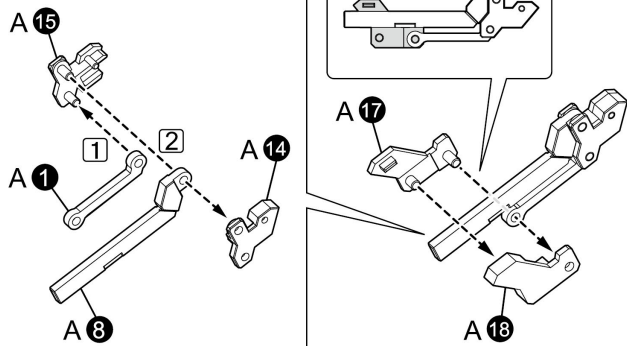
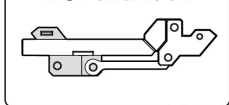

88

〈アックスの完成〉

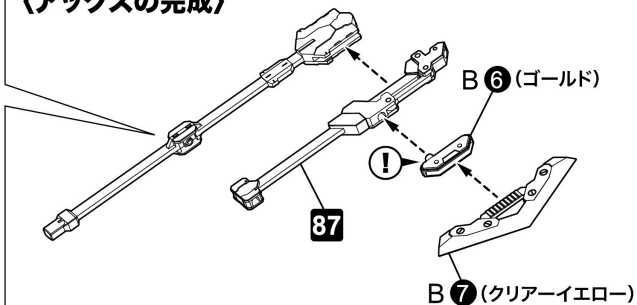
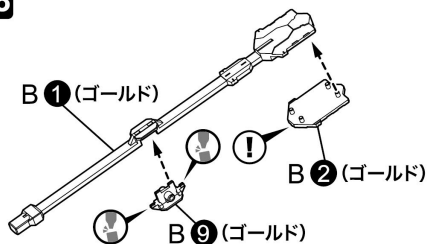

ガンブレードランスの組み立てには、ガンブレードランスのパーツを使用します。

### 89 ガンブレードランスの組み立て

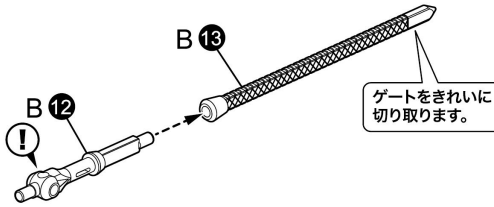

### 90 ×2

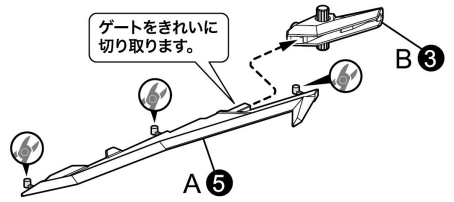

### 91

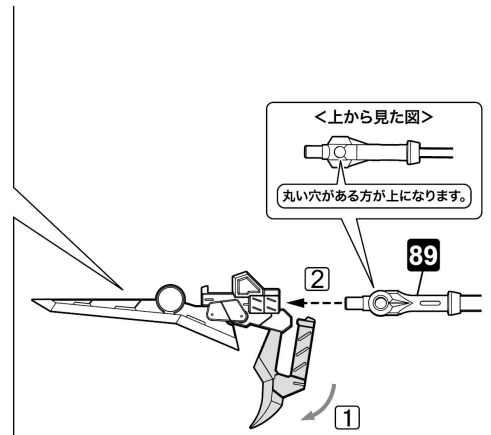
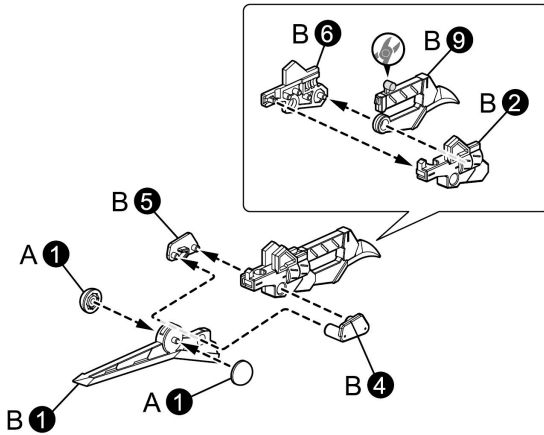

### 92

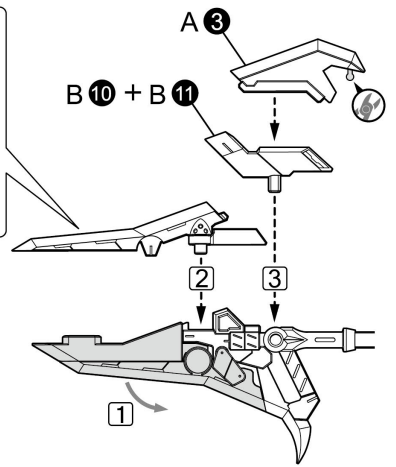
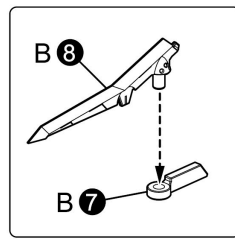
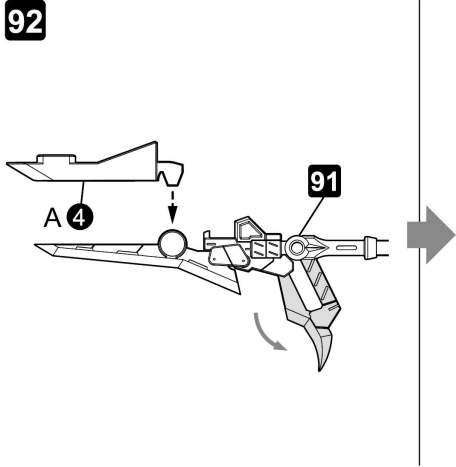

### 93 <ガンブレードランスの完成>

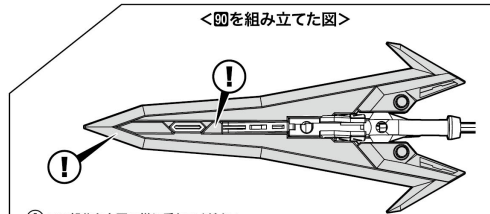
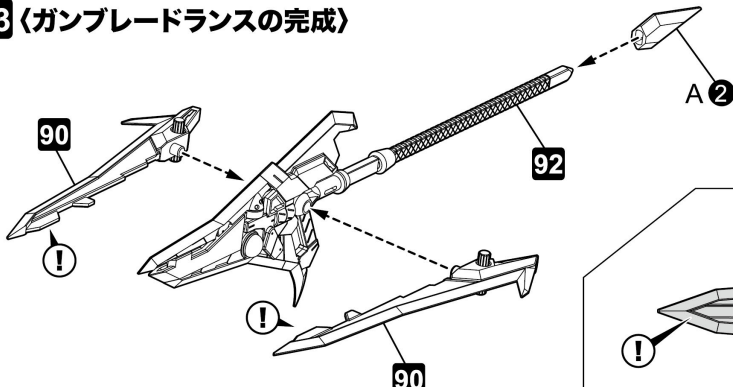

① この部分を上図の様に重ねてください。  
※図は説明のため一部のパーツを省略しています。

94

フレームアームズ・ガール スティレットの  
パーツを使用します。

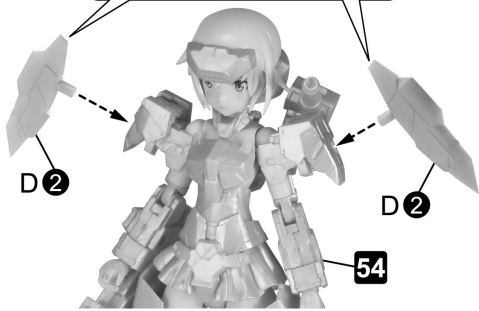

フレームアームズ・ガール スティレットの  
パーツを使用します。

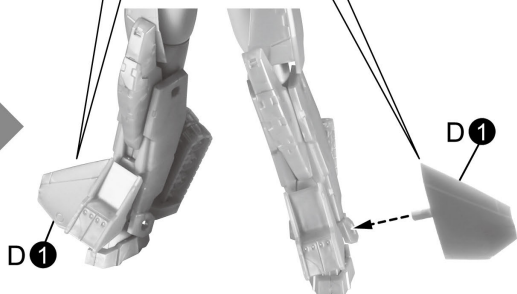

95

※反対側も同様に取付けます。

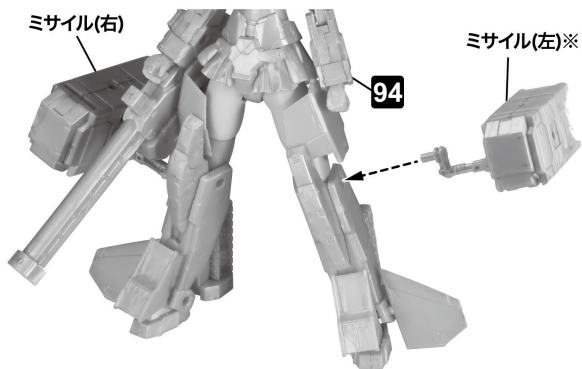

96

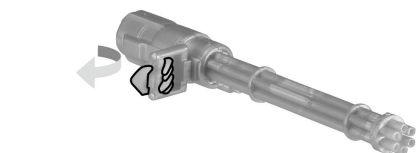
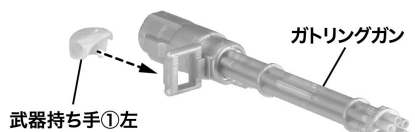

※武器を持たせた後は、本体の左ハンドパーツと交換してください。

97

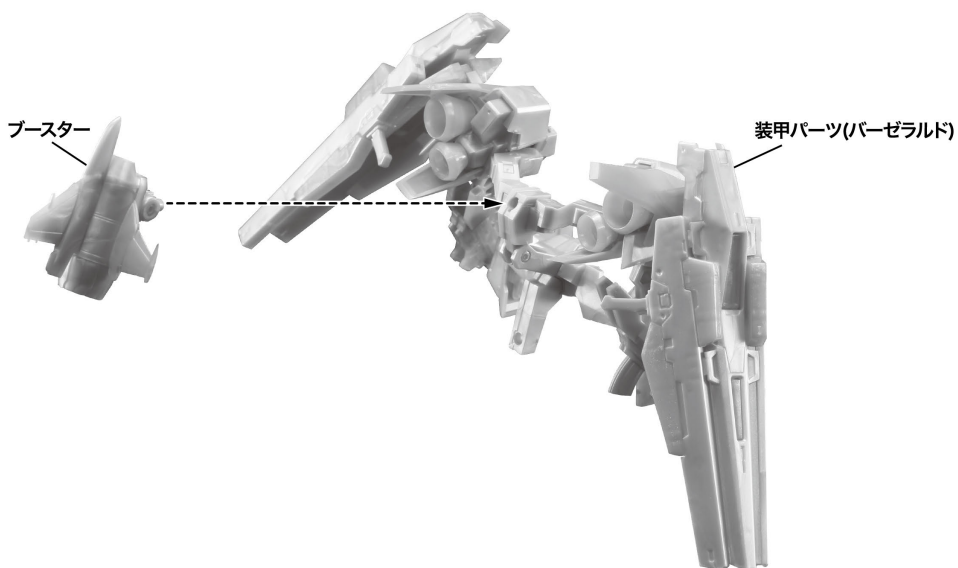



98

97 右アーム

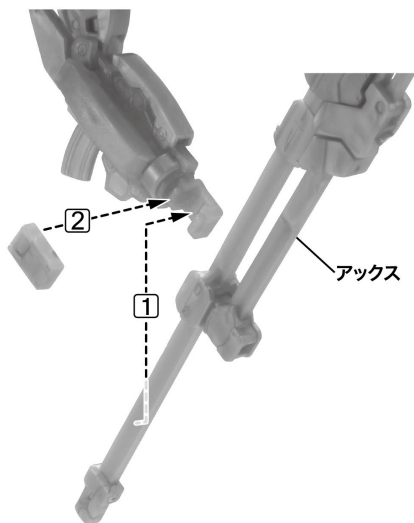
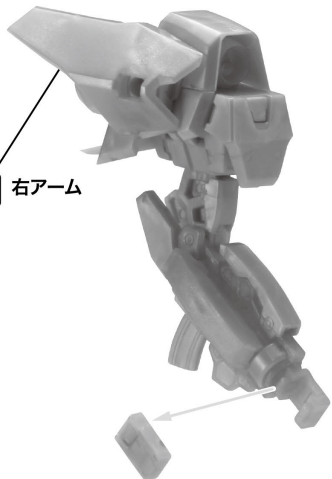

※図は説明のため、一部パーツを省略しています。

99

98 左アーム

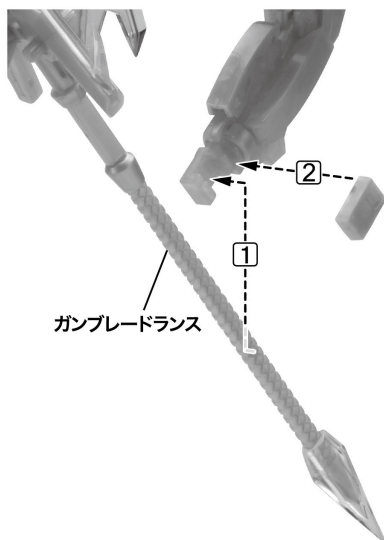
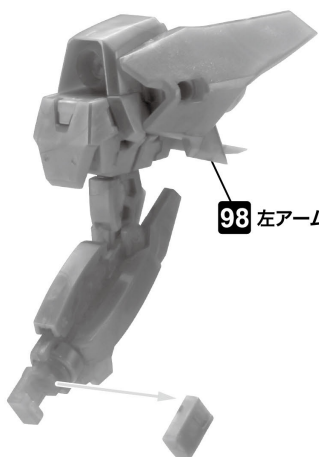

※図は説明のため、一部パーツを省略しています。

100 <完成>

※写真を参考に各関節を調整してください。※各パーツとの干渉を避けながら取り付けてください。

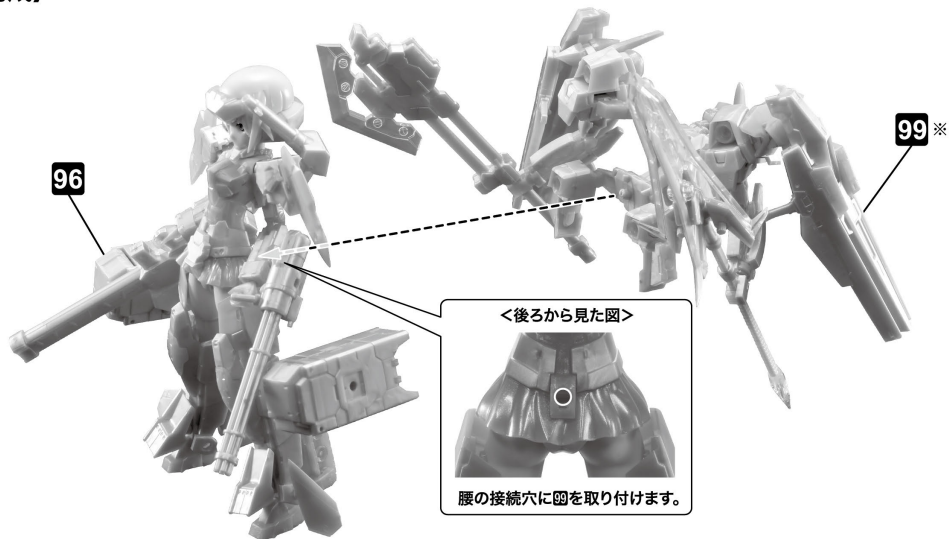

## ベースの取り付け

※図は説明のために、一部パーツを省略しています。

※展示やポーズを取らせる際は、写真を参考に各パーツの位置を調整してください。

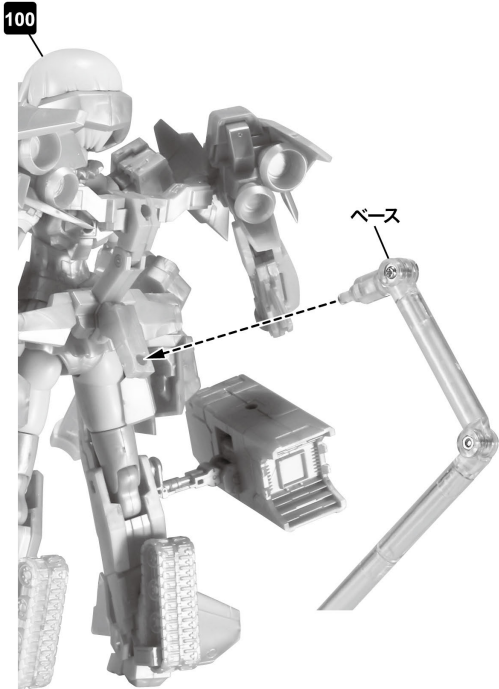

## 水転写デカールの貼り方

- ハサミまたはデザインナイフ、ピンセット、綿棒などを用意してください。
- デカールを貼る部分の油分をあらかじめ中性洗剤などで拭き取るとしっかりと貼ることができます。

 デカールが乾くまで手を触れないようにしてください。



①使用するデカールをハサミまたはデザインナイフで台紙ごと切り取ります。

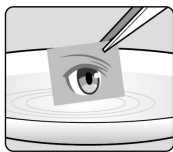

②切り取ったデカールを水またはぬるま湯に約10秒程浮かべ、ピンセットで引き上げます。

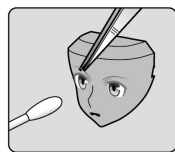

③デカールを台紙からはがし、位置を調整しながら貼り付けます。

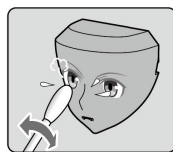

④貼り付けたデカールの上から綿棒をやさしく押しあて、残っている水分を押し出します。デカール部分が完全に乾けば完成です。

- ざらざらした面や凹凸面、水を吸い込む物（ざらざらした塗装していない木製品等）には貼ることができませんのでご注意ください。
- もし失敗してはがしたい場合は水をたっぷりを含ませたタオル等を10分程あてて、軽くこすってください。

## 〈曲面にデカールを貼る際のワンポイント〉

別売りの「デカール軟化剤」を使用することで、デカールが柔らかくなりますので、曲面にきれいに密着させることができます。最後に別売りの「表面仕上げ用コート剤スプレー」をデカールに軽く吹きかけることで、より破れにくい仕上がりになります。

※パーツを取り付ける際には、デカールを貼った面に触れないように注意しながら取り付けてください。

※デカール軟化剤を塗るとデカールが破れやすくなります。貼った後は完全にかわくまでデカールに触れないようにご注意ください。余白ができた場合は、パーツの形に沿って切り取るか、内側に折り込んでください。

※「デカール軟化剤」と「表面仕上げ用コート剤スプレー」のご使用の際には、製品説明をよくご確認してからご使用ください。

# COLOR/DECAL GUIDE

※水転写デカールの貼り方については、本書内「水転写デカールの貼り方」をご参照ください。  
※( )内の番号は反対側の位置に貼ります。※デカールの位置を確認して貼ってください。

●=Mr. カラーシリーズ(株式会社 GSI クレオス)

■=ガイアカラーシリーズ(ガイアノーツ株式会社)

1 Mr.カラー / H-1 水性ホビーカラー : ホワイト

FG-01 フレームアームズ・ガールカラー : プラスチックフレッシュ

※こちらの塗料は全国の模型店及びホビーショップ等でお買い求めください。 ※塗料の配合比は参考値になります。ご了承ください。

①=デカール番号

①~③の選択式

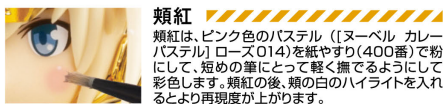

## 頬紅

頬紅は、ピンク色のパステル〔ヌーベル カラーパステル〕ローズ014を紙やすり(400番)で粉にして、短めの筆にとって軽く撫でるようにして彩色します。頬紅の後、頬の白のハイライトを入れるとより再現度が上がります。

## 髪 イエロー

- 1/H-1: ホワイト (85%)
  - 39/H-79: ダークイエロー (5%)
  - 59/H-14: オレンジ (5%)
  - 101/H-95: スモークグレー (4%)
  - 52/H-48: フィールドグレー(2) (1%)
- または  
■FG-06: プラチナフロントベース (100%)

## 肌

- 111: キャラクターフレッシュ(1) (80%)
  - 112: キャラクターフレッシュ(2) (20%)
- または  
■FG-02: ベースフレッシュ (100%)

※ABS製パーツへの塗装は、パーツの破損につながる恐れがありますので、お勧めできません。

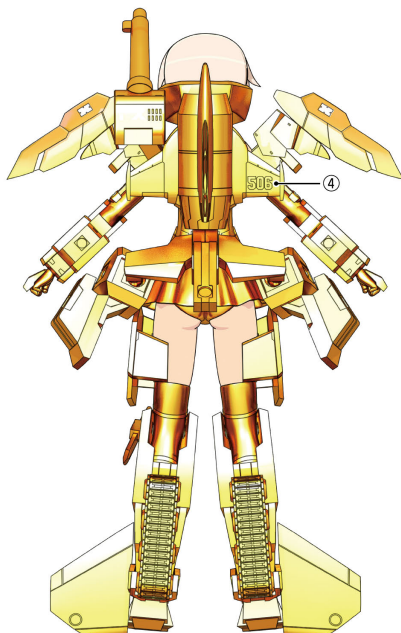
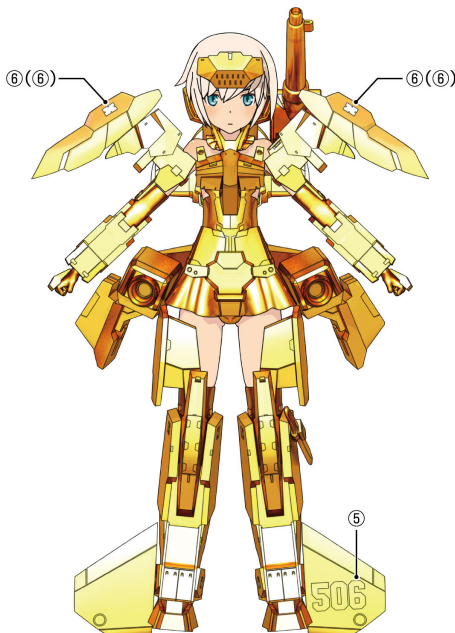

## 水転写デカールの貼り方

- ハサミまたはデザインナイフ、ピンセット、綿棒などを用意してください。
- デカールを貼る部分の油分をあらかじめ中性洗剤などで拭き取るとしっかりと貼ることができます。



デカールが乾くまで手を触れないようにしてください。

- ①使用するデカールをハサミまたはデザインナイフで台紙ごと切り取ります。
- ②切り取ったデカールを水またはぬるま湯に約10秒ほど浮かべ、ピンセットで引き上げます。
- ③デカールを台紙からはがし、位置を調整しながら貼り付けます。
- ④貼り付けたデカールの上から綿棒をやさしく押しあて、残っている水分を押し出します。デカール部分が完全に乾けば完成です。

- ざらざらした面や凹凸面、水を吸い込む物(ざらざらした塗装していない木製品等)には貼ることができませんのでご注意ください。
- もし失敗してはがした場合は水をたっぷり含ませたタオル等を10分ほどあて、軽くこすってください。

# GOURAI-KAI

(with FRAME ARMS GIRLS) FINAL BATTLE Ver.  
Gold-Plated Edition