

FRAME
ARMS GIRL
MULTI ASSEMBLE MECHANICS UNIT



NON SCALE
FULL ACTION
PLASTIC MODEL KIT

FRAME ARMS GIRL

FR
ES
VE
LG
R=
ATE
R
Summer Vacation Ver.

フレームアームズ・ガール
フレスヴェルク＝
アーテル
サマーバケーション Ver.



© KOTOBUKIYA

CRAFTSMANSHIP
KOTOBUKIYA



FRAME
ARMS GIRL
MULTI ASSEMBLE MECHANICS UNIT



シリーズコンセプト

- ・マルチカラーキット仕様、タンポ印刷済みのフェイスパーツで、塗装せずに組んだだけでも完成します。
- ・フレームアームズ・ガール各機体との頭部、腕部、脚部等の互換性を確保しています。
- ・発売中のM.S.Gウェポン・ヘヴィウェポン、フレームアームズと組み合わせる楽しみができます。

HRESVELGR=ATER
Summer
Vacation Ver.



FRAME ARMS GIRL Designed by 駒都えーじ

FRAME ARMS

フレームアームズはコトブキヤが提案するオリジナルロボットメカニック商品。中核となる素体(フレーム)に外装(アーマー)を装着することによって、様々なデザインのロボットを簡単に組み上げることができ、さらに共通素体・外装の組み替えにより無限のバリエーションを造ることが出来ます。

— NSG-X2 フレスヴェルク=アーテル —

鎌を模した大型武器「ベリルスマッシャー」を装備した「NSG-X2 フレスヴェルク=アーテル」は、機動力に若干の低下が見られるものの、X1のウィークポイントであった近距離戦闘能力が強化されており、X1の対応に追われる防衛機構陣営に対し、さらなる追い打ちをかける存在となる。



FRAME ARMS
Designed by 木下ともたけ

⚠ 組み立て前にお読みください。(下図のパーツは説明用の一例です。本製品のものではありません。)

⚠ 注意

- 本製品の対象年齢は15歳以上です。対象年齢未満の方には、絶対に与えないでください。
- 窒息などの危険がありますので、誤飲に注意してください。小さなお子様には絶対に与えないでください。
- 製法上やむをえず尖った形状の部品がありますので、誤って目や皮膚を刺さないように注意してください。
- 部品加工の際、出た削りカスを吸わないように注意してください。
- 塗料や接着剤の使用の際、必ず換気を良くして行ってください。
- 部品の加工の際、刃物の取り扱いには充分注意してください。
- ぶつたり振り回すなどの、乱暴な遊びをしないでください。思わぬケガをする危険があります。
- 本製品は予告無く仕様を変更する場合がございます。ご了承ください。

■必ずお読みください。

- 組み立てる前に必ずパーツリストで各パーツの有無を確認してください。
- パーツはニッパー・カッター等できれいに切り取ってください。(ケガには十分注意してください)
- 組み立てには、カッターナイフ・プラスチックモデル用塗料などを使用します。
- 塗料はより安全な水性塗料をおすすめします。
- 工具・材料は、模型用品取扱店等でお買い求めください。
- 塗装についてのお問い合わせはお答えできかねる場合がございます。

【パーツの接続について】

本製品の組み立てはハメ込み式ですが、別売りのプラスチックモデル用接着剤を使用して組み立てることで、よりしっかりとした仕上がりをとお楽しみ頂けます。

※ABS製パーツが入っている場合、ABS用接着剤をご使用ください。

記号の説明 Symbol Explanation

はめ込む Insert	○の中の数字の順にはめ込む Insert in order according to the number indicated	強くはめ込む Insert strongly	パーツの向きに注意 Be careful with the way the parts are facing	破損に注意 Fragile	接着剤の使用を推奨 Usage of glue is recommended	切り取る Cut off	選択式 Interchangeable parts	数字の複数作る Make as many as the number indicated	パーツの下にあるゲートも切り取る Cut off the gate from under the part	ピンセットの使用を推奨 Usage of tweezers is recommended	使用しないパーツ Parts that will not be used	切り取る位置に注意 Do not cut the connector part

パーツの切り取り方

①パーツから少し離れた部分を切り取ります。

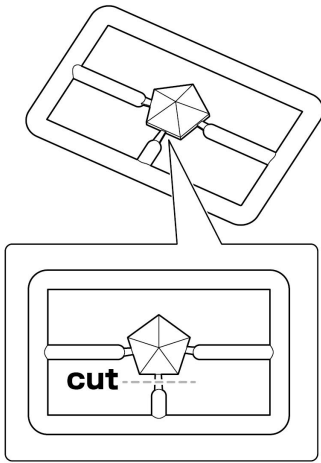

②ニッパーで残ったゲートの部分をきれいに切り取ってください。

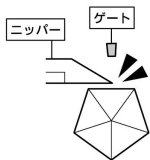

✗ ゲートが残っていると、きれいに組み立てることが出来ません。

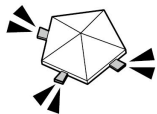

ゲートのついたパーツの切り取り方

パーツの下側にゲートが付いています。

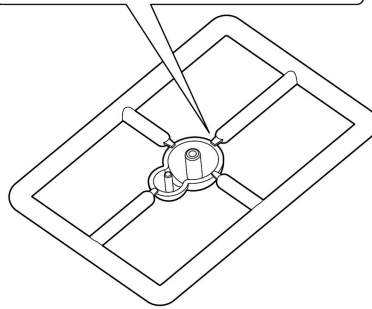

①パーツから少し離れた部分を切り取ります。

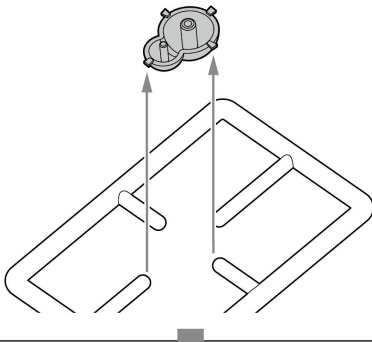

②ニッパーで残ったゲートの部分をきれいに切り取ってください。

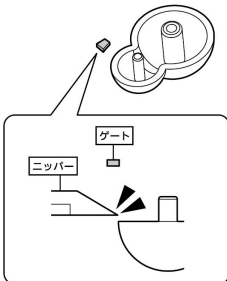

二重線の吹き出しについて

二重線の吹き出しは、『横から見た図』や『組み立てた図』などの補足図になります。形状をよく確認して組み立ててください。

〈使用例〉

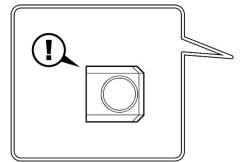

はめ込む矢印のグレー部分について

はめ込む矢印のグレー部分は、組み立てるパーツが他のパーツの下をくぐる場合や、軸や接続穴が隠れている場合に使用しています。

〈使用例〉

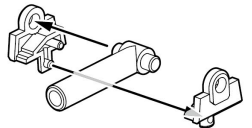

フレームアームズ・ガール フレズヴェルク=アーテル サマーバケーション Ver./パーツリスト

※グレー部分は使用しないパーツです。

パーツA
(ABS樹脂:ABS)

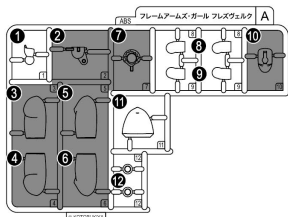

※A11はデカールを貼り付ける等してご利用ください。

パーツB(髪)
(スチロール樹脂:PS)

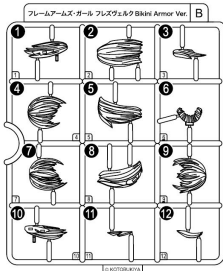

パーツB(胴体)
(ABS樹脂:ABS)

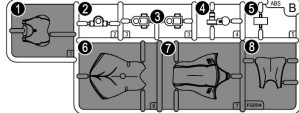

パーツC
(ABS樹脂:ABS)

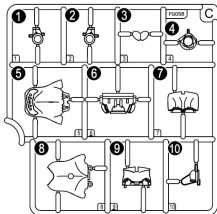

パーツD
(スチロール樹脂:PS)

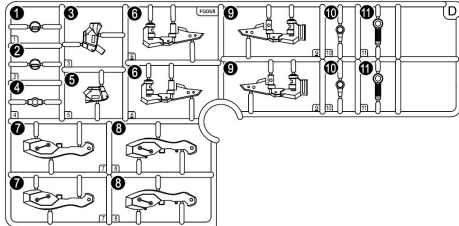

パーツE × 2
(ABS樹脂:ABS)

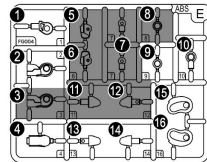

パーツF × 2
(ABS樹脂:ABS)

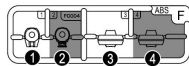

パーツG(1~5)
(ABS樹脂:ABS)

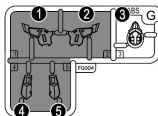

パーツG(6~8)
(ABS樹脂:ABS)

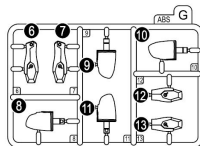

パーツH × 2
(POM樹脂:POM)

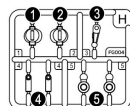

※H1、H2、H3、H4の余りは予備パーツです。

パーツI(フレッシュ)
(ABS樹脂:ABS)

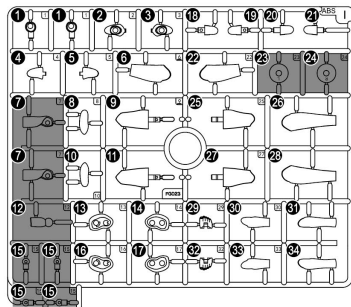

パーツI(クリアブルー)
(スチロール樹脂:PS)

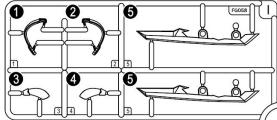

パーツJ
(スチロール樹脂:PS)

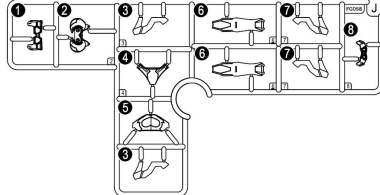

パーツK
(スチロール樹脂:PS)

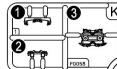

パーツL(フレッシュ)
(ABS樹脂:ABS)

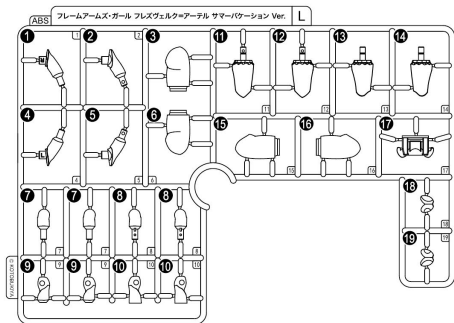

パーツL(髪)
(スチロール樹脂:PS)



パーツM
(スチロール樹脂:PS)

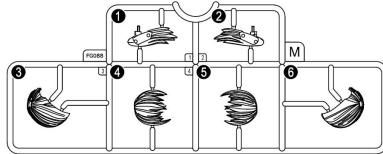

パーツN
(スチロール樹脂:PS)

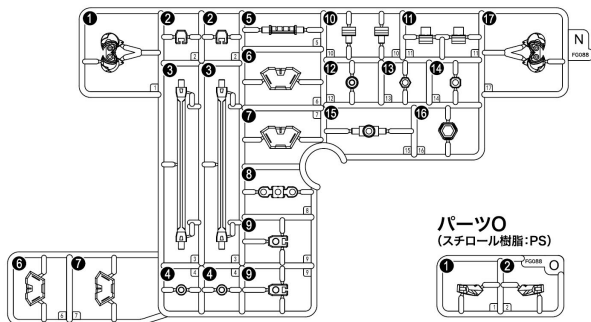

パーツP
(スチロール樹脂:PS)

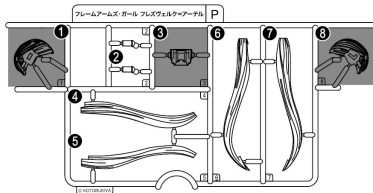

パーツO
(スチロール樹脂:PS)

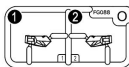

パーツQ(フレッシュ)
(POM樹脂:POM)

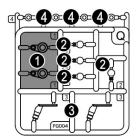

パーツQ(ホワイト)
(POM樹脂:POM)

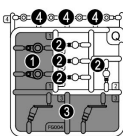

パーツR
(ABS樹脂:ABS)



パーツS
(スチロール樹脂:PS)

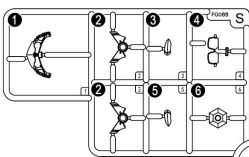

※それぞれのQ②、Q③の余りは予備パーツです。

パーツT
(スチロール樹脂:PS)

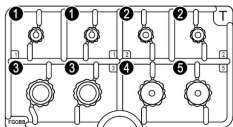

パーツU
(スチロール樹脂:PS)

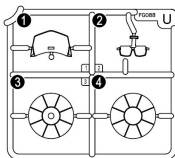

PC(ポリキャップ)パーツ
(ポリエチレン:PE)

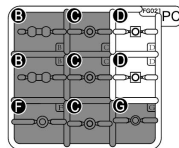

フェイスパーツ
(ABS樹脂:ABS)

※フェイスパーツは選択式です。

正面向き
ハツラツ顔

左向き
笑顔

右向き
ジト目顔



ハンドパーツ(フレッシュ)
(非フタル酸:PVC)

※図はランナーを一部省略しています。
※ハンドパーツは選択式です。

握り手

平手①

平手②

武器持ち手①

武器持ち手②

握り合い手



ハンドパーツ(ホワイト)
(非フタル酸:PVC)

※図はランナーを一部省略しています。
※ハンドパーツは選択式です。

握り手

平手①

平手②

武器持ち手①

武器持ち手②



塗装済みパーツ (スチロール樹脂:PS)

①

②



○水転写デカール

※塗装部分は模型用の薄め液で落とすことが可能です。

素体状態

頭部の組み立てについて

※頭部は下記の4種類から選択して組み立てます。
組み立てる状態に合わせて読み進めてください。

〈ツインテール〉

ヘッドギア無し



※「ツインテール後頭部の組み立て」の後、6ページの「ツインテール(ヘッドギア無し)の組み立て」へ進んでください。

サンバイザー



※「ツインテール後頭部の組み立て」の後、6ページの「ツインテール(サンバイザー)の組み立て」へ進んでください。

〈ショートカット〉

ヘッドギア無し



※7ページの「ショートカット後頭部の組み立て」の後「ショートカット(ヘッドギア無し)の組み立て」へ進んでください。

サンバイザー



※7ページの「ショートカット後頭部の組み立て」の後「ショートカット(サンバイザー)の組み立て」へ進んでください。

前髪について

※前髪は選択式です。組み立ての際は下記の6種類から選択をして取り付けてください。
※サングラス付き前髪は下記を参考に組み立ててください。

〈サングラス〉

※U②は好みで使用してください。

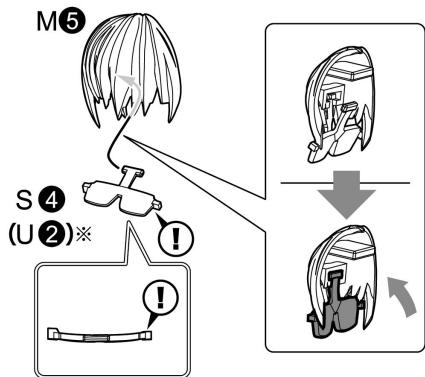

〈通常(フレズヴェルク=アーテル)〉

M④



〈通常(フレズヴェルク)〉

B⑨(髪)



〈右目隠れ〉

B⑦(髪)



〈左目隠れ〉

B④(髪)



〈両目隠れ〉

L①(髪)



ツインテール後頭部の組み立て

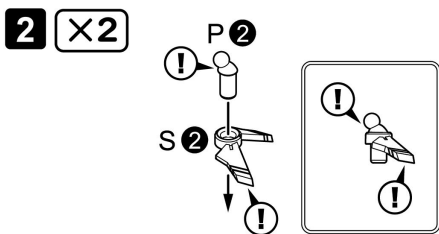
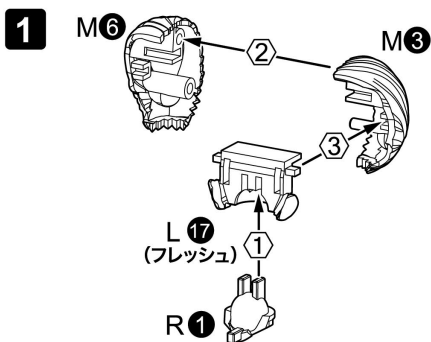

3 〈ツインテール後頭部の完成〉

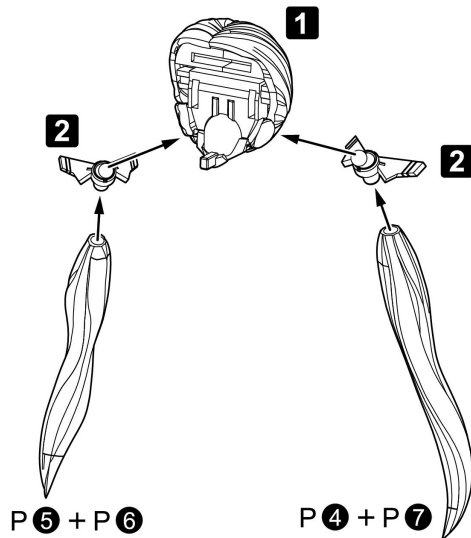

ツインテール(ヘッドギア無し)の組み立て

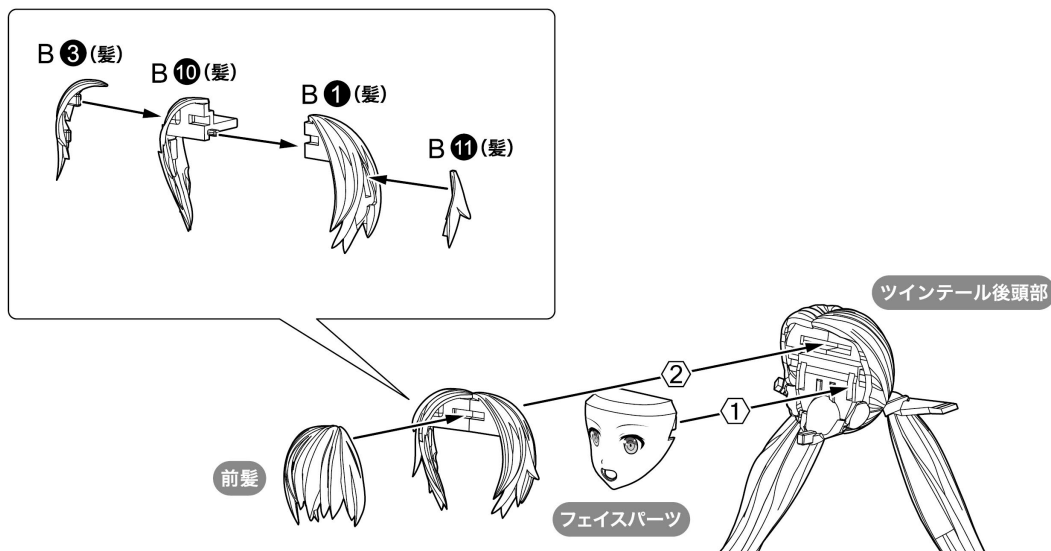

ツインテール(サンバイザー)の組み立て

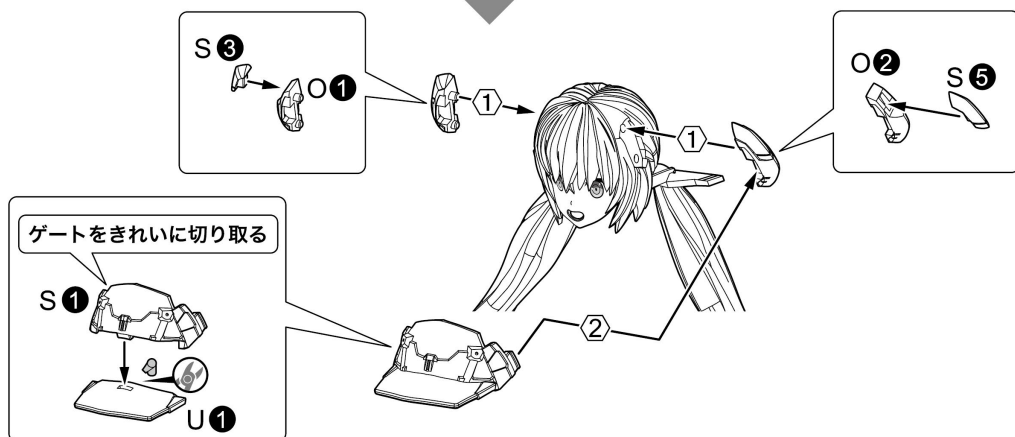
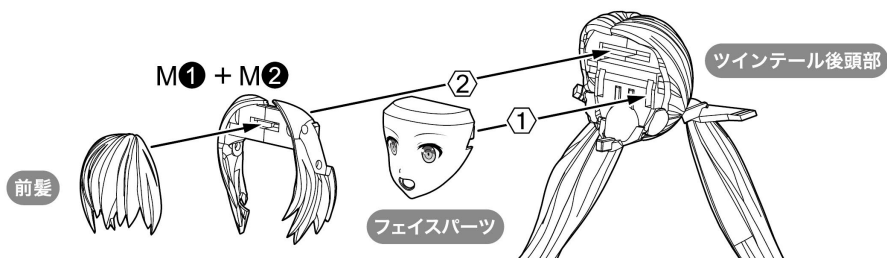

ショートカット後頭部の組み立て

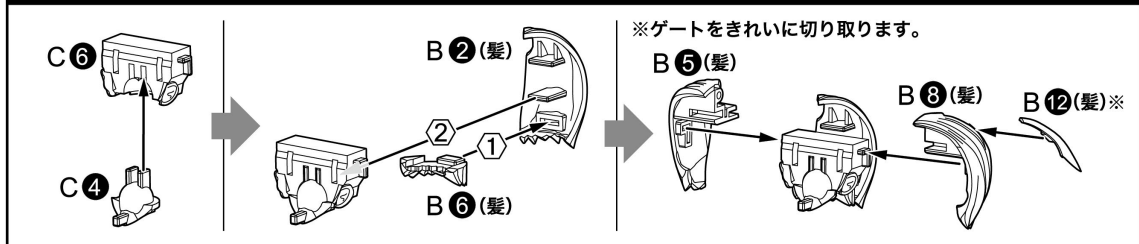

ショートカット(ヘッドギア無し)の組み立て

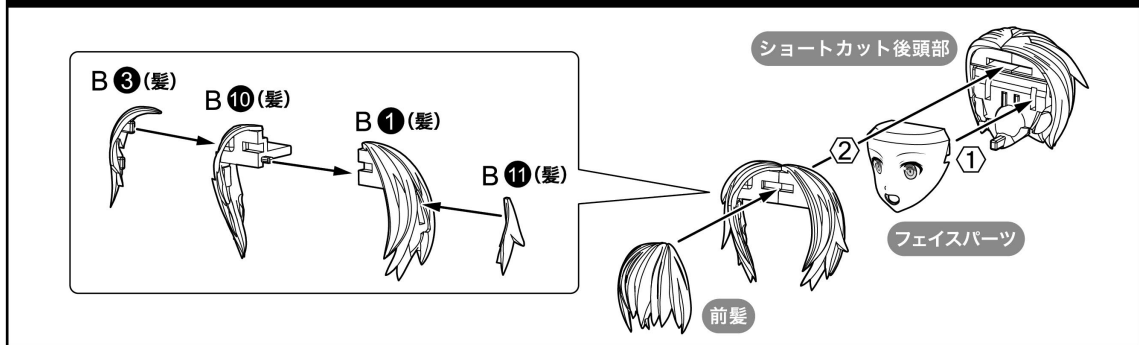

ショートカット(サンバイザー)の組み立て

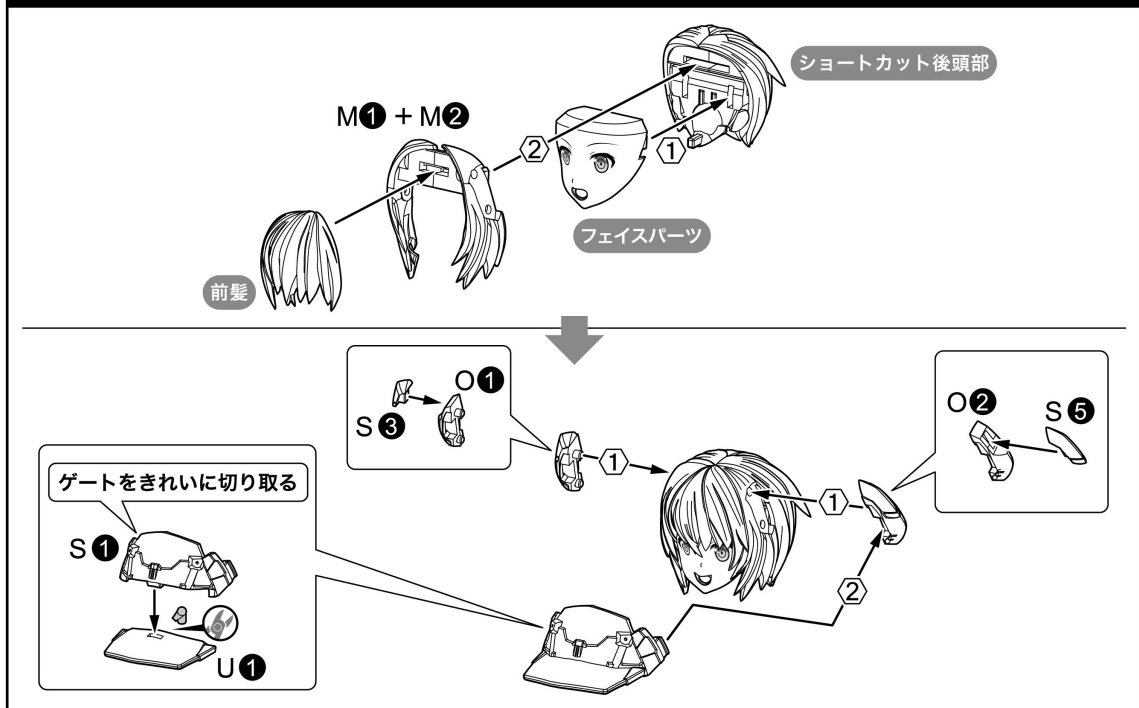

フェイスパーツの交換方法



胴体の組み立て

1

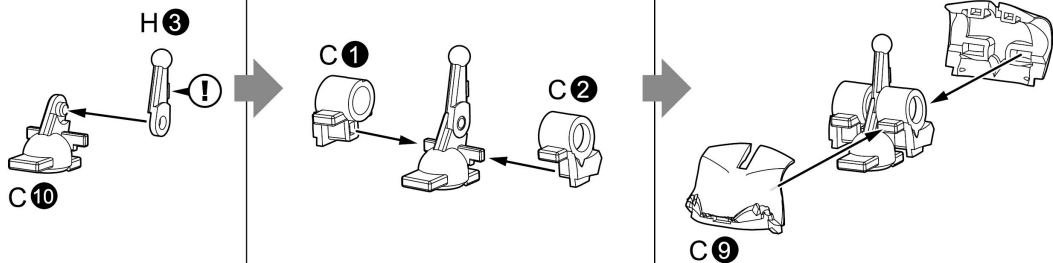

2

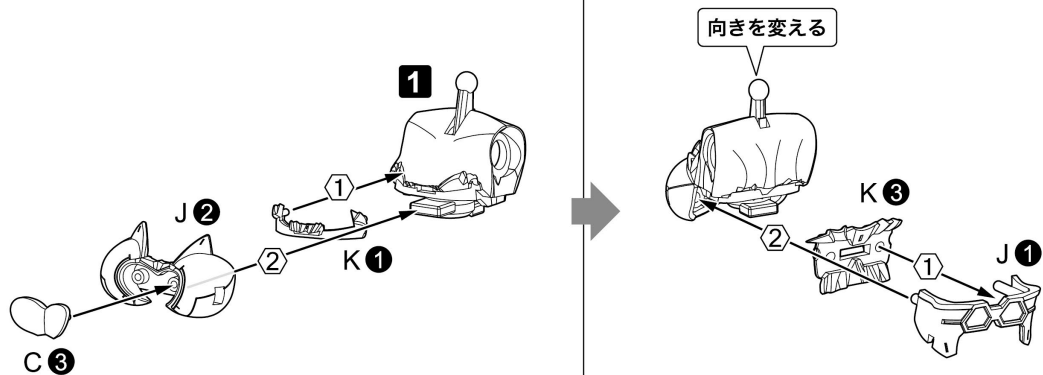

3

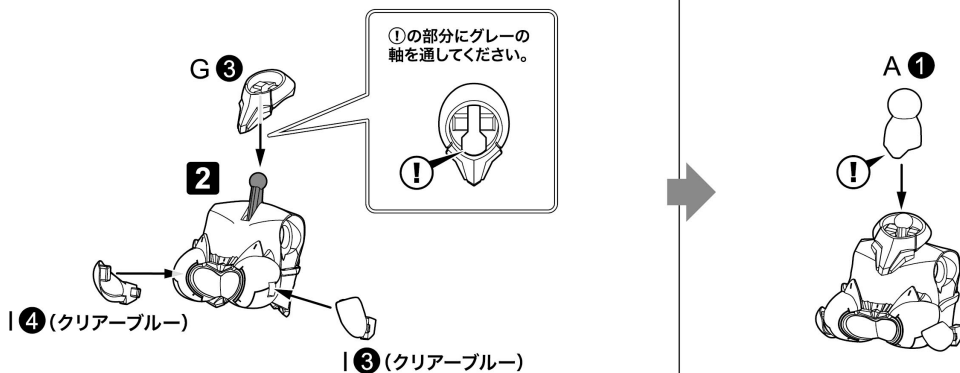

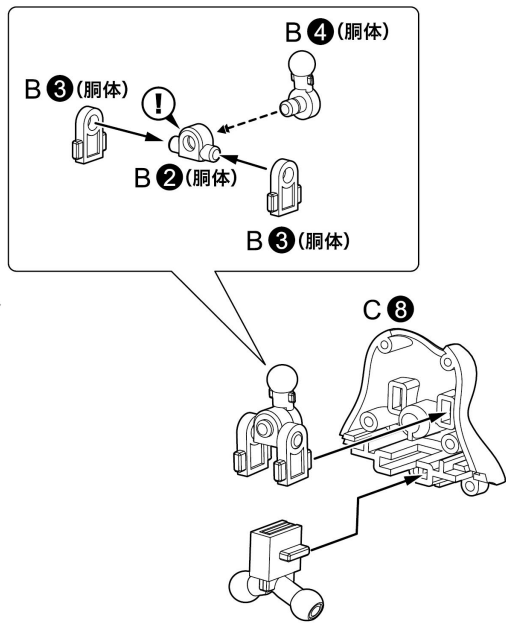
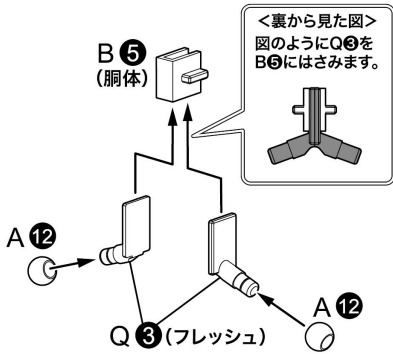
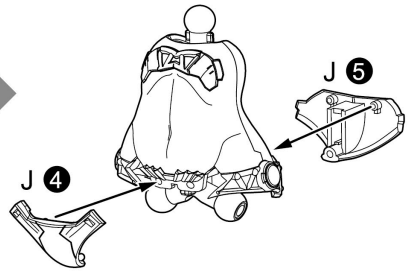
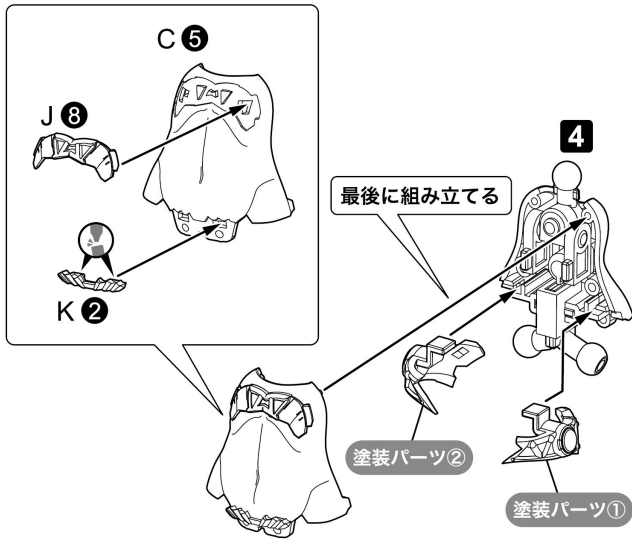
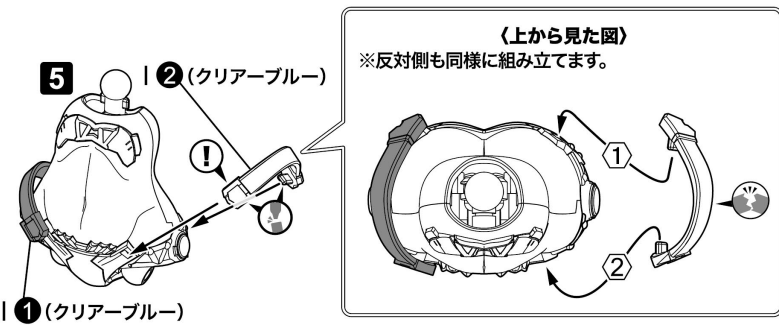
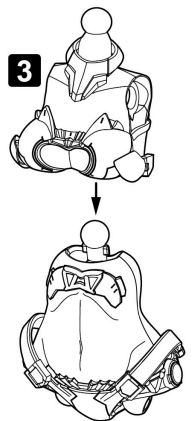
4**5****6****＜胴体の完成＞**

〈フリル〉

※後述の「イメージイラストの再現」を行う場合は、こちらを選択します。
 ※組み立ては「右腕(フリル)の組み立て」へ進んでください。



〈メカ〉

※組み立ては「右腕(メカ)の組み立て」へ進んでください。



右腕(フリル)の組み立て

※組み立て図内のパーツ、パーツL、パーツQは、フレッシュを使用します。

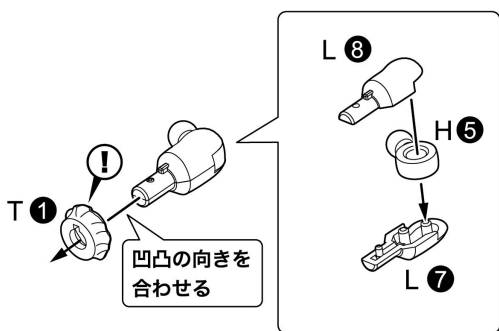

向きを変える

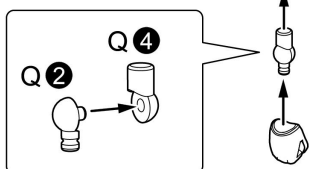
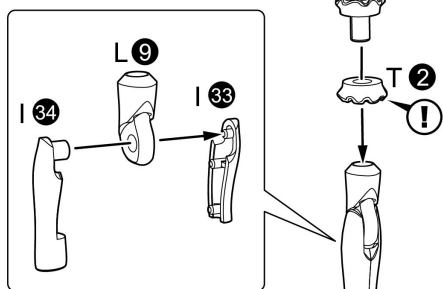

ハンドパーツ(フレッシュ)

右腕(メカ)の組み立て

※組み立て図内のパーツ、パーツL、パーツQは、フレッシュを使用します。

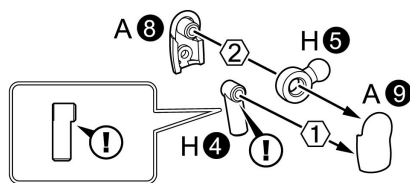

凹んでいる面を上にする

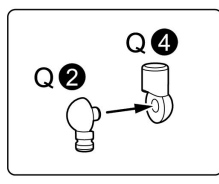
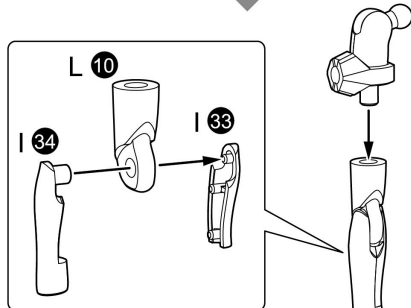

ハンドパーツ(フレッシュ)

〈フリル〉

※後述の「イメージイラストの再現」を行う場合は、こちらを選択します。
 ※組み立ては「左腕(フリル)の組み立て」へ進んでください。



〈メカ〉

※組み立ては「左腕(メカ)の組み立て」へ進んでください。



左腕(フリル)の組み立て

※組み立て図内のパーツ、パーツL、パーツQは、フレッシュを使用します。

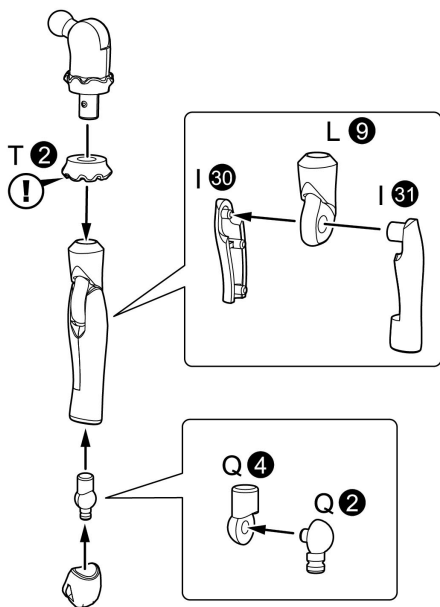
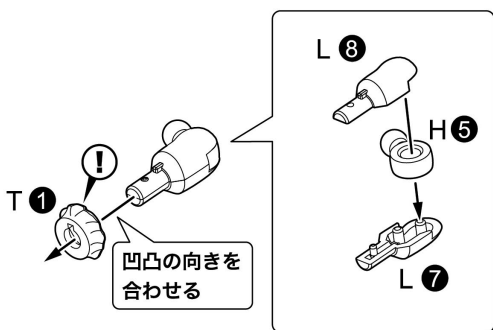

ハンドパーツ(フレッシュ)

左腕(メカ)の組み立て

※組み立て図内のパーツ、パーツL、パーツQは、フレッシュを使用します。

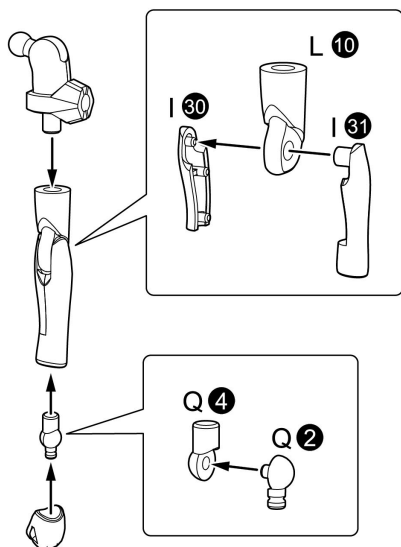
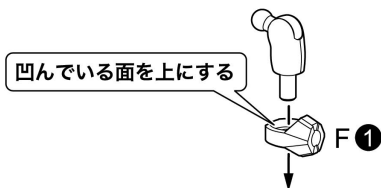
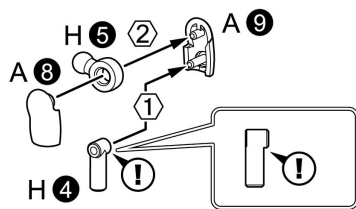

ハンドパーツ(フレッシュ)

右脚の組み立てについて

※脚部の組み立ては選択式です。
組み立てる状態に合わせて**2**の組み立てを行ってください。

〈フリル〉



〈メカ〉



右脚の組み立て

※組み立て図内のパーツ、パーツLは、フレッシュを使用します。

1

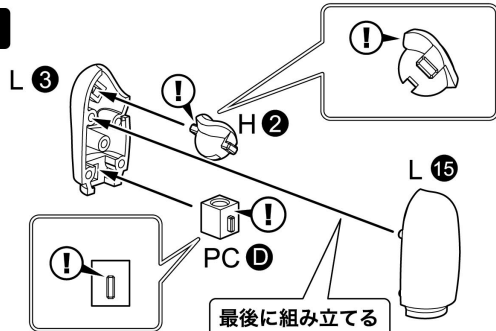

2 〈フリル〉

※後述の「イメージイラストの再現」を行う場合は、こちらを選択します。

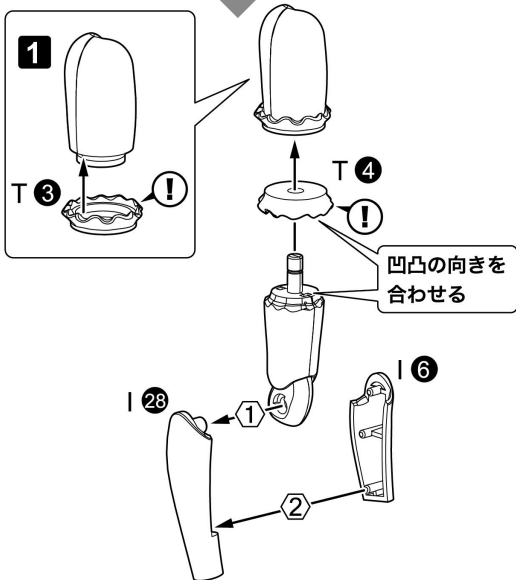
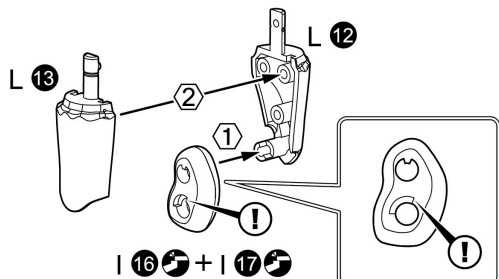

〈メカ〉

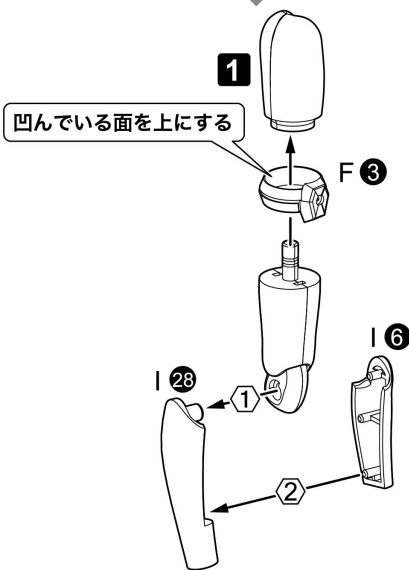
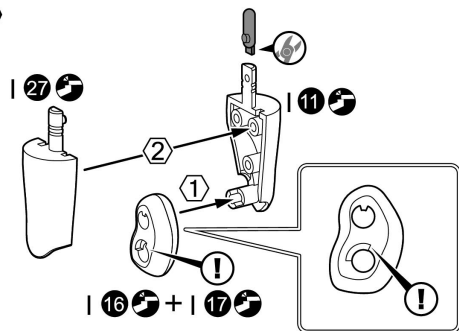

3 〈右脚の完成〉

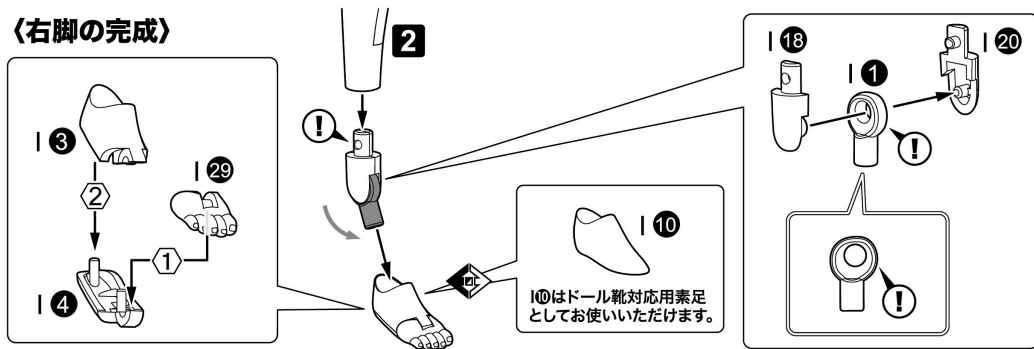

左脚の組み立てについて

※脚部の組み立ては選択式です。

組み立てる状態に合わせて**2**の組み立てを行ってください。

〈フリル〉



〈メカ〉



左脚の組み立て

※組み立て図内のパーツ、パーツLは、フレッシュを使用します。

1

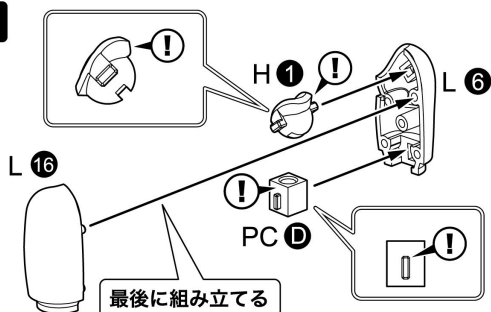

2 〈フリル〉

※後述の「イメージイラストの再現」を行う場合は、こちらを選択します。

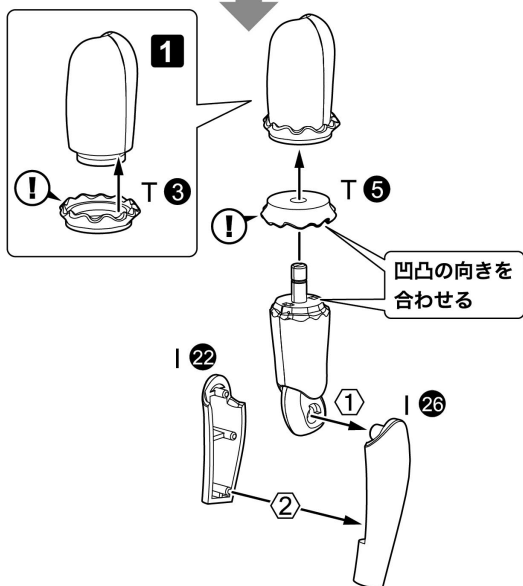
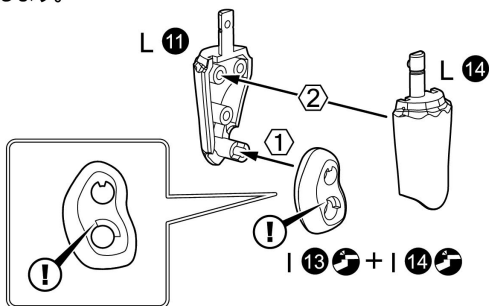

〈メカ〉

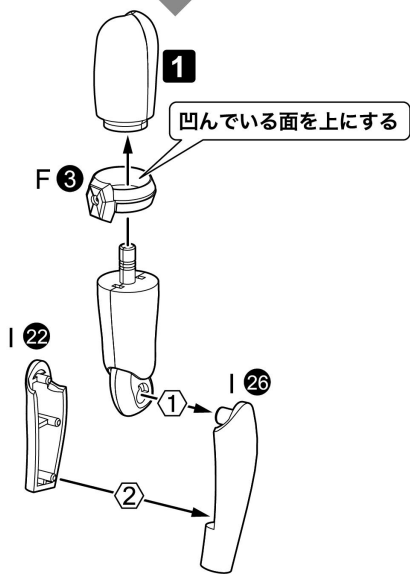
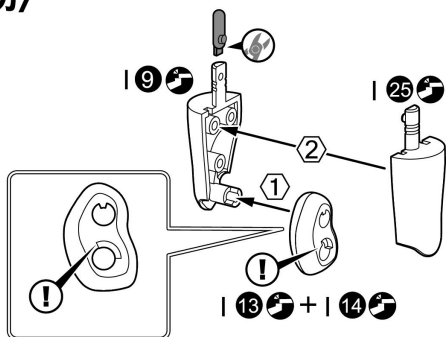

3 〈左脚の完成〉

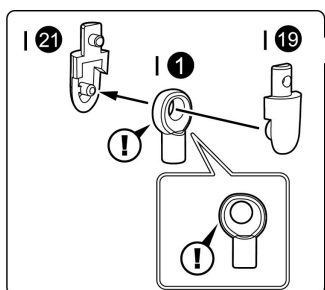

2

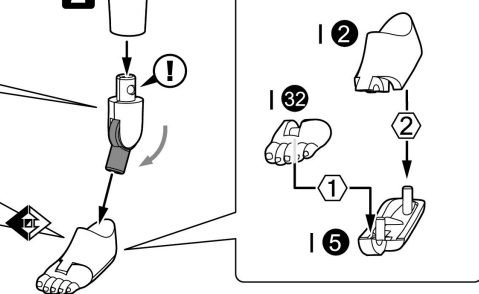

素体状態の完成

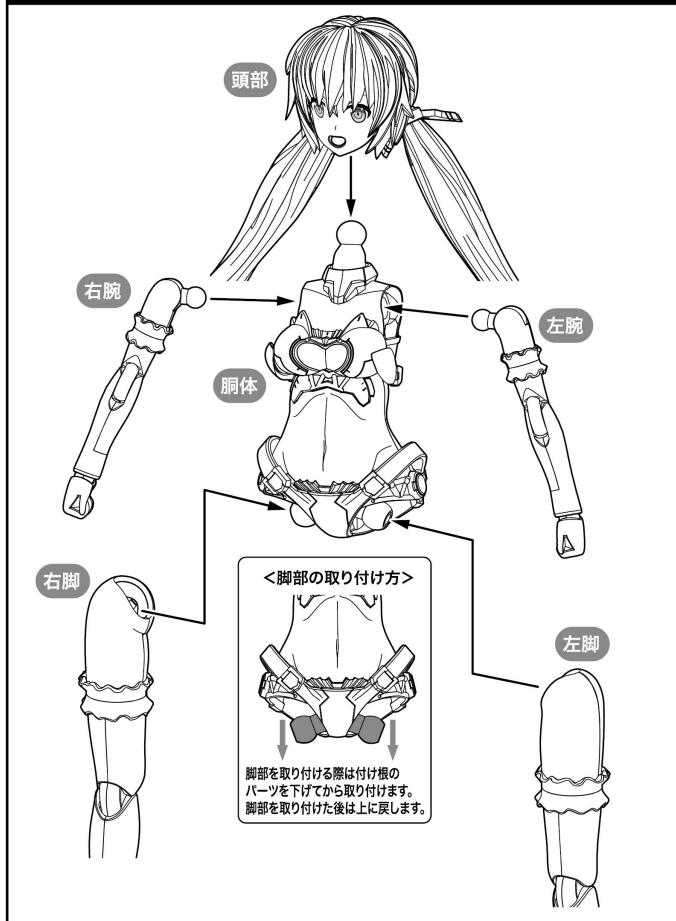

腰部ジョイント

腰部ジョイントの組み立て

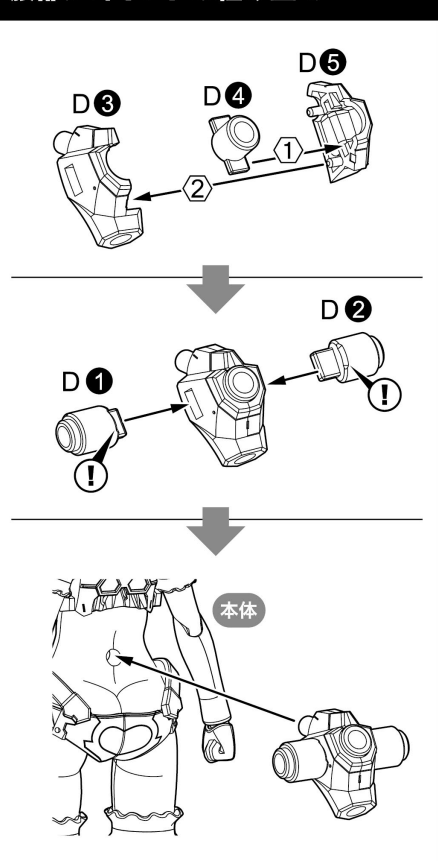

フレームアームズ・ガール フレズヴェルク=アーテル(別売り)との互換性

※腕部との干渉を避けて取り外します。
※説明のために一部パーツを省略しています。

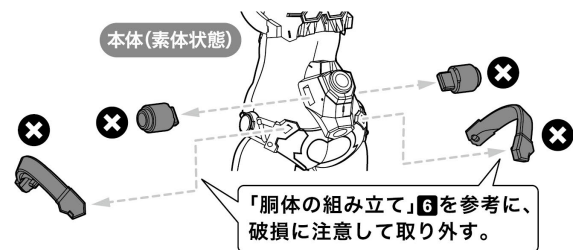

※腕部との干渉を避けて取り付けます。
※説明のために一部パーツを省略しています。
※N3、N4は、フレームアームズ・ガール フレズヴェルク=アーテル(別売り)のパーツを使用しています。

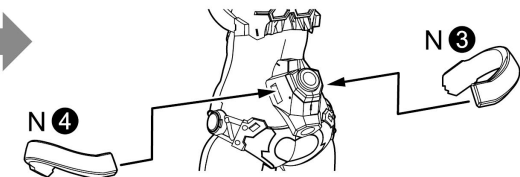

ベースの取り付け

「M.S.Gシリーズ」から発売されている各種ベースを取り付けることができます。

※説明のために一部パーツを省略しています。

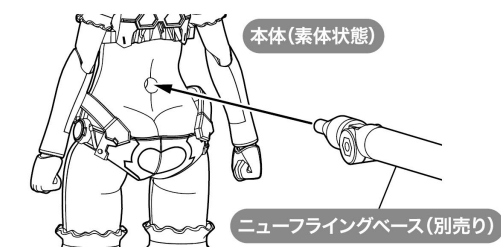

※腰部ジョイントを取り付けた場合は図のようにベースを取り付けます。
※説明のために一部パーツを省略しています。

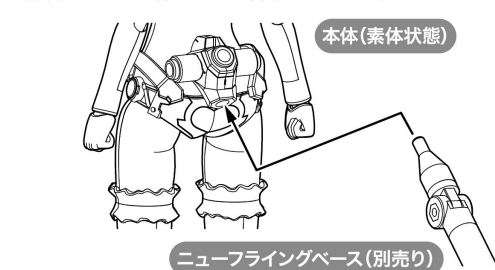

×2 武装上腕の組み立て

※腕部の組み立てでフリルを選択した場合のみ組み立てます。

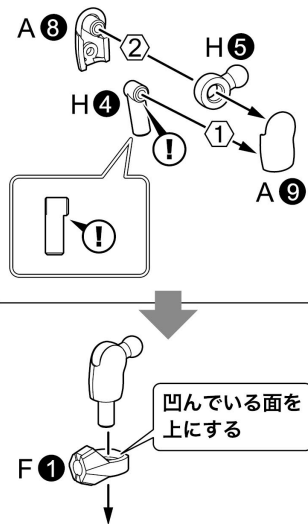

武装右腕の組み立て

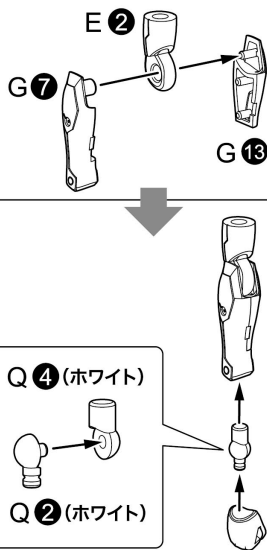

ハンドパーツ(ホワイト)

武装左腕の組み立て

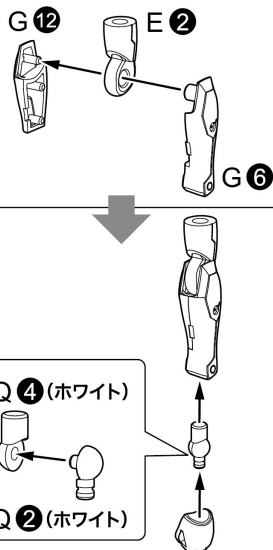

ハンドパーツ(ホワイト)

武装右脚の組み立て

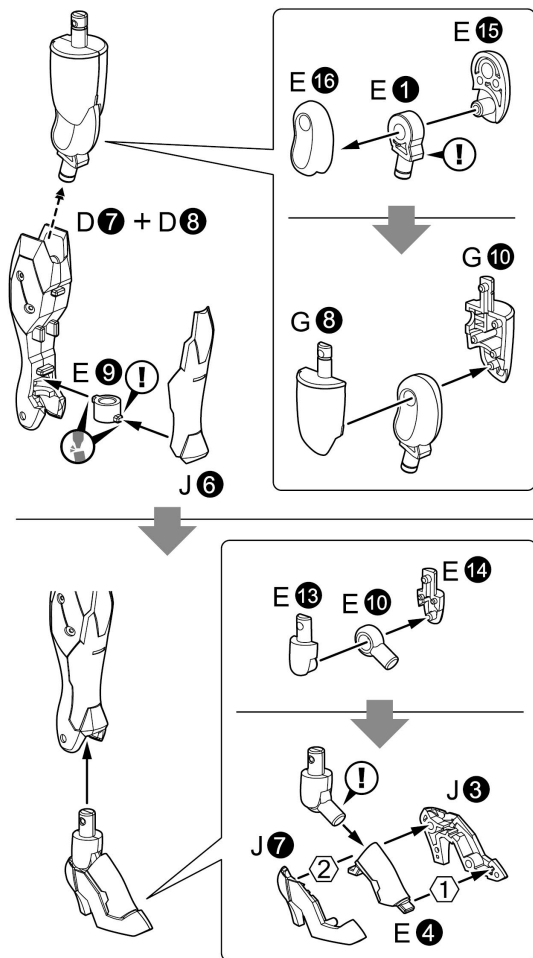

武装左脚の組み立て

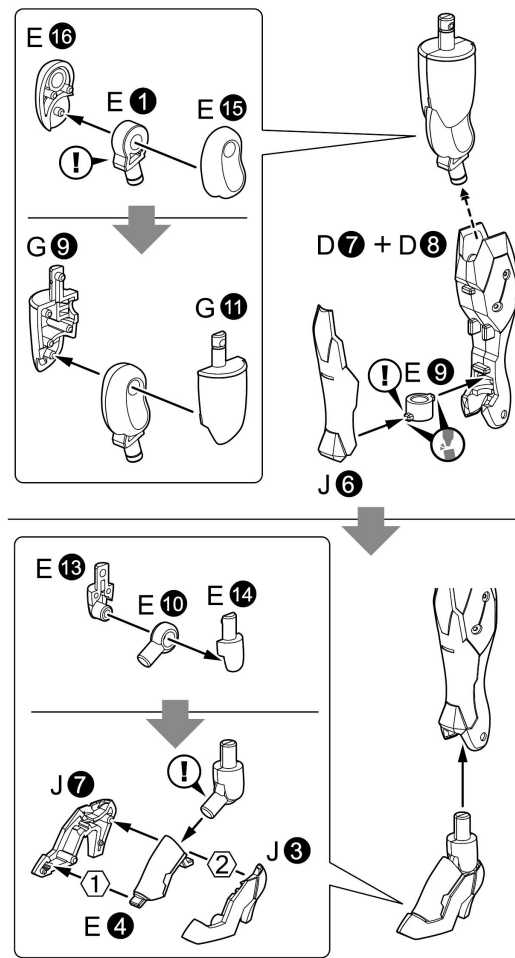

武装状態の組み立て

※素体状態の腕部、脚部でフリルを選択した場合は図のように組み換えます。

※右側の手足も同様の手順で組み換えます。

本体(素体状態)

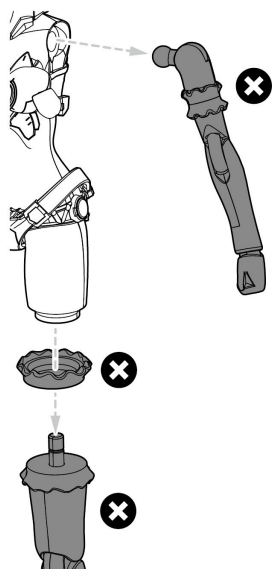

本体(素体状態)

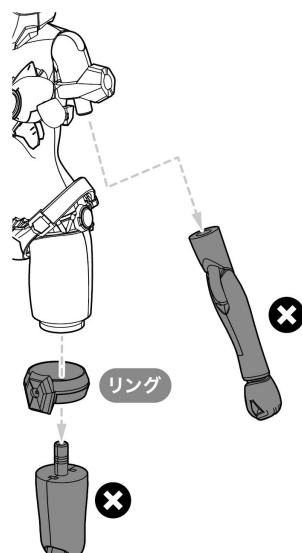

リング

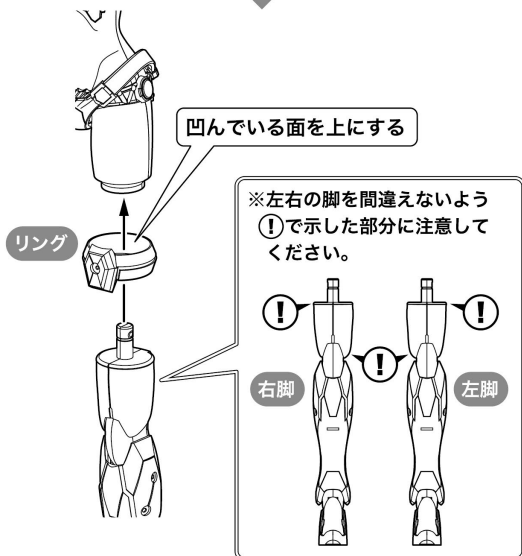
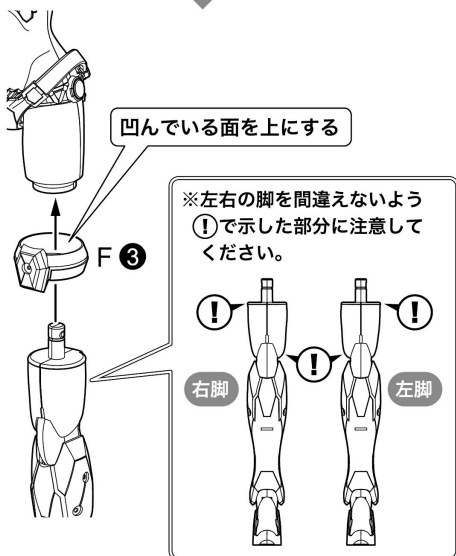
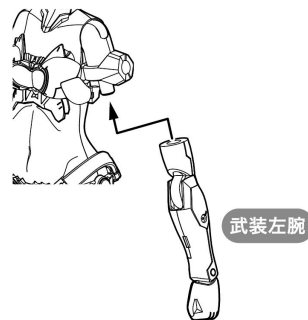
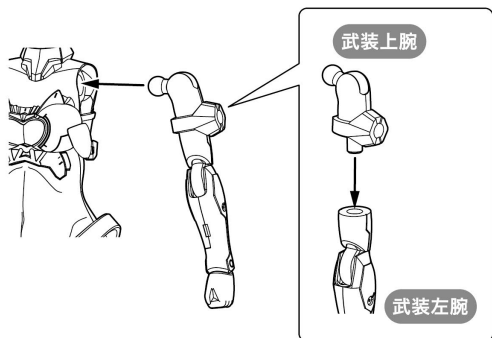

武器

共通パーツについて

※以降の武器の組み立てで使用します。
共通パーツを組み換えて様々な武器を組み立てることができます。

〈ブレード〉

×2

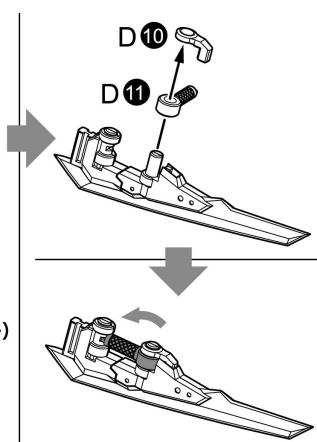
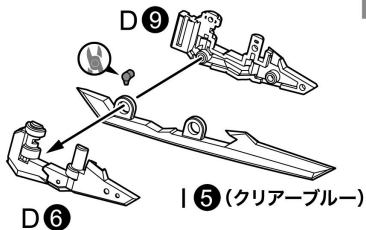

〈グリップ(長)〉

×2

N3

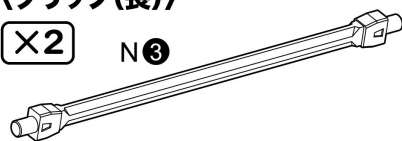

〈グリップ(短)〉

〈基部〉

×2

N5

N6 + N7

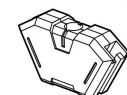

ダブルサイズの組み立て

※画像は塗装完成品を使用しています。

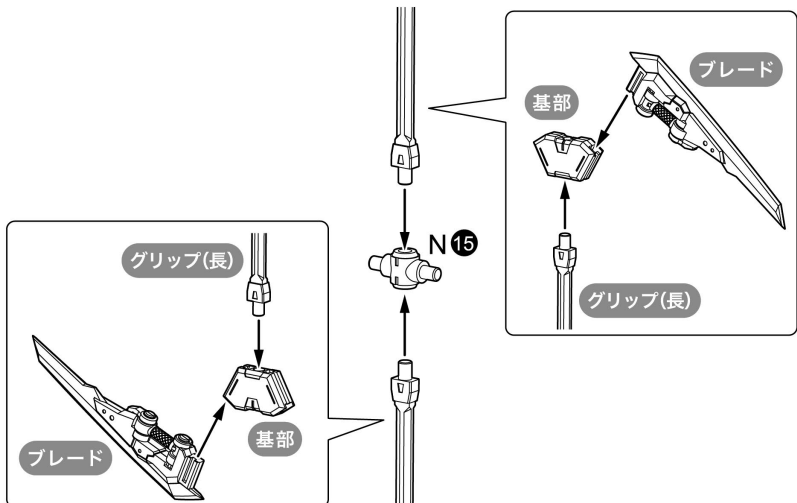

ブーメラン・マトックの組み立て

〈ブーメラン〉

※画像は塗装完成品を使用しています。



〈マトック〉



1 〈ブーメラン〉

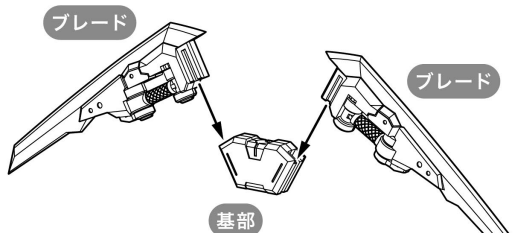

2 〈マトック〉

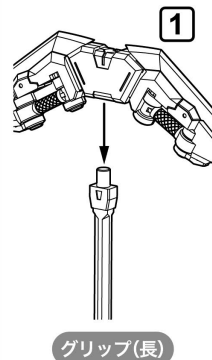

ダブルブレードの組み立て

※画像は塗装完成品を使用しています。

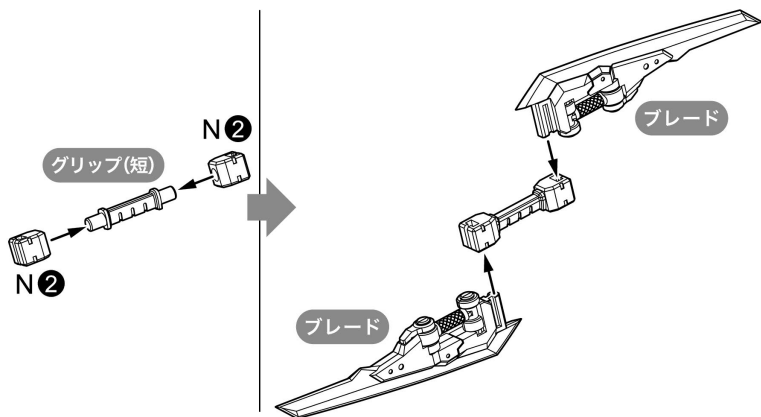

ツインブレードの組み立て

※画像は塗装完成品を使用しています。

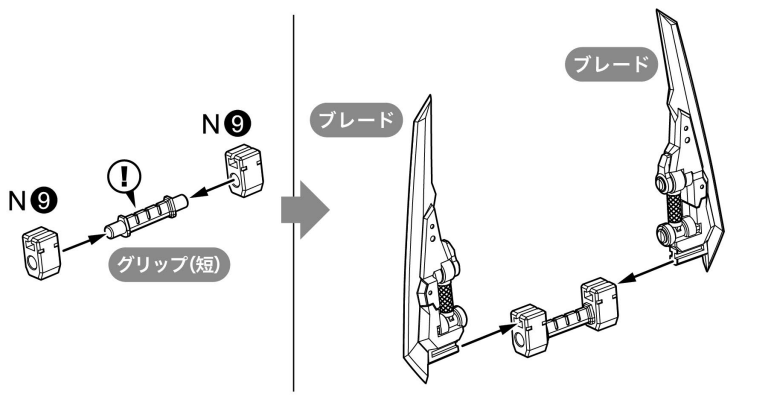

ケインの組み立て

※画像は塗装完成品を使用しています。

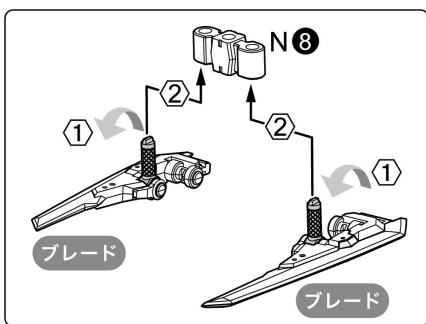
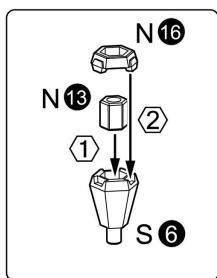

武器の持たせ方

※左右の各種武器持ち手を使用できます。

※武器を持たせた後は、本体のハンドパーツと交換してください。

〈ブレード〉

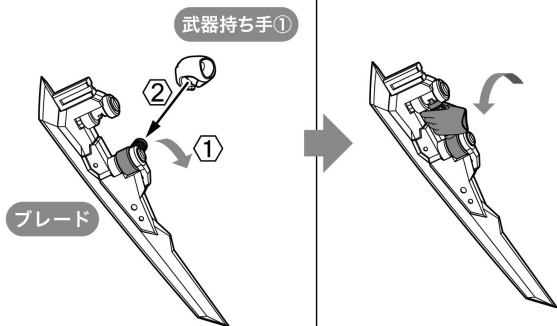

〈グリップ〉

※グリップ(短)も同様に持たせることができます。

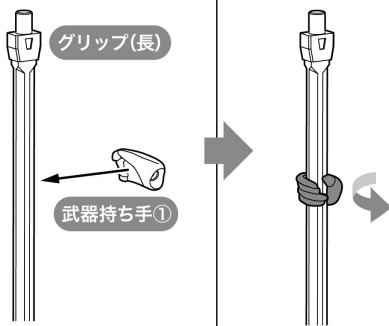

ジョイントパーツ

※3mm径軸として使用できます。



※3mm径穴として使用できます。



※基部に取り付けて使用できます。

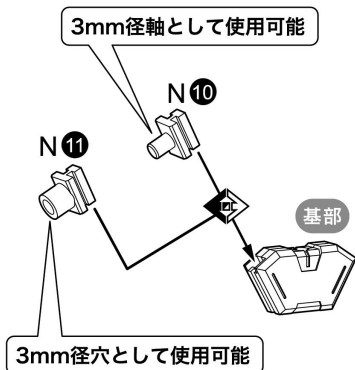

ビーチボールの組み立て

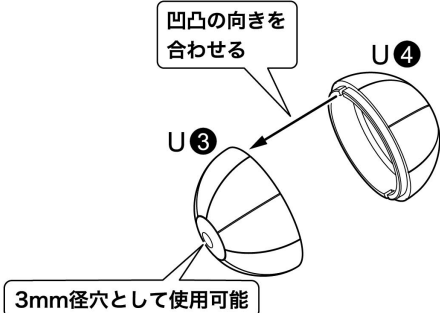

〈使用例〉 ※画像は塗装完成品を使用しています。



つぶれ胸の組み立て

※説明のために一部パーツを省略しています。

1 ※腕部との干渉を避けて取り外します。

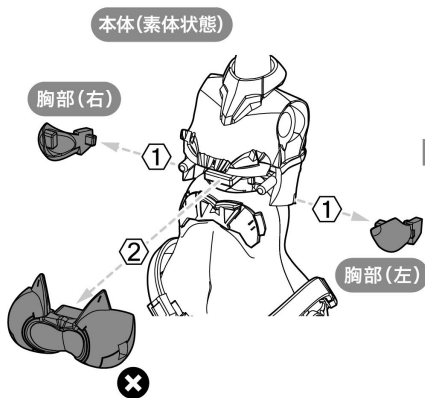

〈左つぶれ胸〉



L 18 (フレッシュ)



〈右つぶれ胸〉



L 19 (フレッシュ)

2 ※腕部との干渉を避けて取り付けます。

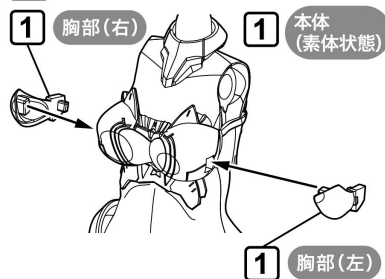

〈つぶれ胸の使用例〉

※本商品と別売りのフレームアームズ・ガール フレズヴェルク Bikini Armor Ver. シリーズを使用して画像のように展示することができます。

※本商品にはフレームアームズ・ガール フレズヴェルク=アーテル サマーパッケージ Ver. 以外の商品は付属しません。

※画像は塗装完成品を使用しています。

1 で使用しなかった方のつぶれ胸を使用する



左右のハンドパーツを握り合い手に交換する

1 ※説明のために一部パーツを省略しています。

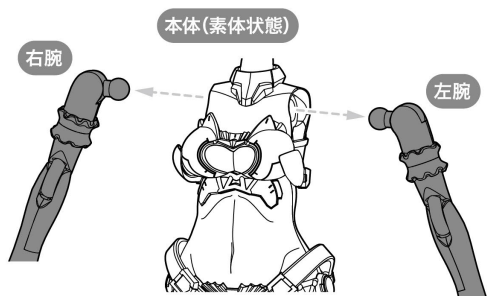

2

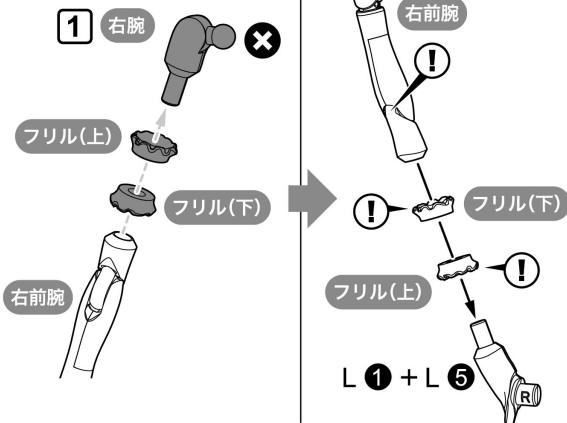

3

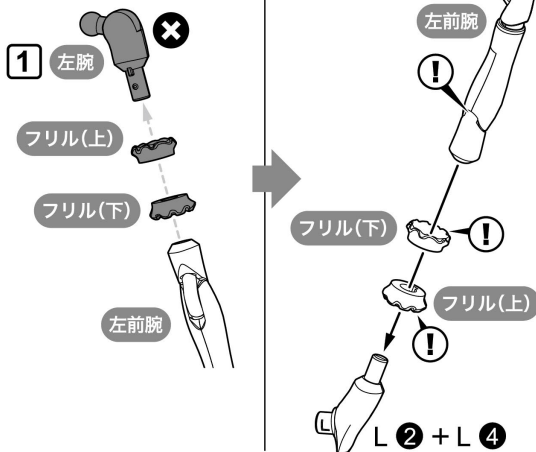

〈完成状態〉

※画像を参考に各関節を調整してください。
※画像は塗装完成品を使用しています。



4 ※説明のために一部パーツを省略しています。

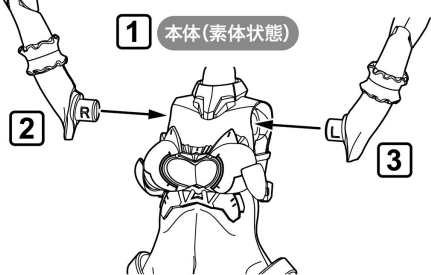

●ハサミまたはデザインナイフ、ピンセット、綿棒などを用意してください。
●デカールを貼る部分の油分をあらかじめ中性洗剤などで拭き取るとしっかりと貼ることができます。



デカールが乾くまで手を触れないようにしてください。

- ①使用するデカールをハサミまたはデザインナイフで台紙ごと切り取ります。
- ②切り取ったデカールを水またはぬるま湯に約10秒程浮かべ、ピンセットで引き上げます。
- ③デカールを台紙からはがし、位置を調整しながら貼り付けます。
- ④貼り付けたデカールの上から綿棒をやさしく押しあて、残っている水分を押し出します。デカール部分が完全に乾けば完成です。

●ざらざらした面や凹凸面、水を吸い込む物（ざらざらした塗装していない木製品等）には貼ることができませんのでご注意ください。

●もし失敗してはがしたい場合は水をたっぷり中含ませたタオル等を10分程あてて、軽くこすってください。

〈曲面にデカールを貼る際のワンポイント〉

別売りの「デカール軟化剤」を使用することで、デカールが柔らかくなりますので、曲面にきれいに密着させることができます。最後に別売りの「表面仕上げ用コート剤スプレー」をデカールに軽く吹きかけることで、より破れにくい仕上がりになります。

※パーツを取り付ける際には、デカールを貼った面に触れないように注意しながら取り付けてください。

※デカール軟化剤を塗るとデカールが破れやすくなります。貼った後は完全にかわくまでデカールに触れないようにご注意ください。余白ができた場合は、パーツの形に沿って切り取るか、内側に折り込んでください。

※「デカール軟化剤」と「表面仕上げ用コート剤スプレー」のご使用の際には、製品説明をよくご確認ください。

COLOR / DECAL GUIDE

※水転写デカールの貼り方については、本書内「水転写デカールの貼り方」をご参照ください。
※デカールの位置を確認して貼ってください。※()内の番号は反対側の位置に貼ります。
※余ったデカールは、お好きな位置に貼ってください。



頬紅

頬紅は、ピンク色のパステル（[ヌーベル カラーパステル] ローズ 014）を紙やすり（400番）で粉にして、短めの筆にとって軽く撫でるようにして着色します。頬紅の後、頬の白のハイライトを入れるとより再現度が上がります。

①=デカール番号

①～③の選択式

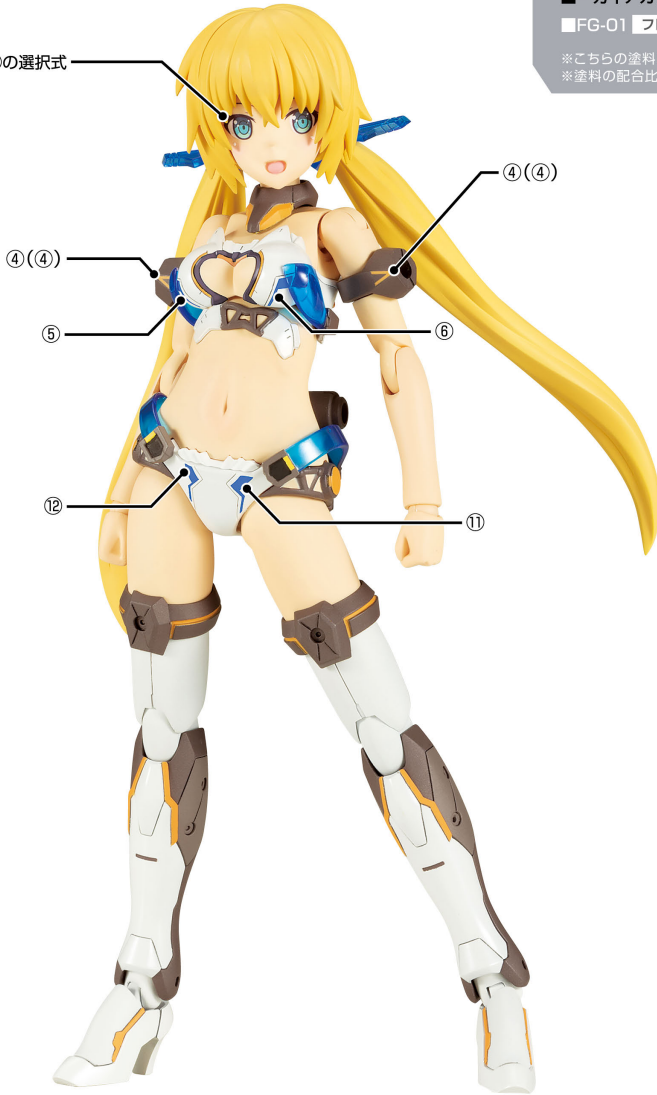

●=Mr. カラーシリーズ(株式会社 GSI クレオス)

●1 Mr.カラー / H-1 水性ホビーカラー : ホワイト

●GX1 Mr.カラー-GX : クールホワイト

●XC01 Mr.クリスタルカラー : ダイヤモンドシルバー

■=ガイアカラーシリーズ(ガイアノーツ株式会社)

■FG-01 フレームアームズ・ガールカラー : プラスチックフレッシュ

※これらの塗料は全国の模型店及びホビーショップ等でお買い求めください。
※塗料の配合比は参考値になります。ご了承ください。

つぶれ胸

右つぶれ胸 左つぶれ胸



⑧(⑦)

⑨(⑩)

腕部

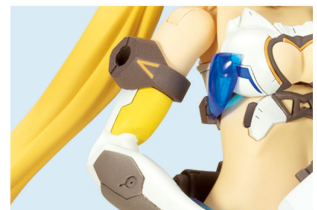

ビーチボール



※⑮は1か所のみ貼ってください。

インナー

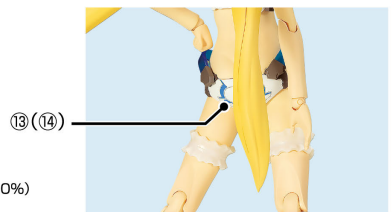

⑬(⑭)

ビーチボール クリアブルー

●50/H-93 : クリアブルー(100%)

武器・フリル ホワイト

●GX1 : クールホワイト(100%)

髪 イエロー

- 1/H-1 : ホワイト(30%)
- 58/H-24 : 黄橙色(30%)
- 4/H-4 : イエロー(20%)
- 43/H-37 : ウッドブラウン(15%)
- 5/H-5 : ブルー(5%)

肌

- 111 : キャラクターフレッシュ(1)(80%)
- 112 : キャラクターフレッシュ(2)(20%)
- ※または
- FG-02 : ベースフレッシュ(100%)

装甲 ホワイト

- ベース
- 1/H-1 : ホワイト(80%)
 - 8/H-8 : シルバー(15%)
 - 2/H-2 : ブラック(5%)
- コート
- XC01 : ダイヤモンドシルバー(100%)

服(腕部・脚部) ホワイト1

- 1/H-1 : ホワイト(90%)
- 2/H-2 : ブラック(5%)
- 44/H-27 : タン(5%)

服(胴体) ホワイト2

- 1/H-1 : ホワイト(99%)
- 67/H-39 : パープル(1%)

服・インナー グレー

- 13/H-53 : ニュートラルグレー(60%)
- 41/H-47 : レッドブラウン(20%)
- 8/H-8 : シルバー(10%)
- 29/H-17 : 艦底色(5%)
- GX1 : クールホワイト(5%)

装甲・武器 ブラック

- 13/H-53 : ニュートラルグレー(40%)
- 29/H-17 : 艦底色(20%)
- 71/H-55 : ミッドナイトブルー(20%)
- 8/H-8 : シルバー(10%)
- 41/H-47 : レッドブラウン(10%)

装甲 イエロー

- 4/H-4 : イエロー(60%)
- 58/H-24 : 黄橙色(25%)
- 42/H-84 : マホガニー(10%)
- 80/H-35 : コバルトブルー(5%)

服・装甲 オレンジ

- GX1 : クールホワイト(50%)
- 59/H-14 : オレンジ(40%)
- 39/H-79 : ダークイエロー(サンディイエロー)(10%)

※塗装部分は模型用の薄め液で落とすことが可能です。
※ABS製パーツへの塗装は、パーツの破損につながる恐れがありますので、お勧めできません。
※POM製パーツ、PVC製パーツは材質上、塗料をはくため塗装はお勧めできません。
※ラッカー系塗料(溶剤系アクリル樹脂塗料)と、水性塗料(水溶性アクリル樹脂塗料)は混色できませんので、ご注意ください。

FRAME
ARMS GIRL

MULTI ASSEMBLE MECHANICS UNIT

