

NON SCALE  
FULL ACTION  
PLASTIC MODEL KIT

FRAME ARMS GIRL  
GOURAI-KAI Ver.2  
SAMURAI Form

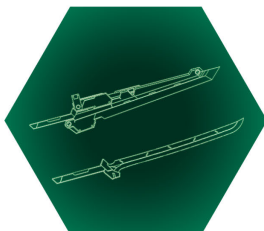

フレームアームズ・ガール

ゴウ ライ カイ  
轟 雷 改 Ver.2  
SAMURAI Form

© KOTOBUKIYA

CRAFTSMANSHIP  
KOTOBUKIYA



FRAME  
ARMS GIRL  
MULTI ASSEMBLE MECHANICS UNIT



シリーズコンセプト

- ・マルチカラーキット仕様、タンポ印刷済みのフェイスパーツで、塗装せずに組んだだけでも完成します。
- ・フレームアームズ・ガール各機体との頭部、腕部、脚部等の互換性を確保しています。
- ・発売中のM.S.Gウェポン・ヘヴィウェポン、フレームアームズと組み合わせて楽しむ事ができます。

SAMURAI Form  
GOURAI-KAI Ver.2



FRAME ARMS GIRL Designed by 島田フミカネ  
FRAME ARMS Designed by 柳瀬敬之  
M.S.G Designed by KOTOBUKIYA

**FRAME  
ARMS**

フレームアームズはコトブキヤが提案するオリジナルロボットメカニック商品。中核となる素体（フレーム）に外装（アーマー）を装着することによって、様々なデザインのロボットを簡単に組み上げることができ、さらに共通素体・外装の組み換えにより無限のバリエーションを造ることが出来ます。

— フレームアームズ・ガール シリーズ —

フレームアームズ メカデザインを島田フミカネ氏などが美少女化したイラストをもとに立体化した、「フレームアームズ」のスピノフシリーズです。



**⚠ 組み立て前にお読みください。(下図のパーツは説明用の一例です。本製品のものではありません。)**

**⚠ 注意**

- 本製品の対象年齢は15歳以上です。対象年齢未満の方には、絶対に与えないでください。
- 窒息などの危険がありますので、誤飲に注意してください。小さなお子様には絶対に与えないでください。
- 製法上やむをえず尖った形状の部品がありますので、誤って目や皮膚を刺さないように注意してください。
- 部品加工の際、出た削りカスを吸わないように注意してください。
- 塗料や接着剤の使用の際、必ず換気を良くして行ってください。
- 部品の加工の際、刃物の取り扱いには十分注意してください。
- ぶつけたり振り回すなどの、乱暴な遊びをしないでください。思わぬケガをする危険があります。
- 本製品は予告無く仕様を変更する場合がございます。ご了承ください。

**■必ずお読みください。**

- 組み立てる前に必ずパーツリストで各パーツの有無を確認してください。
- パーツはニッパー・カッター等できれいに切り取ってください。(ケガには十分注意してください)
- 組み立てには、カッターナイフ・プラスチックモデル用塗料などを使用します。
- 塗料はより安全な水性塗料をおすすめします。
- 工具・材料は、模型用品取扱店等で買い求めください。
- 塗装についてのお問い合わせはお答えできかねる場合がございます。

**【パーツの接続について】**

本製品の組み立てはハメ込み式ですが、別売りのプラスチックモデル用接着剤を使用して組み立てることで、よりしっかりとした仕上がりをお楽しみ頂けます。

※ABS製パーツが入っている場合、ABS用接着剤をご使用ください。

**記号の説明**

- ← はめ込む
- ① 〇内の順番で組み立てる
- ⚠ パーツの向きに注意
- 🚫 破損に注意
- ✂ 切り取る
- ↔ 選択式
- 🔍 パーツの下にあるゲートを切り取る
- 🚫 切り取る位置に注意

**パーツ番号について**

パーツ番号は数字とアルファベットの組み合わせで、構成されています。

**〈A0の場合〉**

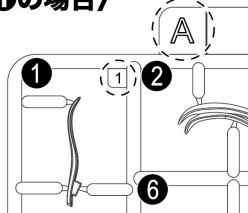

**二重線の吹き出しについて**

二重線の吹き出しは、『横から見た図』や『組み立てた図』などの補足図になります。形状をよく確認して組み立ててください。

**〈使用例〉**



**はめ込む矢印のグレー部分について**

はめ込む矢印のグレー部分は、組み立てるパーツが他のパーツの下をくぐる場合や、軸や接続穴が隠れている場合に使用しています。

**〈使用例〉**

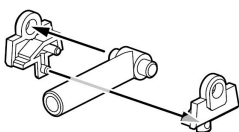

**パーツの切り取り方**

①パーツから少し離れた部分を切り取ります。

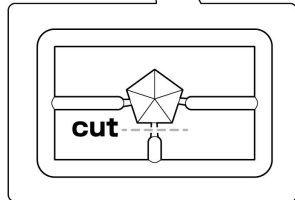
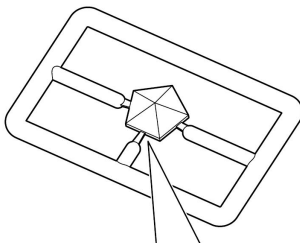

②ニッパーで残ったゲートの部分をきれいに切り取ってください。

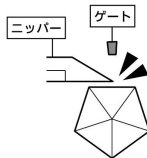

**✗**ゲートが残っていると、きれいに組み立てることが出来ません。

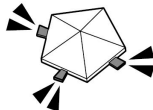

**🔍のついたパーツの切り取り方**

パーツの下側にゲートが付いています。

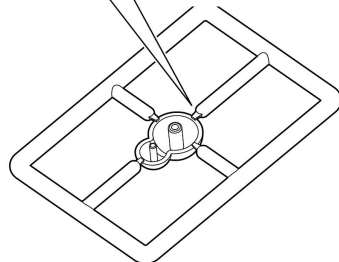

①パーツから少し離れた部分を切り取ります。

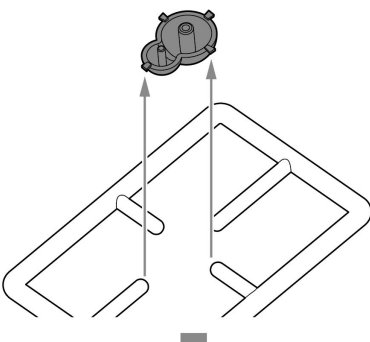

②ニッパーで残ったゲートの部分をきれいに切り取ってください。

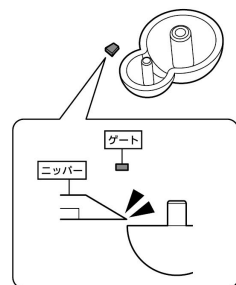

# フレームアームズ・ガール 轟雷改 Ver.2 SAMURAI Form/パーツリスト

※グレー部分のパーツは使用しません。

※パーツM(ブラック)はボーナスパーツです。イメージイラストを再現する場合、使用します。

パーツA  
(ABS)

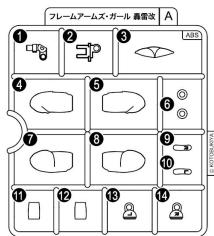

パーツB  
(PS)

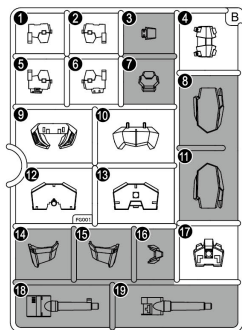

パーツC  
(PS)

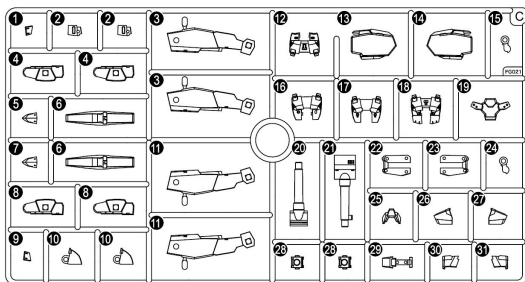

パーツD  
(PS)

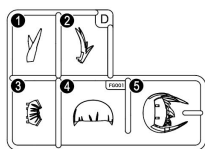

パーツF  
(ABS)

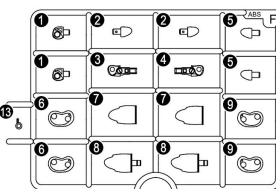

パーツG  
(PS)

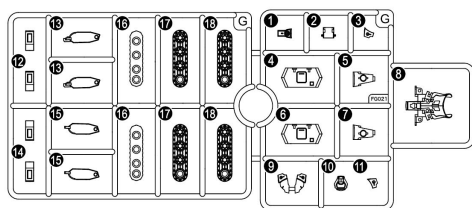

パーツE  
(PS)

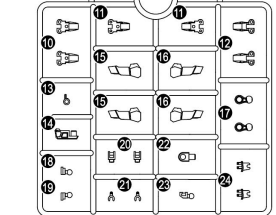
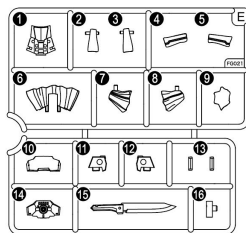

※F⑫の余りは予備パーツです。

パーツH  
(ABS)

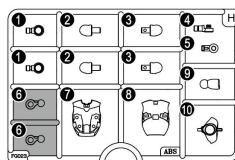

パーツI  
(PS)

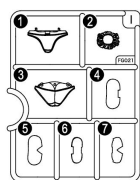

パーツK  
(PS)

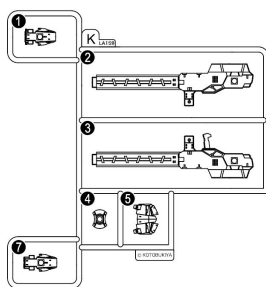

パーツL×2  
(PS)

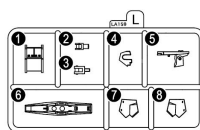

パーツM(ホワイト)  
(PS)

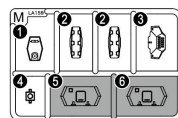

パーツJ  
(POM)

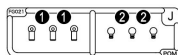

※J①、J②の余りは予備パーツです。

パーツM(ブラック)  
(PS)

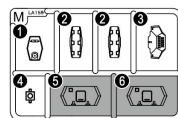

パーツO  
(POM)

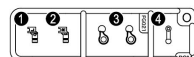

ハンドパーツ (PVC:非フタル酸)

※図はランナーの一部を省略しています。 ※ハンドパーツは選択式です。

PC(ポリキャップ)パーツ  
(PE)

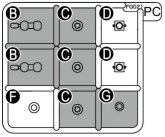

握り手



武器持ち手①

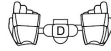

平手①

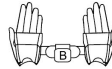

武器持ち手②

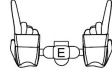

平手②

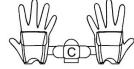

塗装なしフェイスパーツ  
(ABS)

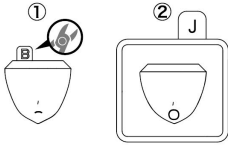

フェイスパーツ  
(ABS)

※フェイスパーツは選択式です。

正面向き顔 叫び顔 すまし顔

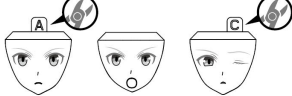

サムライマスターソード

※サムライマスターソードの組み立てで使用します。

パーツA  
(PS)

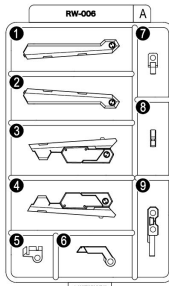

パーツB  
(PS)

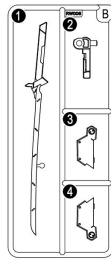

パーツC  
(PS)

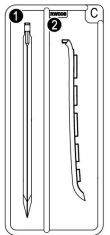

轟雷改 SAMURAI Form

※轟雷改 SAMURAI Formの組み立てで使用します。

パーツA  
(PS)

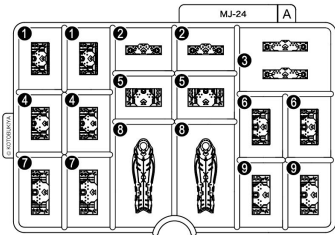

パーツB  
(PS)

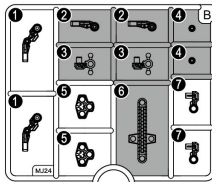

パーツC×2  
(PS)

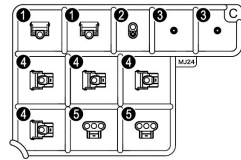

※B⑤の余りは予備パーツです。

パーツD  
(PS)

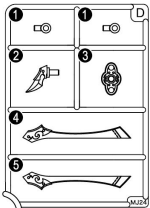

パーツF  
(ABS)

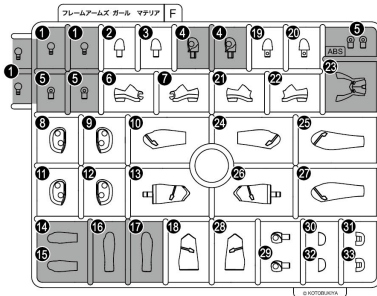

## 取扱説明書の構成について

※本取扱説明書は「轟雷」から「轟雷改」、「轟雷改 SAMURAI Form」の順番に組み立て説明をしています。

※「轟雷改 SAMURAI Form」はサムライマスターソードを組み立ててから本体を組み立てます。

### 〈轟雷〉

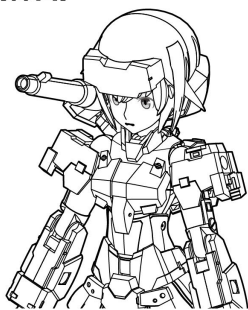

### 〈轟雷改〉

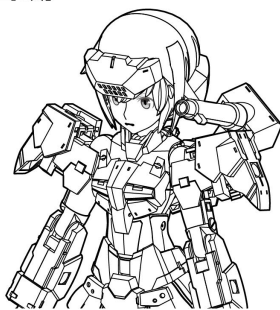

### 〈轟雷改 SAMURAI Form〉

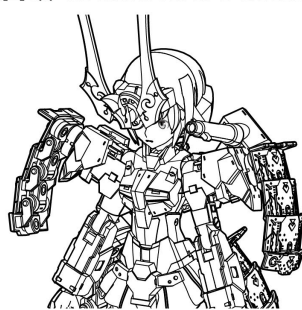

## 轟雷

### 頭部の組み立て

#### 〈完成イメージ〉

※完成イメージは塗装完成品を使用しています。

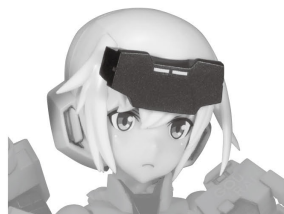

#### 1 〈前髪〉

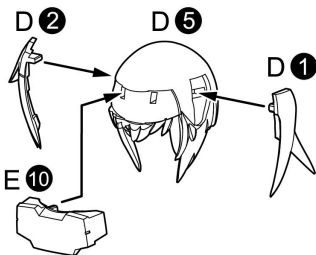

#### 2

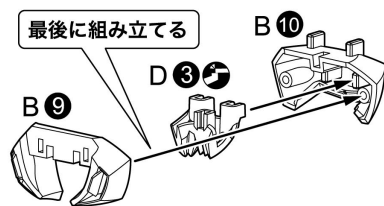

#### 3

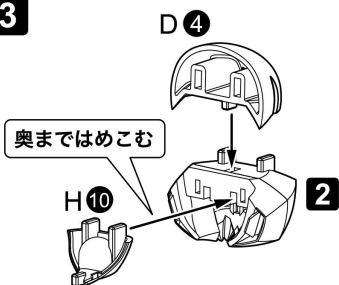

#### フェイスパーツの交換方法

前髪→フェイスパーツの順番で取り外し、交換するパーツを逆の手順で取り付けます。

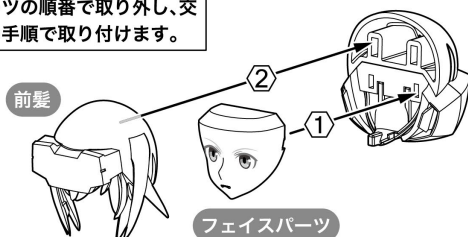

### 胴体の組み立て

#### 〈完成イメージ〉



#### 1 ×2

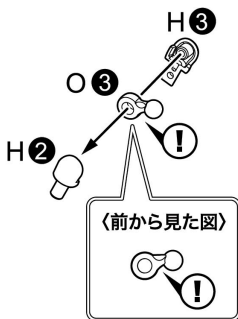

#### 2

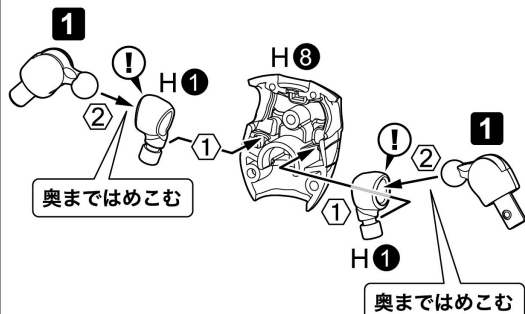

3

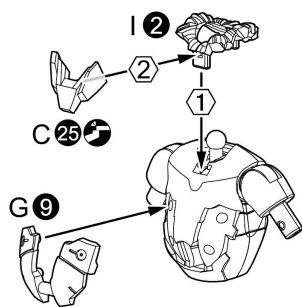
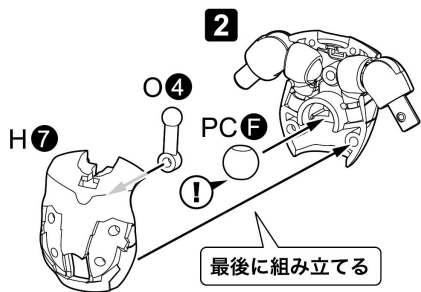

4 <轟雷 胸部装甲>

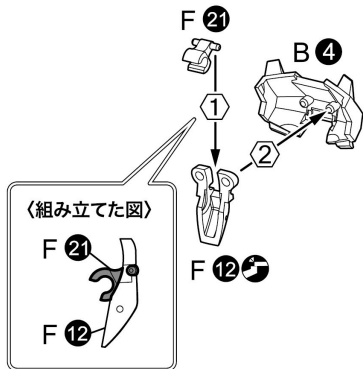

<轟雷 胸部装甲(中サイズ)>

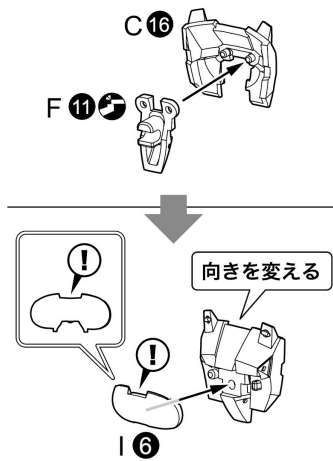

<轟雷 胸部装甲(大サイズ)>

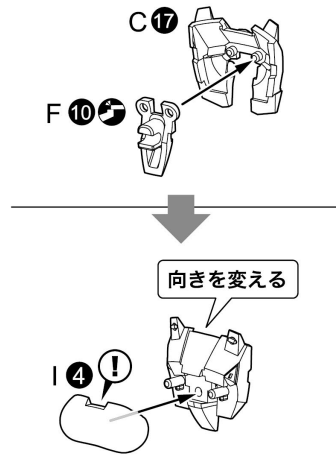

5

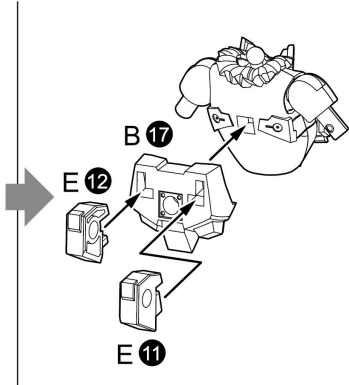
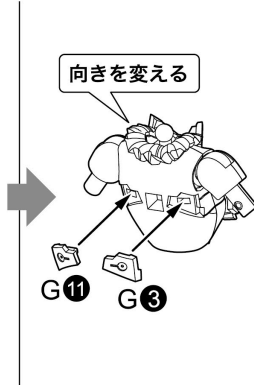
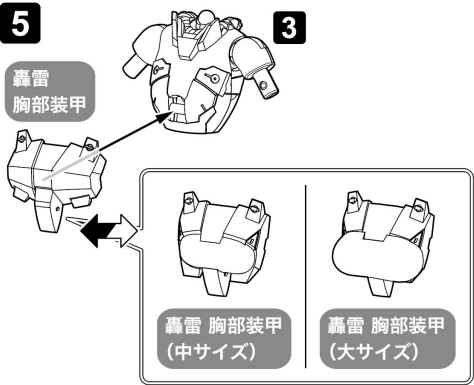

6

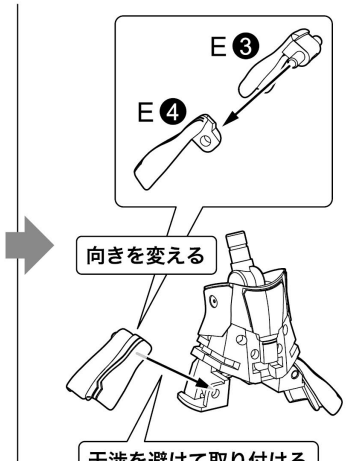
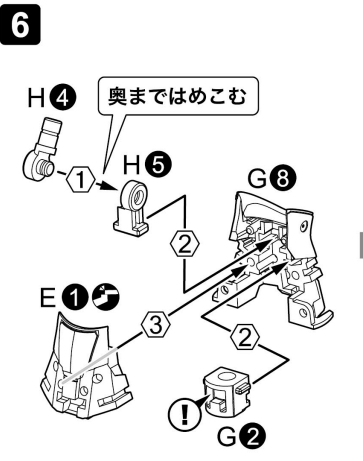

7

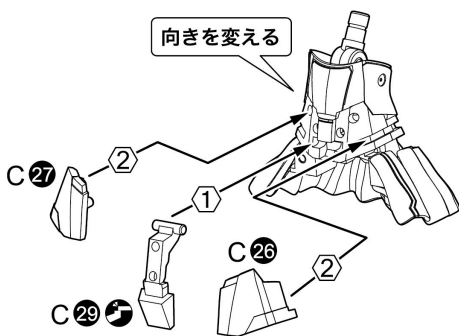
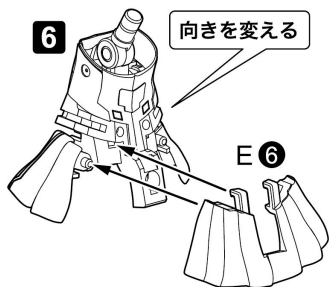

8

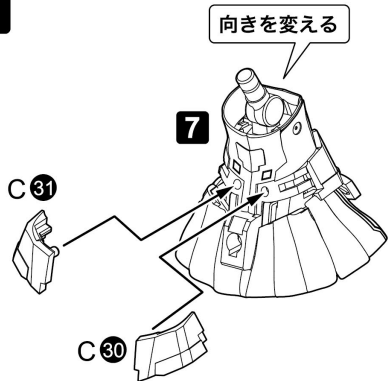

9

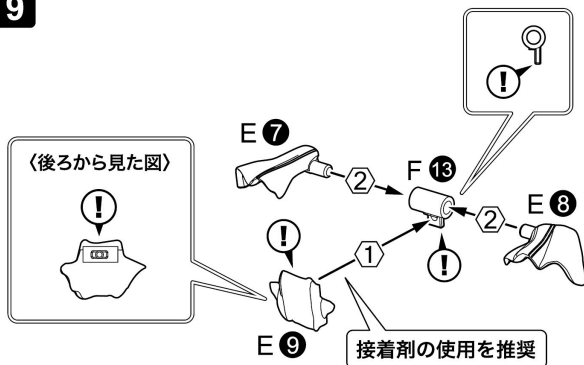

10

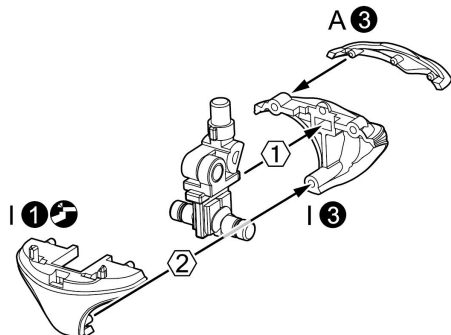
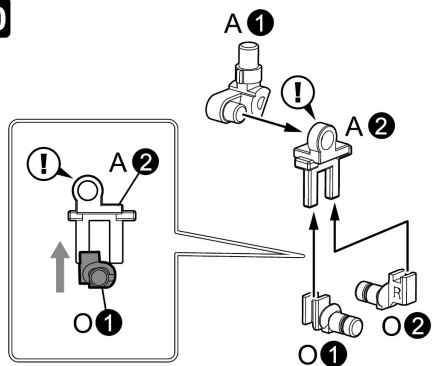

11

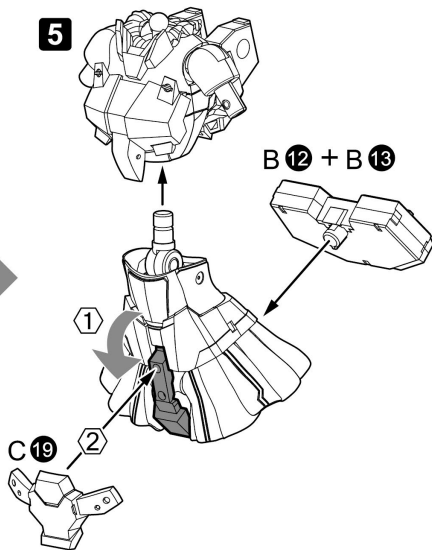
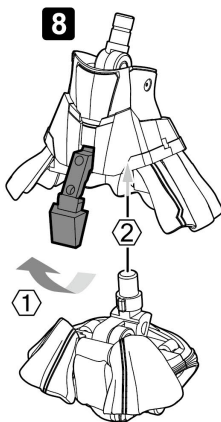
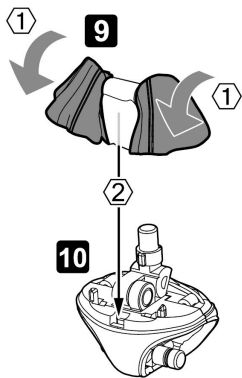



## 右腕の組み立て

### <完成イメージ>

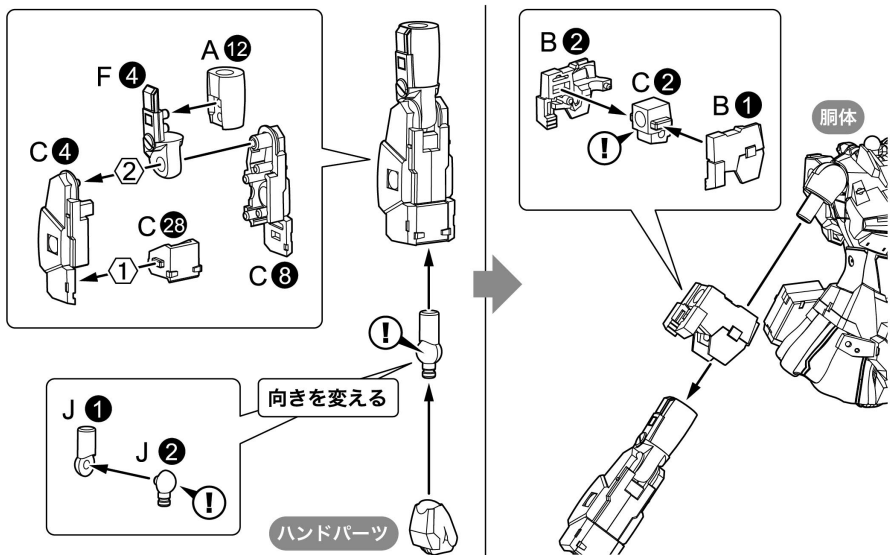

## 左腕の組み立て

### <完成イメージ>

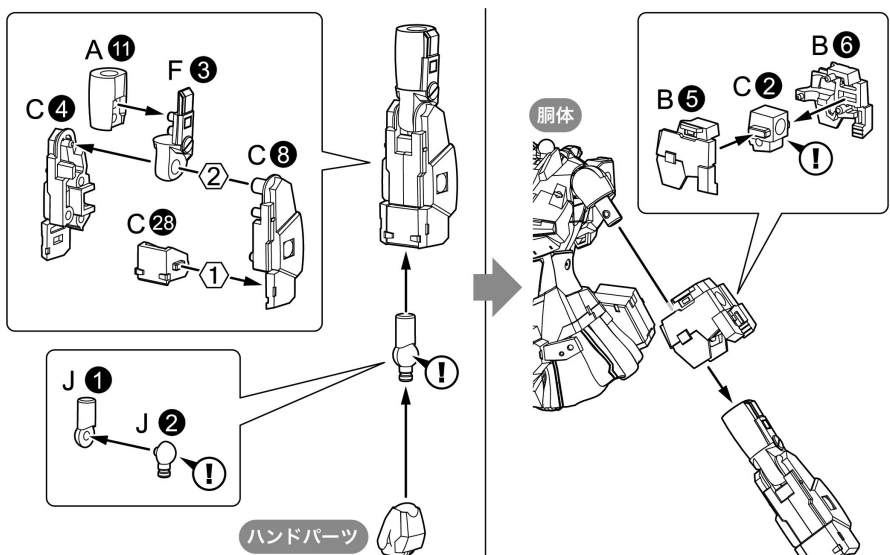

## ×2 足首の組み立て

### <完成イメージ>

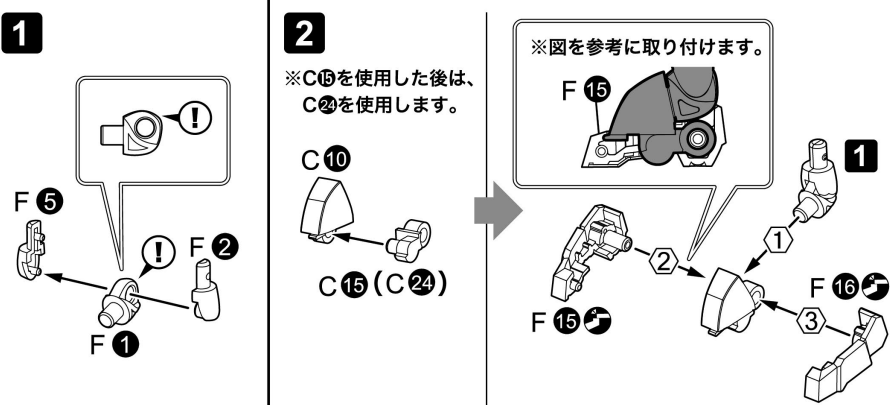

## ×2 共通脚部の組み立て

〈完成イメージ〉



1

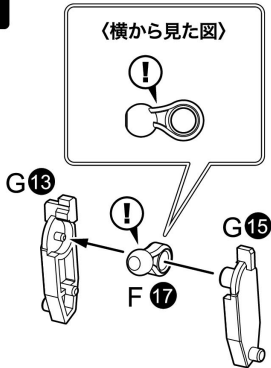

2

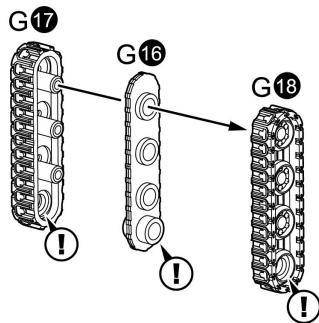

3

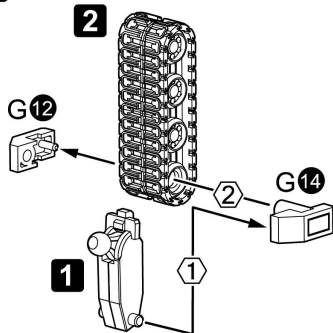

4

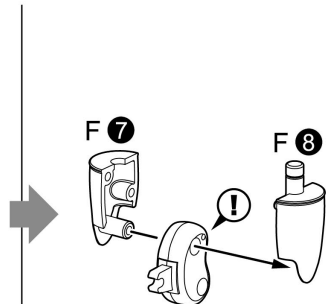
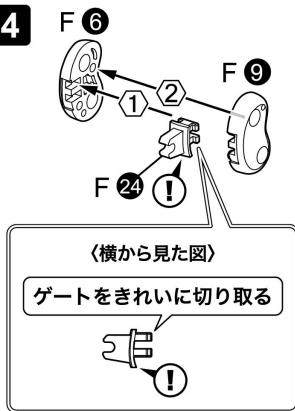

5

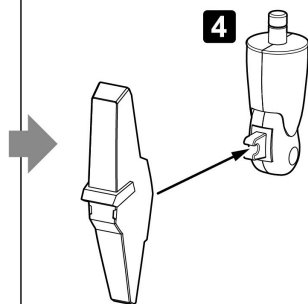
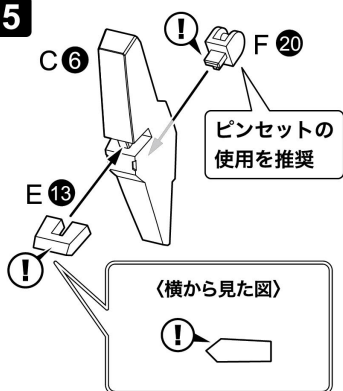

6

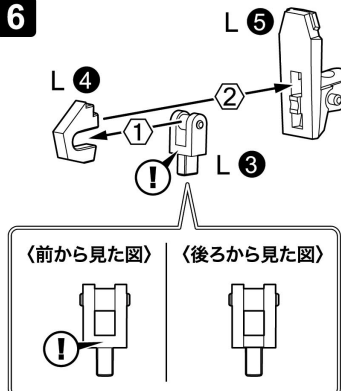

7

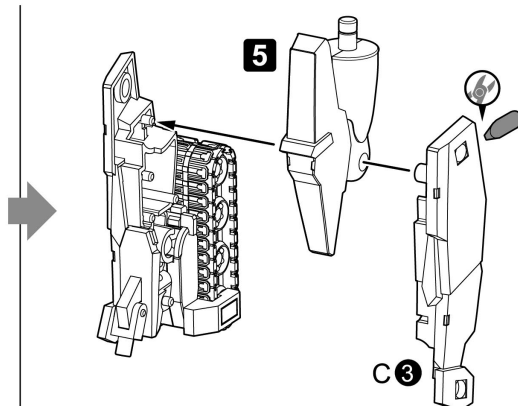
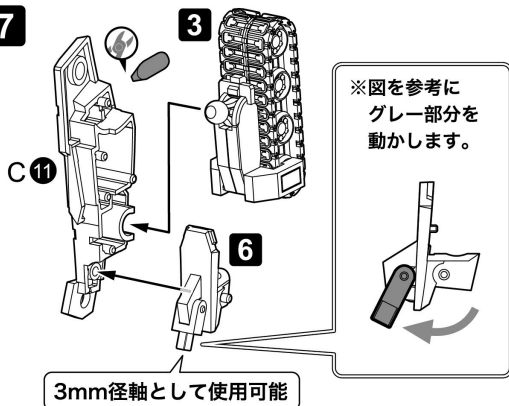

## 右脚の組み立て

### 〈完成イメージ〉

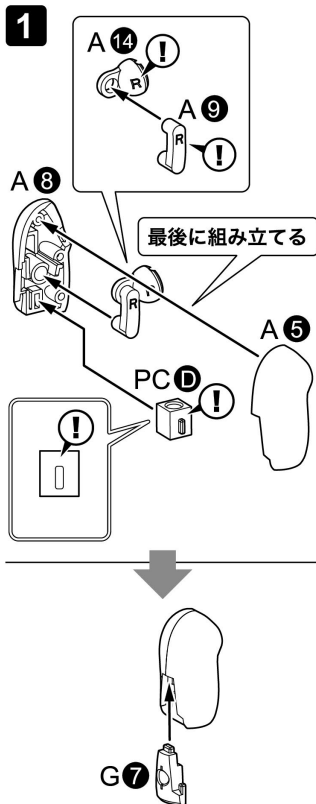
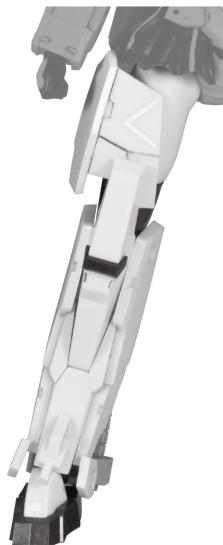

### 2

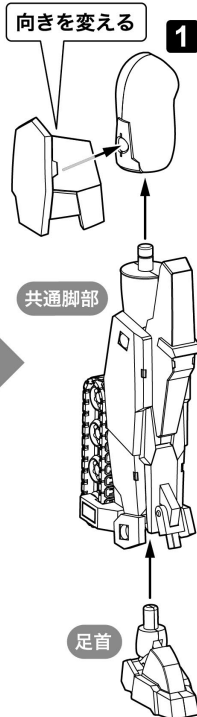
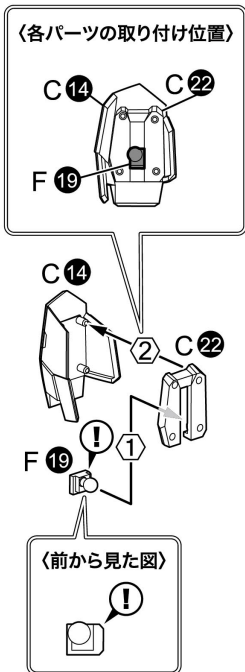

## 左脚の組み立て

### 〈完成イメージ〉

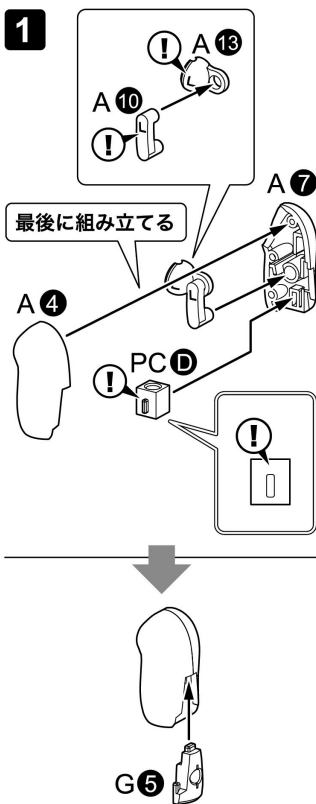

### 2

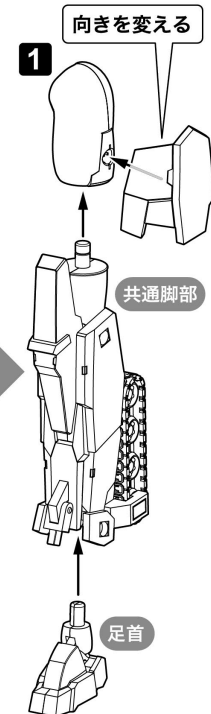
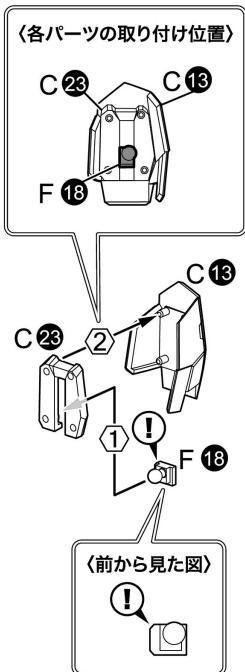

# 轟雷の完成

1

胴体

右脚

左脚

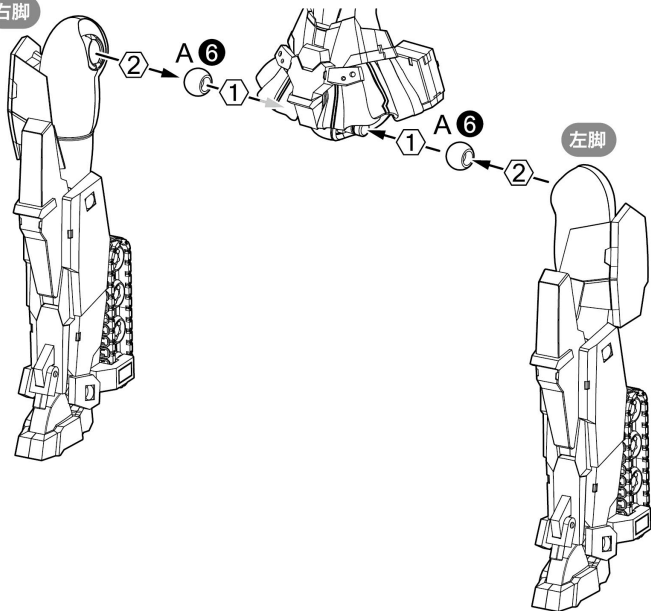
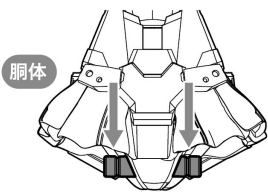

2

1

頭部

〈横から見た図〉



!

!

H 9

E 16

E 15  
(ナイフ)

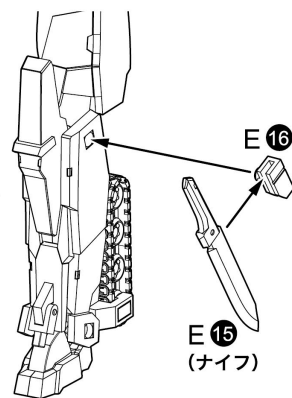
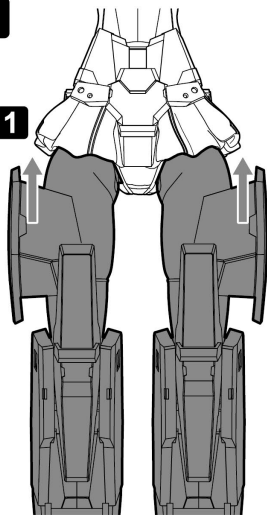

3

2

向きを変える

!

向きを変える

F 14

!

F 22

〈下から見た図〉

※図を参考にグレー部分に取り付けます。

F 23

C 20

C 21

2

C 20

1

F 23

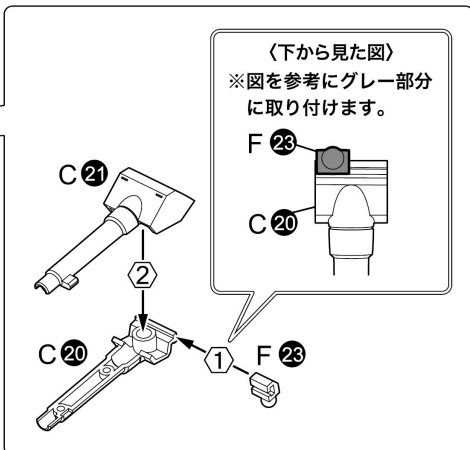
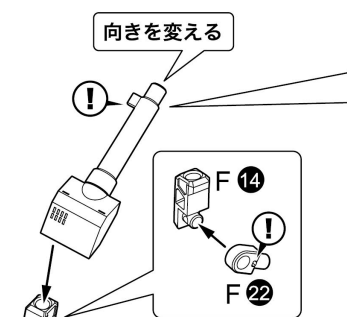

## ナイフの持たせ方

- ※左右の各種武器持ち手を使用できます。
- ※あらかじめナイフを本体から取り外しておきます。
- ※武器を持たせた後、本体のハンドパーツと交換します。

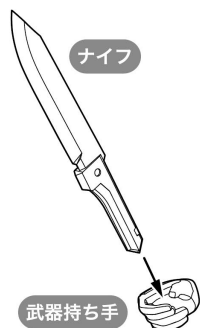

## もも装甲の可動について

- ※右脚も同様に動かすことができます。

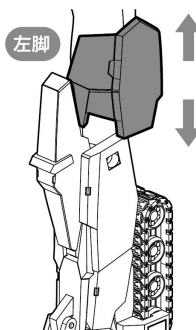

## 靴パーツの可動について

- ※右脚も同様に動かすことができます。

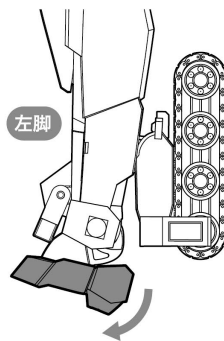

## 胸部ハードポイントの取り付け方

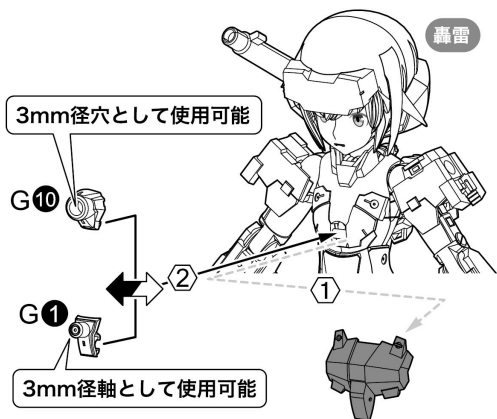

## 手首の可動について

### 〈上方向への可動〉

- ※左腕も同様に動かすことができます。

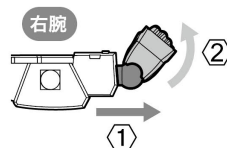

### 〈下方向への可動〉

- ※左腕も同様に動かすことができます。

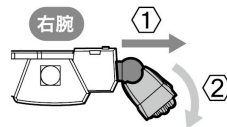

## ニューフライングベースの取り付け方

### 〈腰部への取り付け方〉

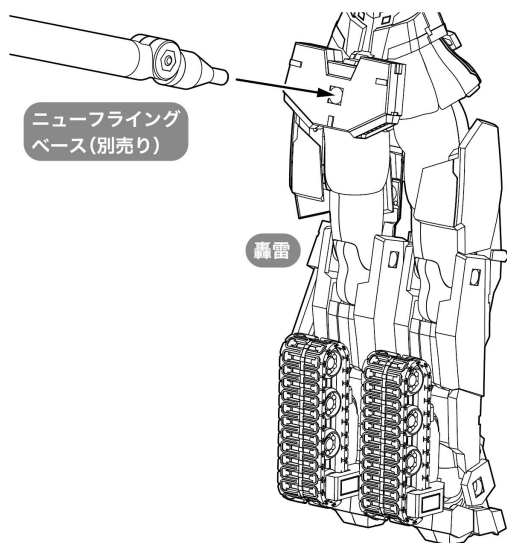

### 〈背部への取り付け方〉



# 轟雷改

## 轟雷の装甲取り外し

背部キャノン

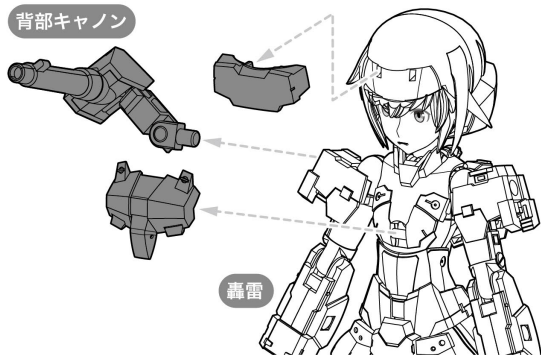

※説明のために一部パーツを省略しています。  
 ※反対側も同様に取り外します。

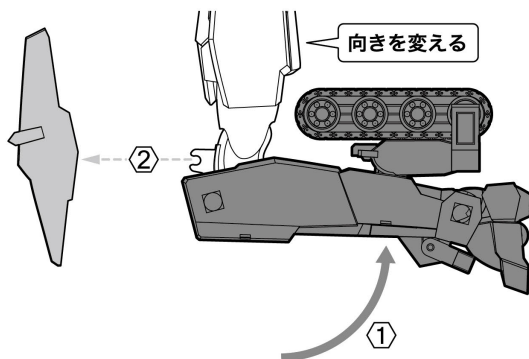

## 頭部の組み立て

〈完成イメージ〉

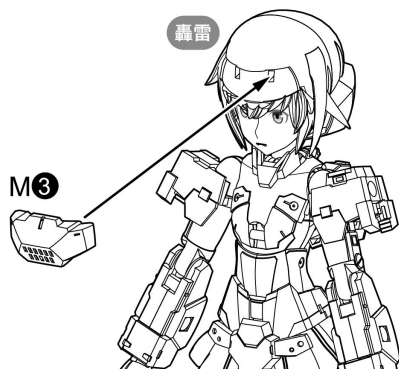

## 胴体の組み立て

〈完成イメージ〉



### 1 〈轟雷改 胸部装甲〉

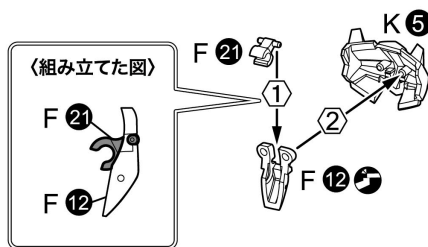

### 〈轟雷改 胸部装甲(中サイズ)〉

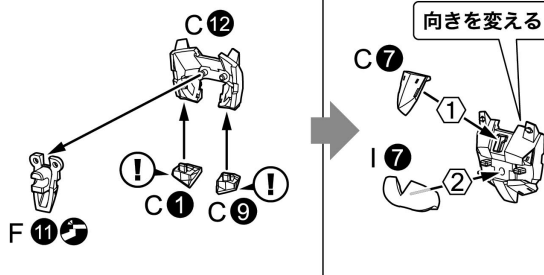

### 〈轟雷改 胸部装甲(大サイズ)〉

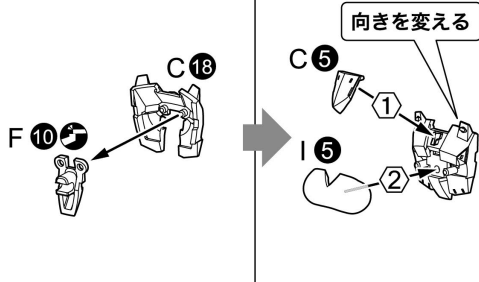

2

轟雷

轟雷改  
胸部装甲



轟雷改 胸部装甲  
(中サイズ)



轟雷改 胸部装甲  
(大サイズ)

### 右肩の組み立て

〈完成イメージ〉

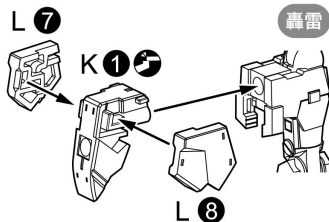

### 左肩の組み立て

〈完成イメージ〉

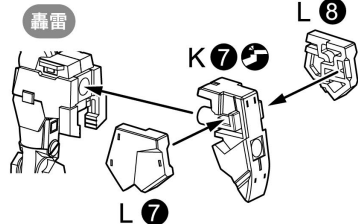
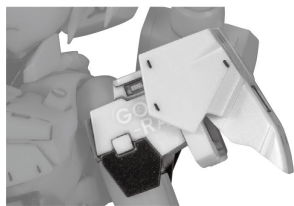

### ×2 膝アーマーの組み立て

〈完成イメージ〉

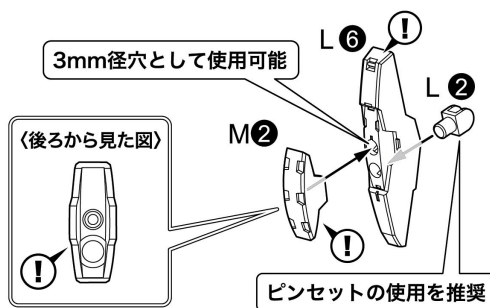
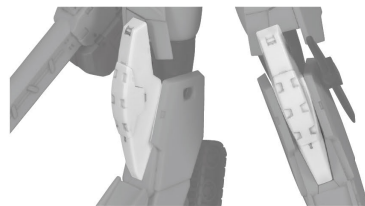

### 右脚の組み立て

〈完成イメージ〉

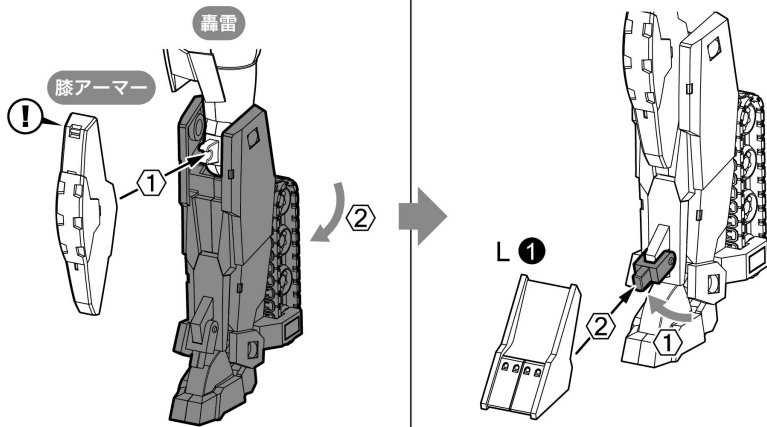

## 左脚の組み立て

※説明のために一部パーツを省略しています。

### 〈完成イメージ〉

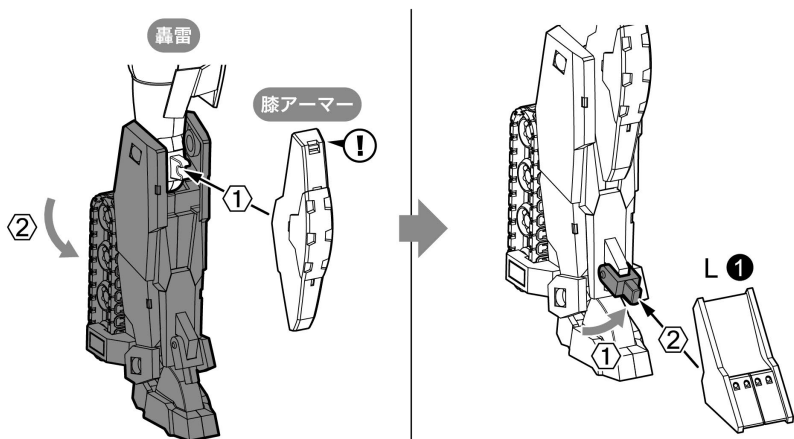

## 轟雷改の完成

### 〈完成イメージ〉

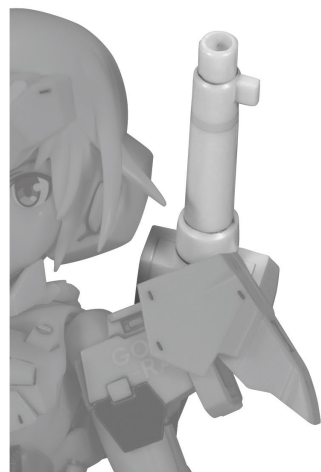

## レールガンの組み立て

### 〈完成イメージ〉

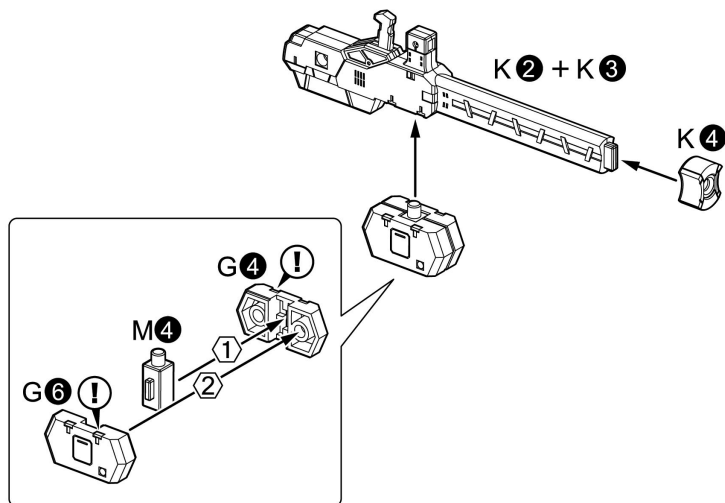





## サムライマスターソードの変形について

### 〈鞘の展開〉

サムライマスターソード

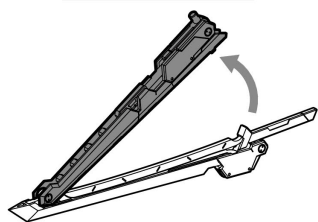

### 〈シースブレイド〉

※あらかじめ刃を取り外しておきます。

サムライマスターソード ※

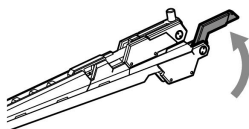

### 〈トンファーブレイド〉

※あらかじめ各パーツを取り外して鞘①の状態にします。

鞘①

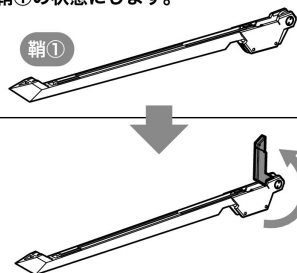

### 〈ガンモード〉

※あらかじめ各パーツを取り外して鞘②の状態にします。

鞘②

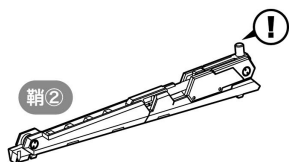

向きを変える

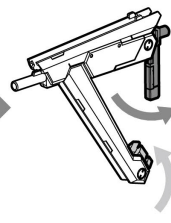
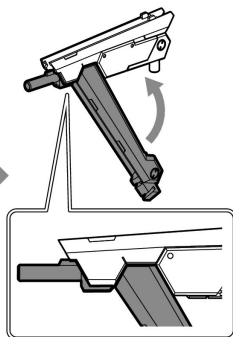
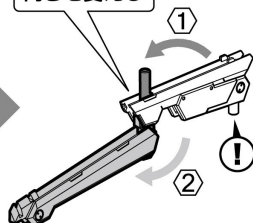

## サムライマスターソードの持たせ方

※左右の各種武器持ち手を使用できます。  
※持たせた後、本体のハンドパーツと交換します。

※刀、シースブレイド、トンファーブレイド、ガンモードも同様に持たせることができます。

武器持ち手

サムライマスターソード

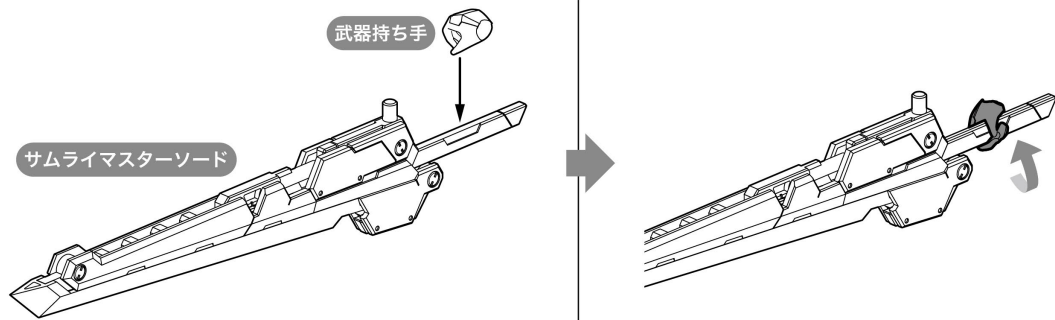

## 轟雷改 SAMURAI Form

※あらかじめ轟雷改を用意します。

### 頭部の組み立て

#### 〈完成イメージ〉



#### 1 〈前立て〉

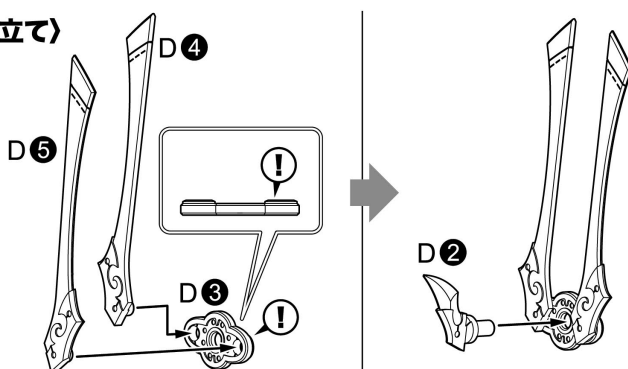

2

轟雷改

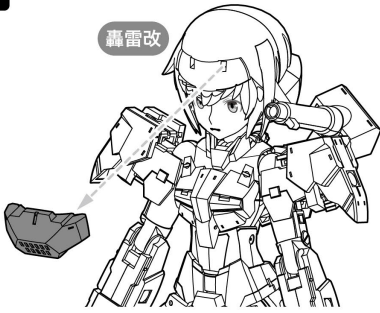

前立て



E 14

3mm径穴として使用可能



### 肩部の組み立て

〈完成イメージ〉

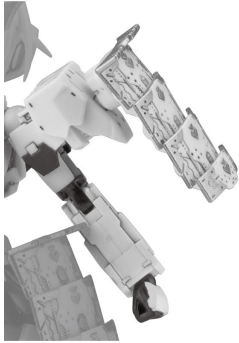

1 〈肩部装甲〉

×2

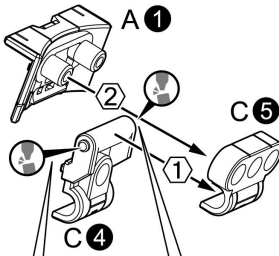

必要な凸を切り取らないよう注意

A 4

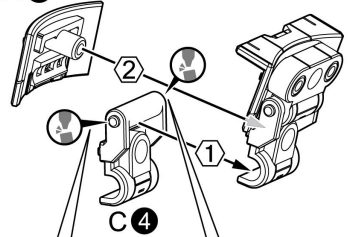

必要な凸を切り取らないよう注意

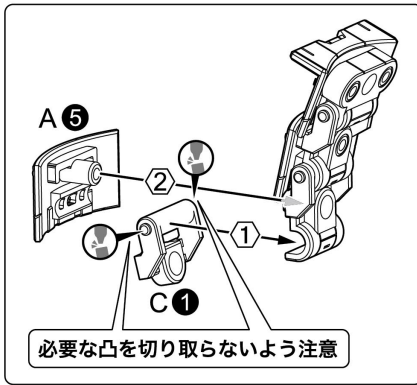

必要な凸を切り取らないよう注意

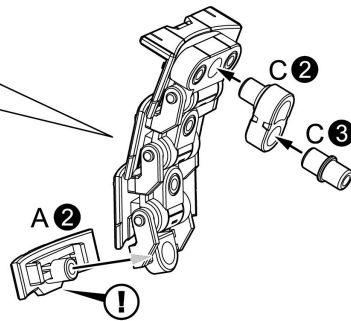

2

轟雷改

肩部装甲

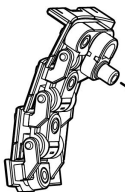

肩部装甲



## 右脚の組み立て

〈完成イメージ〉

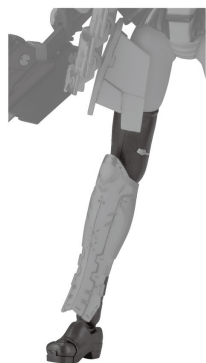

**1** F 6 + F 22

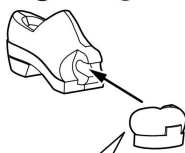

接着剤の使用を推奨

F 33

F 30

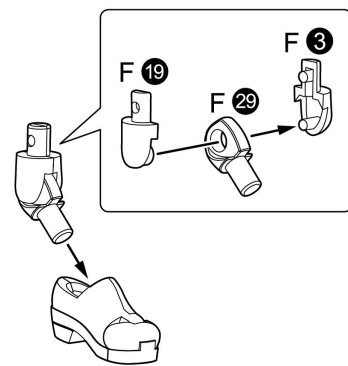

**2** 最後に組み立てる

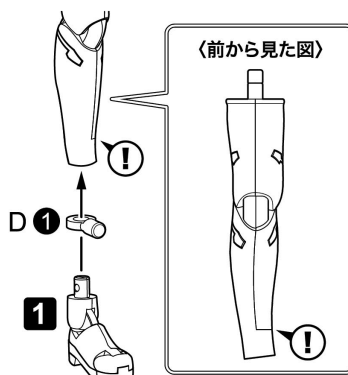
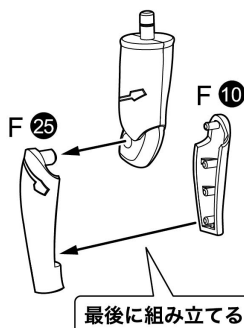
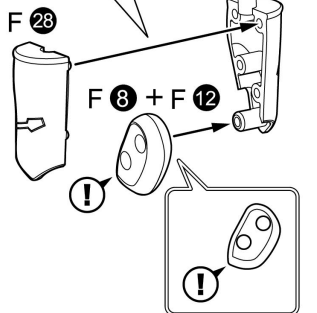

## 左脚の組み立て

〈完成イメージ〉

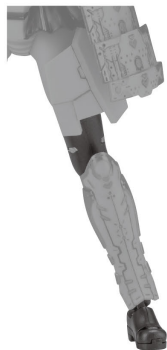

**1** F 7 + F 21

接着剤の使用を推奨

F 31

F 32

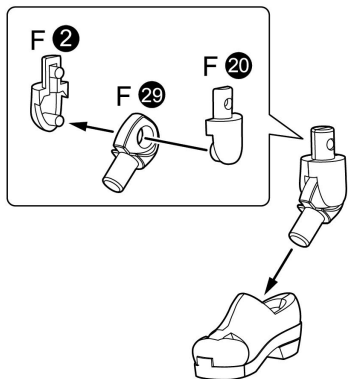

**2** 最後に組み立てる

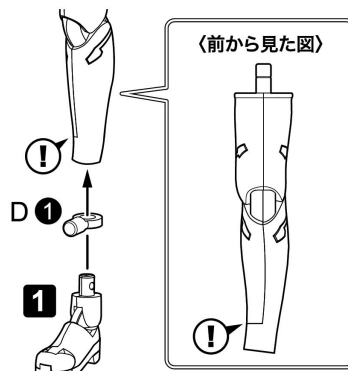
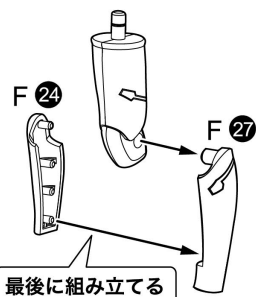
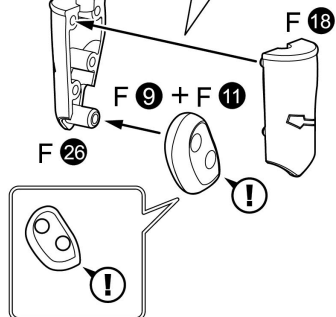

## 脚部の組み立て

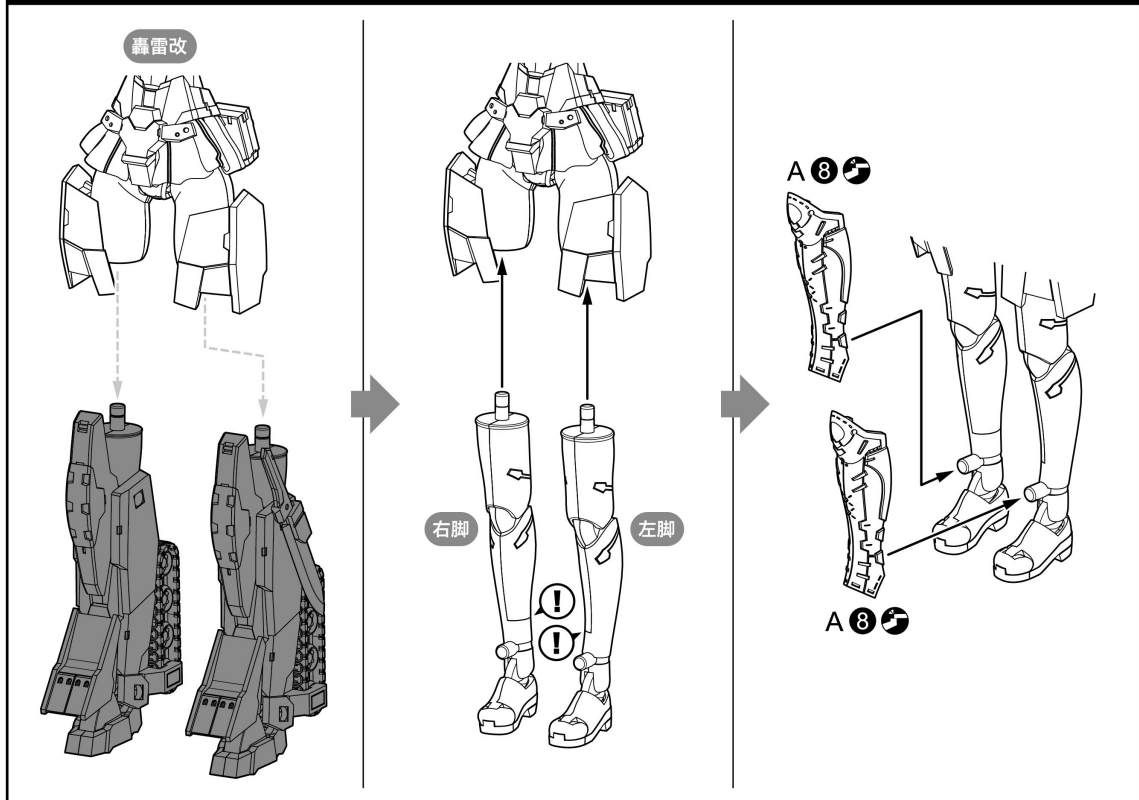

## 腰部の組み立て

### 〈完成イメージ〉

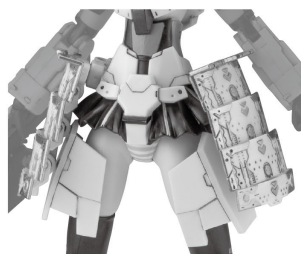

### 1 〈腰部装甲〉

×2

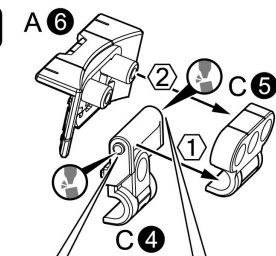

必要な凸を切り取らないよう注意

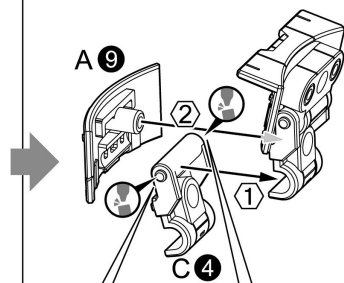

必要な凸を切り取らないよう注意

必要な凸を切り取らないよう注意

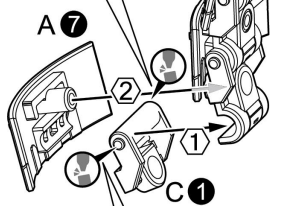

必要な凸を切り取らないよう注意

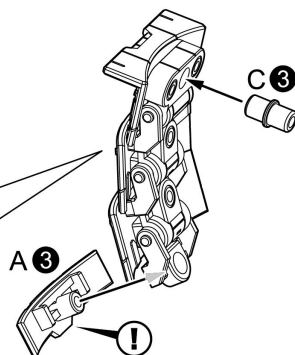

## 2 〈懸架アームユニット〉

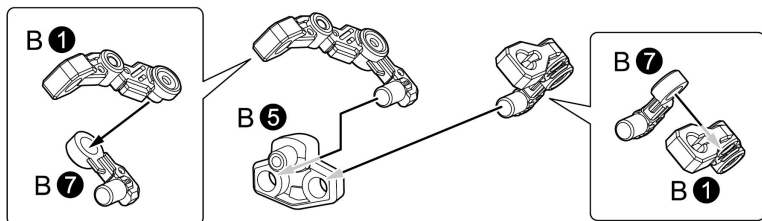

## 3

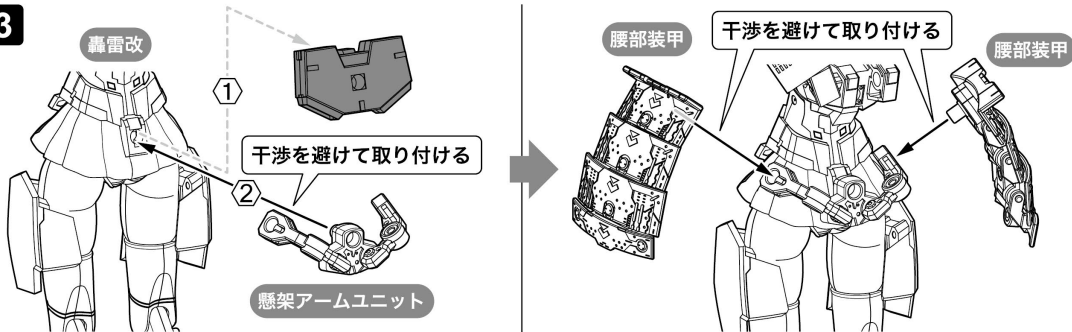

## ニューフライングベースの取り付け方

## 背部キャノンについて

※背部キャノンはお好みで反対側に  
取り付けることができます。

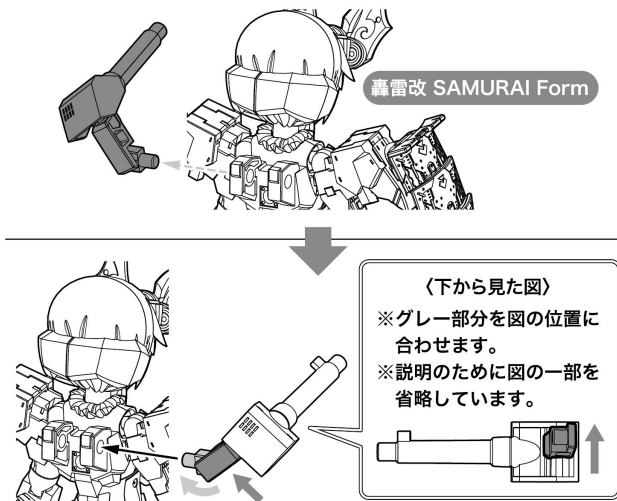
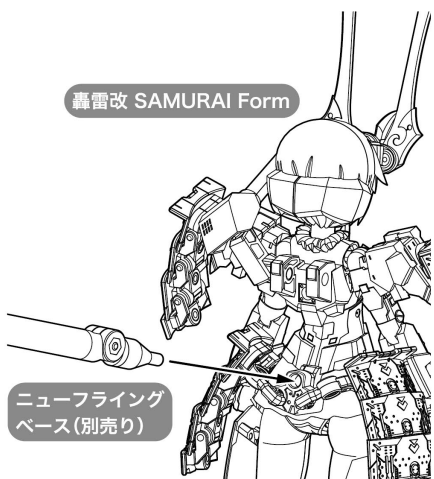

## 水転写デカールの貼り方

- ハサミまたはデザインナイフ、ピンセット、綿棒などを用意してください。
- デカールを貼る部分の油分をあらかじめ中性洗剤などで拭き取るとしっかりと貼ることができます。

デカールが乾くまで手を触れないようにしてください。



①使用するデカールをハサミまたはデザインナイフで台紙ごと切り取ります。

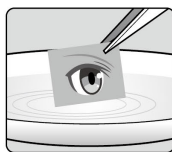

②切り取ったデカールを水またはぬるま湯に約10秒程浮かべ、ピンセットで引き上げます。

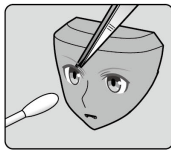

③デカールを台紙からはがし、位置を調整しながら貼り付けます。

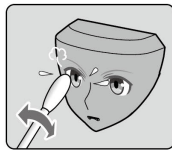

④貼り付けたデカールの上から綿棒をやさしく押しやがて、残っている水分を押し出します。デカール部分が完全に乾けば完成です。

●ざらざらした面や凹凸面、水を吸い込む物（ざらざらした塗装していない木製品等）には貼ることができませんのでご注意ください。

●もし失敗してはがしたい場合は水をたっぷりと含ませたタオル等を10分程あてて、軽くこすってください。

## 〈曲面にデカールを貼る際のワンポイント〉

別売りの「デカール軟化剤」を使用することで、デカールが柔らかくなりますので、曲面にきれいに密着させることができます。最後に別売りの「表面仕上げ用コート剤スプレー」をデカールに軽く吹きかけることで、より破れにくい仕上がりになります。

※パーツを取り付ける際には、デカールを貼った面に触れないように注意しながら取り付けてください。

※デカール軟化剤を塗るとデカールが破れやすくなります。貼った後は完全にかわくまでデカールに触れないようにご注意ください。余白ができた場合は、パーツの形に沿って切り取るか、内側に折り込んでください。

※「デカール軟化剤」と「表面仕上げ用コート剤スプレー」のご使用の際には、製品説明をよくご確認ください。

# COLOR GUIDE

※塗装部分は模型用の薄め液で落とすことが可能です。

※ABS製パーツへの塗装は、パーツの破損につながる恐れがありますので、お勧めできません。

※POM製パーツ、PVC製パーツは材質上、塗料をはじくため塗装はお勧めできません。

※ラッカー系塗料(溶剤系アクリル樹脂塗料)と、水性塗料(水溶性アクリル樹脂塗料)は混ぜできませんので、ご注意ください。

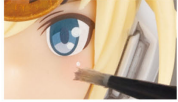

## 頬紅

頬紅は、ピンク色のパステル(「ノーベル カラーパステル」ローズ 014)を紙やすり(400番)で粉にして、短めの筆にとって軽く撫でるようにして着色します。頬紅の後、頬の白のハイライトを入れるとより再現度が上がります。

●=Mr. カラーシリーズ(株式会社 GSI クレオス)

1 Mr. カラー /H-1 水性ホビーカラー : ホワイト

GX1 Mr. カラー GX : クールホワイト

XCO1 Mr. クリスタルカラー : タイヤモンドシルバー

SM201 Mr. カラースーパーメタリック2 : スーパーファインシルバー2

■=ガイアカラーシリーズ(ガイアノーツ株式会社)

FG-01 フレームアームズ・ガールカラー プラスチックフレッシュ

001 ガイアカラー : ビュアホワイト

※こちらの塗料は全国の模型店及びホビーショップ等でお買い求めください。  
※塗料の配合比は参考値になります。ご了承ください。

## 髪 イエロー

- 1/H-1:ホワイト(70%)
- 58/H-24:黄橙色(15%)
- 59/H-14:オレンジ(10%)
- 22/H-72:ダークアース(5%)

## インナー ブラック

- 2/H-2:ブラック(65%)
- 12/H-52:オリーブドラブ(1)(15%)
- 100/H-43:マルーン(10%)
- 8/H-8:シルバー(10%)

## インナー ホワイト

- 1/H-1:ホワイト(90%)
- 101/H-95:スモークグレー(7%)
- 52/H-48:フィールドグレー(2)(3%)

## インナー・履帯 グレー

- 13/H-53:ニュートラルグレー(40%)
- 1/H-1:ホワイト(30%)
- 72/H-56:ミディアムブルー(20%)
- 41/H-47:レッドブラウン(10%)
- ※または
- FG-04:アーマーグレー(100%)

## 肌

- 111:キャラクターフレッシュ(1)(80%)
- 112:キャラクターフレッシュ(2)(20%)
- ※または
- FG-02:ベースフレッシュ(100%)

## 装甲・武器 ホワイト

- ベース
- 1/H-1:ホワイト(80%)
  - 13/H-53:ニュートラルグレー(10%)
  - 67/H-39:パープル(5%)
  - 44/H-27:タン(5%)
- コート
- XC01:ダイヤモンドシルバー(100%)

## 装甲・武器 ブラック

- 2/H-2:ブラック(40%)
- 8/H-8:シルバー(40%)
- 67/H-39:パープル(10%)
- 100/H-43:マルーン(10%)

## 装甲 シルバー

- 8/H-8:シルバー(100%)

## 装甲・武器 ゴールド

- 122:スターブライト ゴールド(100%)

## 腰部インナー縞 ブラウン

- GX1:クールホワイト(70%)
- 13/H-53:ニュートラルグレー(15%)
- 43/H-37:ウッドブラウン(10%)
- 12/H-52:オリーブドラブ(1)(5%)

## 左肩部



## 左肩部センサー ブルー

- ベース
- SM201:スーパーファインシルバー2(100%)
- コート
- 50/H-93:クリアブルー(80%)
  - 47/H-90:クリアレッド(10%)
  - 101/H-95:スモークグレー(10%)

## 腰部



## 腰部センサー(大) グリーン

- 66/H-26:デイトナグリーン(90%)
- 1/H-1:ホワイト(10%)

## 腰部センサー(小) オレンジ

- 58/H-24:黄橙色(100%)

# COLOR / DECAL GUIDE

※水転写デカールの貼り方については、本書内「水転写デカールの貼り方」をご参照ください。  
 ※デカールの位置を確認して貼ってください。※( )内の番号は反対側の位置に貼ります。  
 ※余ったデカールは、お好きな位置に貼ってください。

① = デカール番号

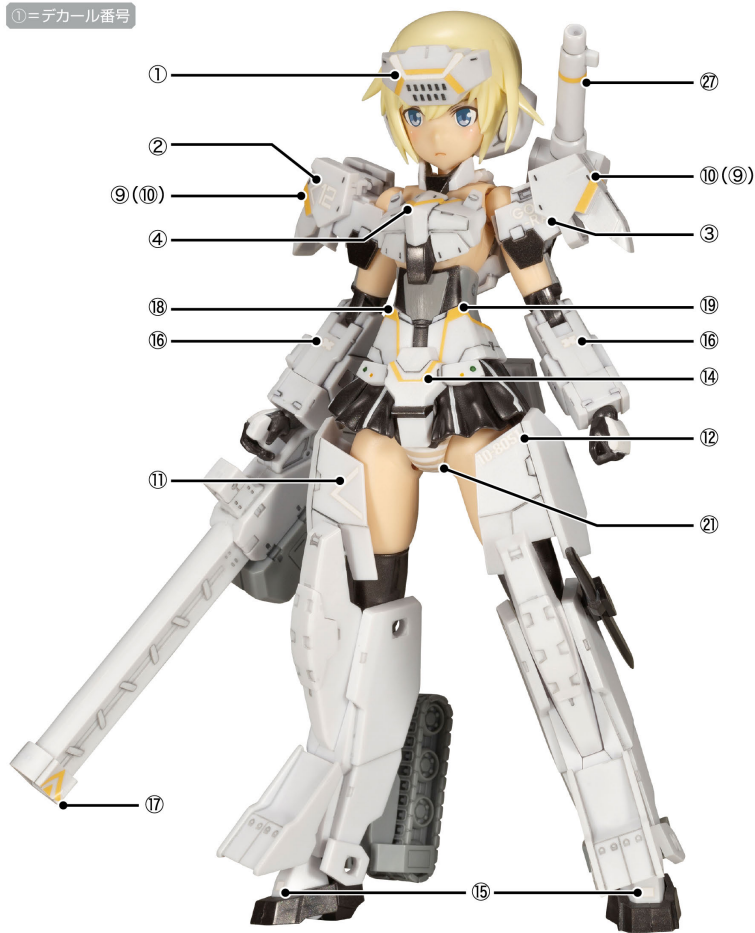

## 轟雷改 胸部

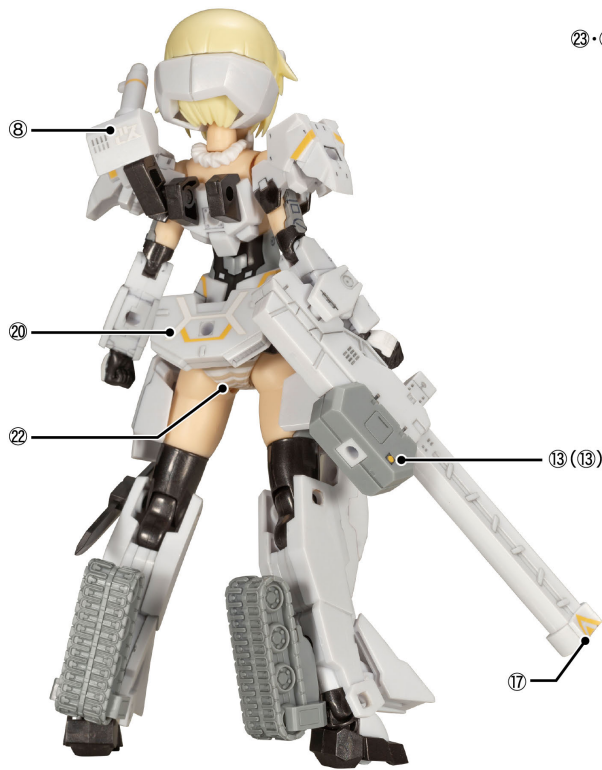
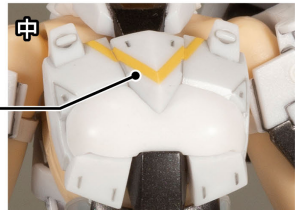
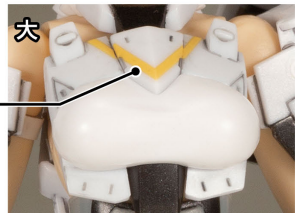

## 正面向き顔



## すまし顔



## 叫び顔

